

# Projection TV

## Operating Instructions **GB**

- Before operating the unit, please read this manual thoroughly and retain it for future reference.

## Mode d'emploi **FR**

- Avant de faire fonctionner cet appareil, lisez attentivement le présent mode d'emploi et conservez-le pour toute référence ultérieure.

## 使用説明書 **CT**

- 使用本電視機之前請先詳細閱讀此手冊，並妥善保存以備日後用作參考。

## 使用说明书 **CS**

- 使用本电视机之前请先详细阅读此手册，并妥善保存以备日后用作参考。

## دفترچه راهنما **PR**

- قبل از تنظیم کردن دستگاه، لطفا دفترچه راهنما را با دقت بخوانید و به منظور مراجعه بعدی ان را نگه دارید.

## تعليمات التشغيل **AR**

- قبل تشغيل الجهاز، يرجى قراءة هذا الدليل بصورة كاملة والاحتفاظ به للمرجعة مستقبلا.

Projection TV

# WEGA

KP-FX432

KP-FX532

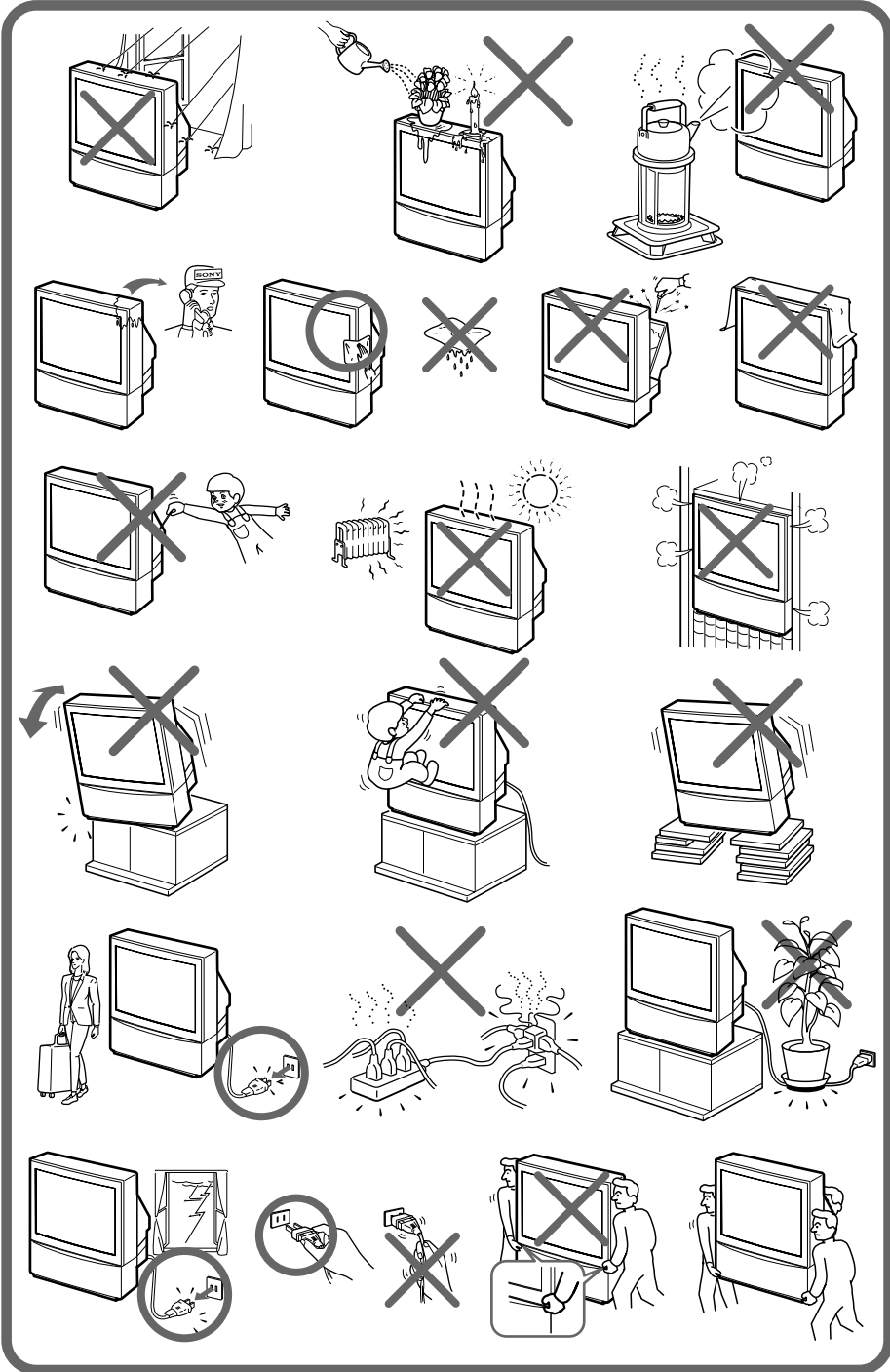

# WARNING

To prevent fire or shock hazard, do not expose the projection TV to rain or moisture. Dangerously high voltages are present inside the projection TV. Do not open the cabinet. Refer servicing to qualified personnel only.

## For general safety:

- Do not expose the projection TV to rain or moisture.
- Do not open the rear cover.

## For safe installation:

- Do not block the ventilation openings.
- Do not install the projection TV in hot, humid or excessively dusty places.
- Do not install the projection TV where it may be exposed to mechanical vibrations.
- Avoid operating the projection TV at temperatures below 5°C (41°F).
- If the projection TV is transported directly from a cold to a warm location, or if the room temperature has changed suddenly, the picture may be blurred or show poor color. This is because moisture has condensed on the mirror or lenses inside. If this happens, let the moisture evaporate before using the projection TV.
- To obtain the best picture, do not expose the screen to direct illumination or direct sunlight. It is recommended to use spot lighting directed down from the ceiling or to cover the windows that face the screen with opaque drapery. It is desirable to install the projection TV in a room where the floor and walls are not of reflecting material. If necessary, cover them with dark carpeting or wall paper.
- Do not install the appliance in a confined space, such as a bookcase or built-in cabinet.

## For safe operations:

- Do not operate the projection TV on anything but 110-240 V AC (KP-FX432/532M91) or 220-240 V AC (KP-FX432M31), 50/60 Hz.
- Do not operate the projection TV if any liquid or solid object falls in it—have it checked immediately.
- Do not keep the projection TV plugged in if you are not going to use it for several days. Even if your projection TV is turned off, it is still connected to the AC power source (mains) as long as the power cord is plugged in.
- Do not pull the power cord to disconnect the projection TV. Pull it out by the plug.
- Do not plug in too many appliances to the same power socket. Do not damage the power cord.
- Do not place any objects on the projection TV. The apparatus shall not be exposed to dripping or splashing and that no objects filled with liquids, such as vases, shall be placed on the apparatus.
- Install the projection TV on a stable projection TV stand and floor which can support the projection TV set weight. Ensure that the projection TV stand surface is flat and its area is larger than the bottom area of the projection TV.
- Do not carry the projection TV holding the screen edges.

## Caution

- When using TV games, computers, and similar products with your projection TV, keep the brightness and contrast functions at low settings. If a fixed (non-moving) pattern is left on the screen for long periods of time at a high brightness or contrast setting, the image can be permanently imprinted onto the screen. These types of imprints are not covered by your warranty.

## Cleaning the Screen

- To clean the screen with a cloth, please use the supplied cleaning cloth lightly moistened with water. Do not use any type of abrasive pad, alkaline cleaner, scouring powder or solvent, such as alcohol or benzene. As a safety precaution, unplug the projection TV before cleaning it.
- Do not rub, touch, or tap the surface of the screen with sharp or abrasive items, like a ball point pen or a screw driver. Otherwise, this type or contact may result in a scratched screen.

***The features you will enjoy include:***

- “DRC-MF” for viewing higher quality pictures (page 20)
- “TWIN” for viewing two programs (page 21)
- “PROGRAM INDEX” for displaying multiple programs (page 24)
- “Picture Mode” / “Sound Mode” / “Surround” for customizing your projection TV (pages 19 and 26)

***Your projection TV also offers the following features:***

- Initial Setup function for on-screen language selection, automatic channel presetting and automatic convergence adjustment. (page 9)
- Menu language options
  - English/Chinese/Arabic (page 45)
- “Program Block” for locking out specific channels (page 54)
- “Intelligent Volume” for automatic volume adjustment (page 42)
- “Fine” tuning feature (page 50)
- Button Joystick (⊕) on the remote control for easier operation (page 37)
- “Eco Mode” to save energy (page 47)
- “Game Mode” for video games (page 46)

# Table of Contents

## WARNING

### Using Your New Projection TV

Getting Started .....	6
Step 1 Install the projection TV .....	6
Step 2 Connect the antenna .....	7
Step 3 Insert the batteries into the remote .....	8
Step 4 Set up your projection TV automatically .....	9
Connecting optional components .....	11
Watching the TV .....	16

### Advanced Operations

Selecting the picture and sound modes .....	19
Viewing higher quality pictures .....	20
Watching two programs at the same time .....	21
Displaying multiple programs .....	24
Listening with surround sound .....	26
Enjoying stereo or bilingual programs .....	27
Viewing Teletext .....	29
Operating optional components .....	31

### Adjusting Your Setup (MENU)

Introducing the menu system .....	34
Changing the "Picture" setting .....	38
Changing the "Sound" setting .....	41
Operating the "Multi Picture" using the Menu .....	44
Changing the "Setup" setting .....	45

### Additional Information

Troubleshooting .....	57
Self-diagnosis function .....	61
Identifying parts and controls .....	62
Specifications .....	Backcover

# Getting Started

## Step 1

### Install the projection TV

For the best picture quality, install the projection TV within the areas below.

### Optimum viewing area (Horizontal)

KP-FX432

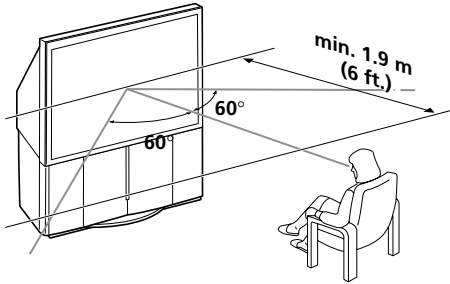

KP-FX532

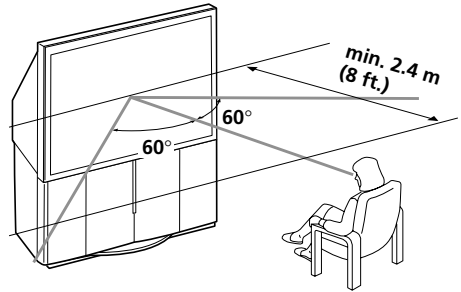

### Optimum viewing area (Vertical)

KP-FX432

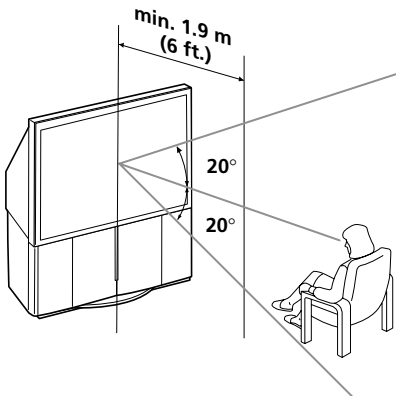

KP-FX532

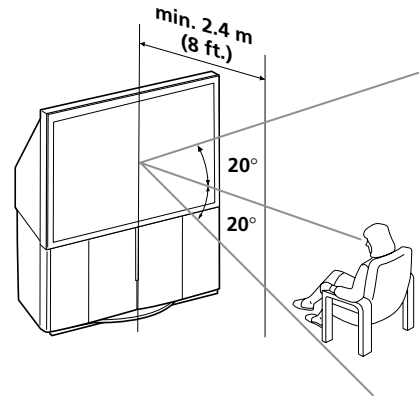

## Step 2

### Connect the antenna

If you wish to connect a VCR, see the "Connect a VCR" diagram on page 8.

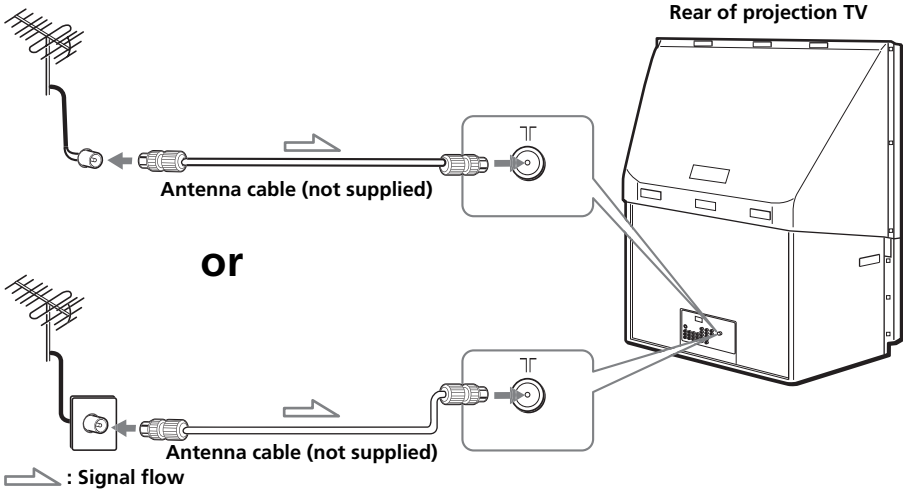

#### For optimum Performance

To connect the projection TV to the antenna or the VCR, use an antenna cable (not supplied).

Note that one end of the cable has a male plug fitted while the other end is fitted with a female socket. Connect the male plug to the T (antenna) terminal of the projection TV.

#### CAUTION

Do not connect the power cord until all other connections are complete; otherwise, a minimal current leakage through the antenna or other terminals to the ground could occur.





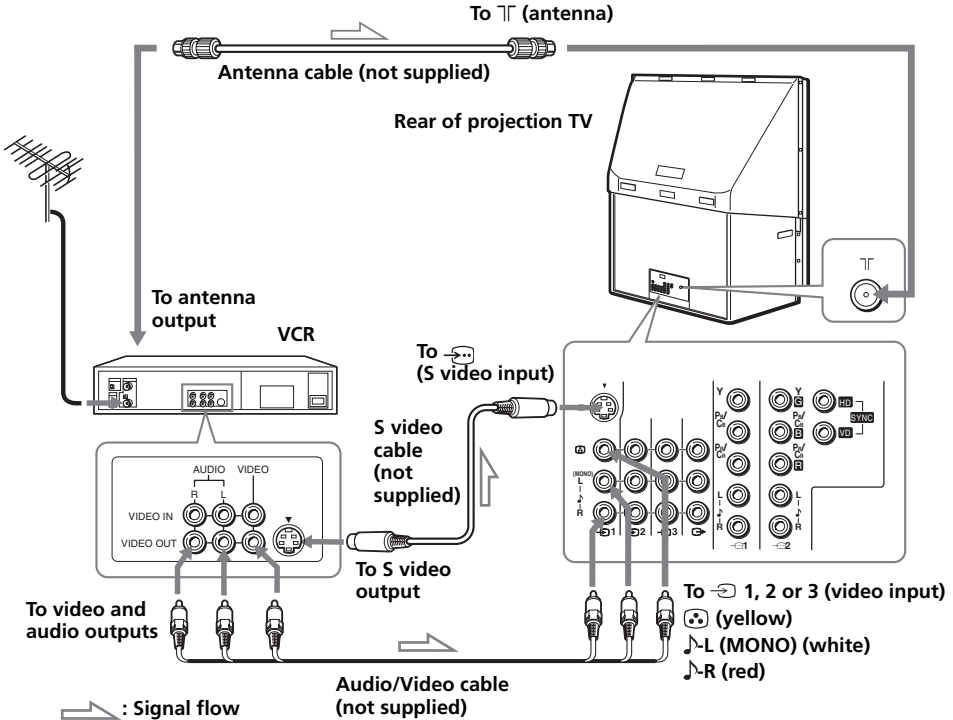

## Getting Started (continued)

### Connect a VCR

To play a video tape, press  (see page 17).



#### Notes

- If you connect a monaural VCR, connect the yellow plug to  (the yellow jack) and the black plug to  (MONO) (the white jack).
- If you connect a VCR to the  (antenna) terminal, preset the signal output from the VCR to the program number 0 on the projection TV.
- When you connect a VCR to the S video input, display the "Setup" menu and select "Auto" for "S Input" (see page 47). If the signals are input to both  (S video input) and , the S video signal is automatically selected. To view the video signal input to , select "Off" for "S Input".

## Step 3

### Insert the batteries into the remote

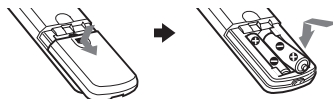

#### Note

- Do not use old batteries or different types of batteries together.



## Step 4

### Set up your projection TV automatically

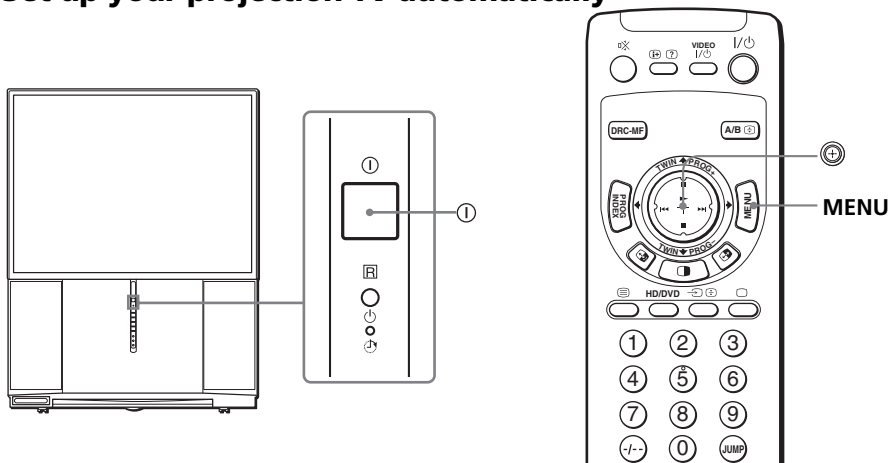

#### 1 Press ① to turn on the projection TV.

The "Initial Setup" menu appears, and you can select the on-screen language.

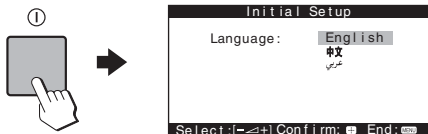

#### 2 Move Ⓢ up or down to select the desired language, then press Ⓢ.

"Start auto program now?" appears.

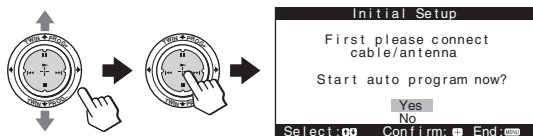

#### 3 Move Ⓢ up or down to select "Yes", then press Ⓢ to preset the channels automatically.

The screen will indicate automatic presetting is in progress. After channel presetting is complete, automatic convergence adjustment menu appears.

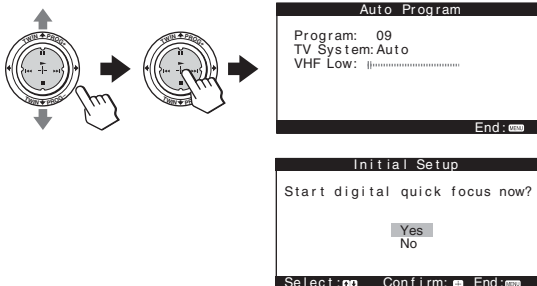

continued

---

## Getting Started (continued)

---

### 4 Make sure that “Yes” is selected, then press .

The convergence adjustment screen appears, and the convergence is automatically adjusted. The last “Initial Setup” menu appears.

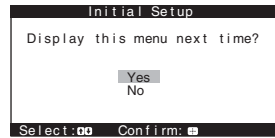
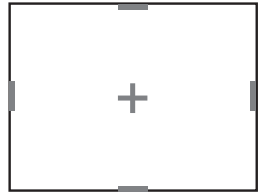

---

### 5 Move up or down to select “No”, then press .

The “Initial Setup” menu will not appear again the next time you turn on the projection TV by pressing .







To allow this menu to appear again, select “Yes”, then press .

---

#### Tip

If your projection TV has preset an unwanted channel or cannot preset a particular channel, then preset your projection TV manually (see page 49).

#### Notes

- If you want to cancel any setup, move  up or down to select “No” and press , or press MENU.
- Convergence is also adjusted manually using the menu (see page 48).
- You can also perform the Digital Quick Focus feature using  on the front panel.
- Sound will mute while the Digital Quick Focus feature is running.
- The MENU,  + or - and  (Enter) buttons on the projection TV can be also used for the above operations instead of  and MENU buttons on the remote control.

# Connecting optional components

You can connect optional audio/video components, such as a VCR, a DTV (Digital Television) receiver, multi disc player, camcorder, video game, or stereo system. To watch and operate the connected equipment, see pages 17 and 31.

## Connecting a camcorder/video game equipment using 4 (video input 4) jacks

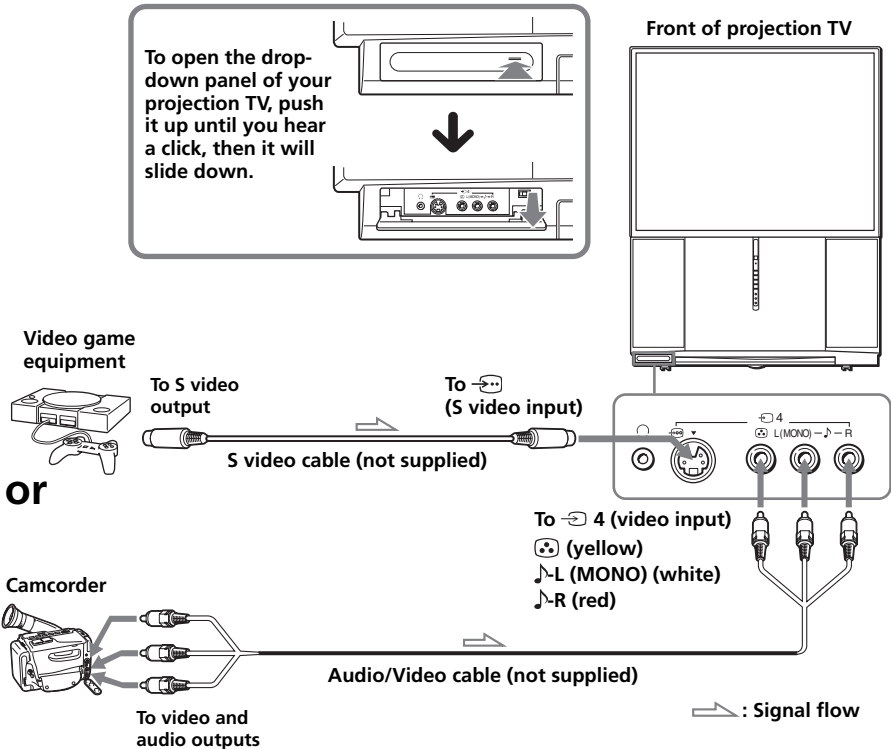

### Notes

- When connecting video game equipment, display the "Setup" menu and select "On" for "Game Mode" to adjust the picture setting that is suitable for video games (see page 46).
- You can also connect video equipment to the 1, 2, or 3 (video input) jacks at the rear of your projection TV.
- When you connect video equipment to the 4 (video input), display the "Setup" menu and select "Auto" for "S Input" (see page 47). If the signals are input to both (S video input) and (video input), the S video signal is automatically selected. To view the video signal input to (video input), select "Off" for "S Input".

**continued**

## Connecting optional components (continued)

### Connecting audio/video equipment using the (monitor output) jacks

Rear of projection TV

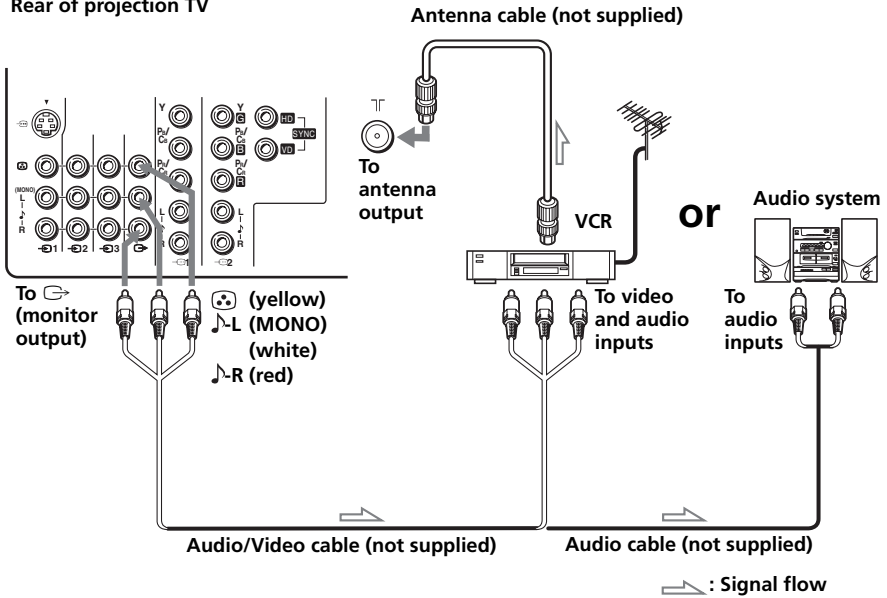

#### Note

- If you select "HD/DVD 1" or "HD/DVD 2" on your projection TV screen (see page 17), sound will be heard but and no picture will be output from the  (monitor output) jacks. This does not indicate a malfunction.

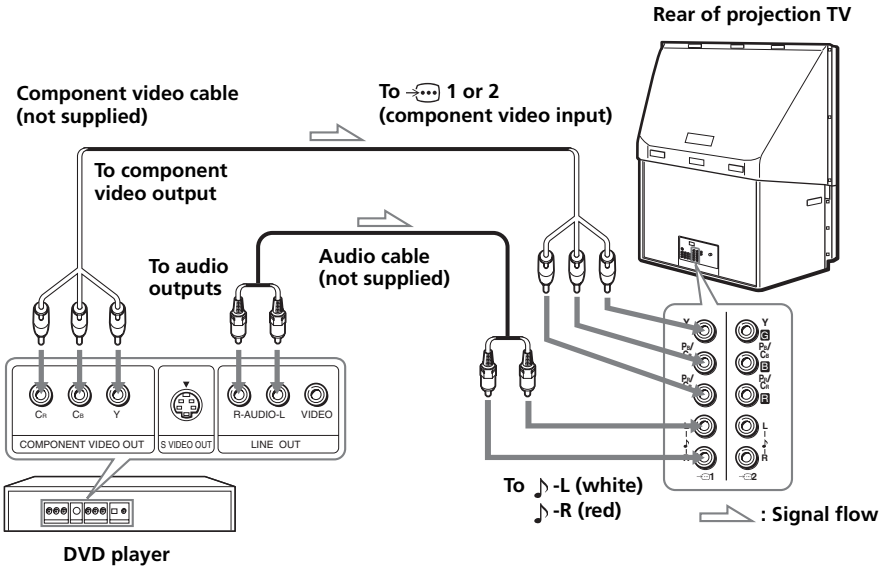

## Connecting a DVD player to (component video input) 1 or 2 jacks



### Notes

- Some DVD player terminals may be labeled differently:

Connect	To (on the DVD player)
Y (green)	Y
P <sub>B</sub> /C <sub>B</sub> (blue)	C <sub>b</sub> , B-Y or P <sub>B</sub>
P <sub>R</sub> /C <sub>R</sub> (red)	C <sub>r</sub> , R-Y or P <sub>R</sub>

- Connect nothing to the HD/VD jacks when connecting a DVD player to  1 or 2 (component video input).
- If you select "HD/DVD 1" or "HD/DVD 2" on your projection TV screen (see page 17), sound will be heard but and no picture will be output from  (monitor output). This does not indicate a malfunction.
- When receiving a progressive signal through  (component video input), TWIN pictures and PROGRAM INDEX features are not available, and "DRC-MF" and "Game Mode" are not selectable.

**continued**

## Connecting optional components (continued)

### Connecting a DVD player to (video input) 1, 2 or 3 jacks

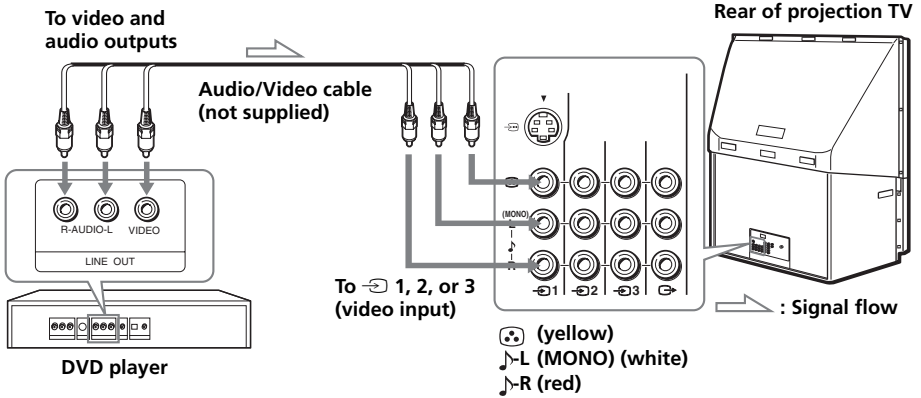

#### Notes

- Since the high quality pictures on a DVD disc contain a lot of information, picture noise may appear. In this case, display the "Picture" menu and select "Personal" for "Picture Mode", then adjust the sharpness ("Sharpness") under "Picture Adjustment" (see page 40).
- You can also connect a DVD player to  (S video input) on the projection TV.

## Connecting a DTV (digital television) receiver to 1 or 2 (component video input) jacks

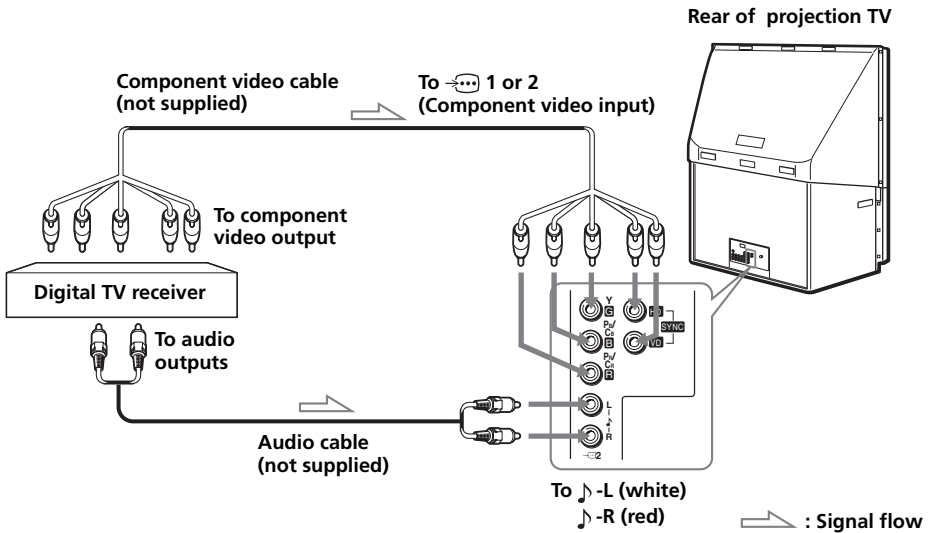

### Note

- The projection TV is equipped with the G/B/R/HD/VD inputs. If your DTV receiver is equipped with the Y/P<sub>B</sub>/P<sub>R</sub> output connectors, connect it to the Y/P<sub>B</sub>/P<sub>R</sub> connectors of 1 or 2. Connect nothing to the HD/VD connectors of 2. If your DTV receiver is not equipped with the Y/P<sub>B</sub>/P<sub>R</sub> output connectors, connect it to the G/B/R/HD/VD connectors of 2.

### Tip

- The projection TV accepts the following signal formats:

Total scanning line	Effective scanning line	fV (Hz)
1125i	1080i	50/60
750p	720p	50/60
625p	576p	50
625i	576i	50
525p	480p	60
525i	480i	60

**continued**

# Watching the TV

This section explains various functions and operations used while watching the TV. Most operations can be done using the remote.

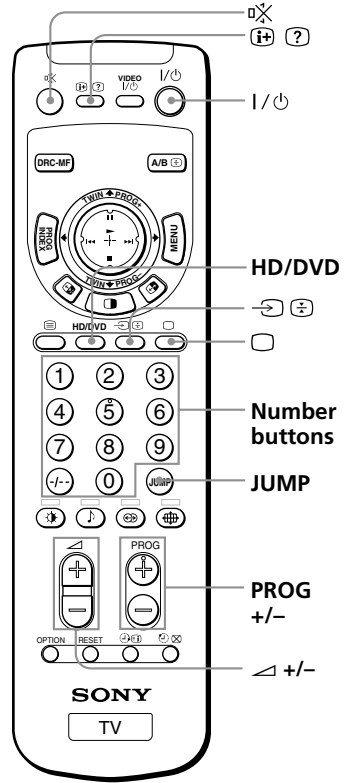
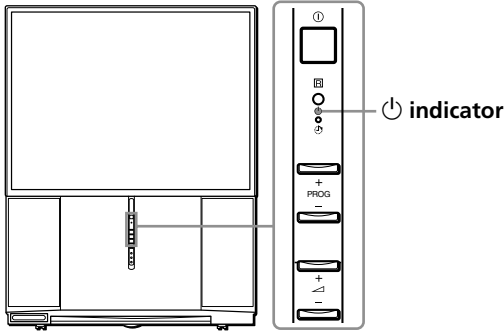

## 1 Press ① to turn on the projection TV.

When the projection TV is in standby mode (the ① indicator on the projection TV is lit red), press I/O on the remote.

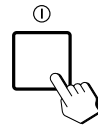

## 2 Press PROG +/- or the number buttons to select the TV channel.

For double digit numbers, press -/--, then the number (e.g., for 25, press -/--, then 2 and 5).

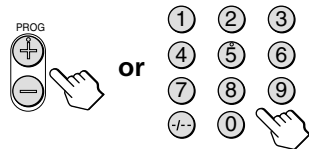

### Note

- When you turn on the projection TV, either the program number or video mode is displayed for approximately 40 seconds. The Eco Mode (Eco) icon will also appear if "Eco Mode" in the "Setup" menu is set to "On" (see page 47).



## To select a projection TV program quickly

- 1 Press and hold PROG +/-.
- 2 Release PROG +/- when the desired program number appears.

### Note

- When you select a TV program quickly, the picture may be disrupted. This does not indicate a malfunction.

## Additional tasks

To	Press
Turn off temporarily	<b>I/⏻</b> . The ⏻ indicator on the projection TV lights up red.
Turn off completely	① on the projection TV.
Adjust the volume	⏮ +/-.
Mute the sound	⏸.
Watch the video input (VCR, camcorder, etc.)	⏮ (or ⏭ on the projection TV) to select "VIDEO 1", "VIDEO 2", "VIDEO 3", "VIDEO 4", "HD/DVD 1" or "HD/DVD 2". To return to the TV screen, press □ (or ⏮ on the projection TV).
Watch the component input (DVD, DTV receiver)	HD/DVD to select "HD/DVD 1" or "HD/DVD 2". To return to the TV screen, press □ (or ⏮ on the projection TV).
Jump back to the previous channel	JUMP.
Display the on-screen information*	ⓘ.

- \* Some picture/sound settings, and either the program number or video mode are displayed. The on-screen display for the picture/sound settings disappears after about 3 seconds.

**continued**

---

## Watching the TV (continued)



---

### Setting the Wake Up timer

---

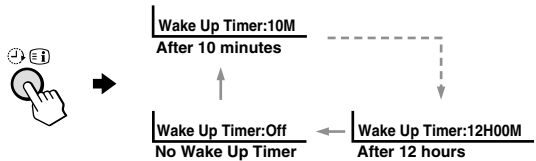
- 1** Press  until the desired period of time appears.  
The Wake Up timer starts immediately after you have set it.



- 2** Select the TV channel or video mode you want to wake up to.
- 3** Press , or set the Sleep timer if you want the projection TV to turn off automatically.  
The  indicator on the projection TV lights up orange.
- 

### To cancel the Wake Up timer

Press  until “Wake Up Timer: Off” appears, or press  on the projection TV to turn it off.

#### Note

- If no buttons or controls are pressed for more than two hours after the projection TV is turned on using the Wake Up timer, the projection TV automatically goes into standby mode. To resume watching the TV, press any button on the projection TV or the remote.

---

### Setting the Sleep timer

---

- Press  until the desired period of time appears.  
You can select the period of time from among 15, 30, 45, 60, 75 and 90 minutes.  
The Sleep timer starts immediately after you have set it.

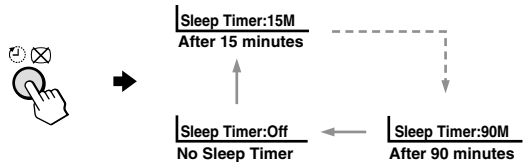

---

### To cancel the Sleep timer

Press  until “Sleep Timer: Off” appears, or turn the projection TV off.

## Selecting the picture and sound modes

You can select picture and sound modes and adjust the setting to your preference in the “Personal” option.

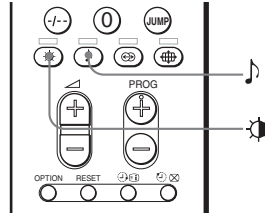

### Selecting the picture mode

Press repeatedly until the desired picture mode is selected.

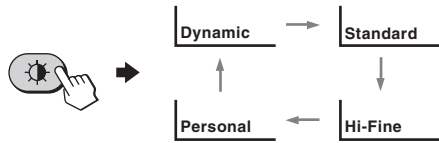

Select	To
“Dynamic”	receive high contrast pictures.
“Standard”	receive normal pictures.
“Hi-Fine”	receive higher resolution pictures with mild contrast.
“Personal”	receive the last adjusted picture setting from the “Picture Adjustment” menu under the “Picture” menu (see page 40).

### Selecting the sound mode

Press repeatedly until the desired sound mode is selected.

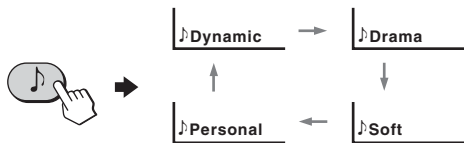

Select	To
“Dynamic”	listen to dynamic and clear sound that emphasizes both the low and high tones.
“Drama”	listen to sound that emphasizes voice and high tones.
“Soft”	receive soft sound.
“Personal”	receive the last adjusted sound setting from the “Sound Adjustment” menu under the “Sound” menu (see page 43).

#### Tip

- You can also set the picture and sound modes using the menu (see “Changing the “Picture” setting” on page 38 and “Changing the “Sound” setting” on page 41).

# Viewing higher quality pictures

## — “DRC-MF”

The Digital Reality Creation-Multi Function (DRC-MF) feature allows you to enjoy higher quality pictures on your projection TV. You can select from among three DRC-MF modes: “DRC1250” to watch super real (higher resolution) pictures, or “DRC100” for moving pictures or “Progressive” for still pictures to reduce flicker if necessary.

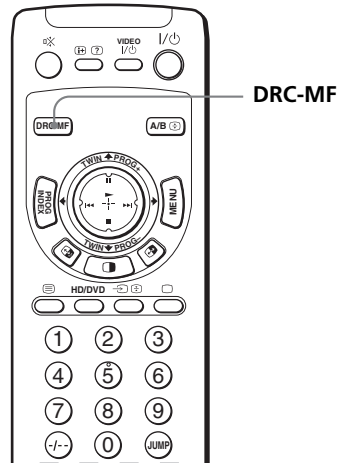

Press DRC-MF repeatedly until you receive the desired picture quality.

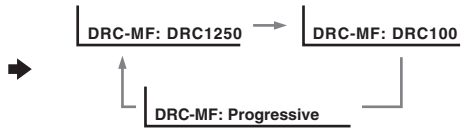

Select	To
“DRC1250”	select higher resolution pictures.
“DRC100”	reduce flicker on the screen.
“Progressive”	reduce jitter of any small areas or scanning lines (e.g., letters or the edge of objects) on the screen.

### Tip

- When the broadcast signal is weak, you may see some dots or noise on the TV screen. To reduce this interference, display the “Picture” menu and select “Personal” for “Picture” mode, then adjust “Sharpness” under “Picture Adjustment” to reduce the sharpness (see page 40).

### Note

- The DRC-MF mode is not selectable when using the PROGRAM INDEX feature, or when the “Game Mode” or “Twin” mode is turned “On”. The mode is not available for HD (high-definition) or progressive input signal.

The DRC-MF logo (  ) and “DRC-MF” are trademarks of Sony Corporation.

# Watching two programs at the same time

## — “TWIN”

With the TWIN pictures feature, you can display a different TV program beside the main picture.

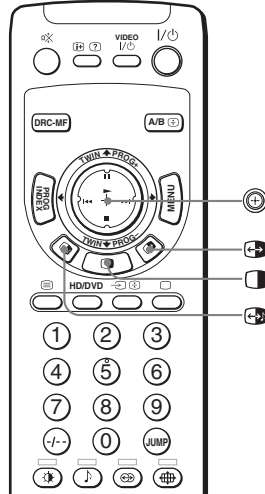

## Displaying TWIN pictures

Press .

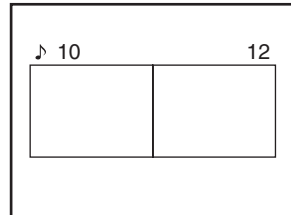

## To return to the normal screen

Press .

The left picture is displayed in full screen.

### Tip

- You can also display the Twin pictures using the menu (see “Operating the “Multi Picture” using the menu” on page 44).

continued

## Watching two programs at the same time — "TWIN" (continued)

### Additional tasks

To	Press/Move
change a TV program in the right picture	Move  up or down (TWIN PROG + or -).
swap the left and right pictures	Press .
swap sound between the left and right pictures.	Press . The "N" symbol will appear to indicate which screen you are hearing.
change the screen size of the TWIN pictures	Move  left to increase the left screen size. Move  right to increase the right screen size.

#### Notes

- Swapping the pictures is not available for HD or DVD input signal.
- The TWIN pictures feature is not available for HD (high-definition) and progressive signals. If you change the left main picture to an HD or progressive signal, a message appears and the TWIN pictures feature is cancelled. The selected HD or progressive picture will be displayed in full screen.
- You cannot enjoy stereo sound in the right picture.
- You cannot change the picture to a video input in the right picture. You can only display a video input, except for HD and progressive signals, in the right picture by swapping the pictures when a video input is displayed in the left picture.
- When the button is pressed, the TV screen flickers or goes blank for about one second before the TWIN pictures appear. This does not indicate a malfunction of the projection TV.

# Selecting a TV program using PAP (Picture And Picture)

You can select your desired TV program directly from the right picture by using **⊕** (TWIN PROG +/-).

- 1** Move **⊕** up or down (TWIN PROG +/-).  
The two pictures of the same channel appear on the screen (PAP).

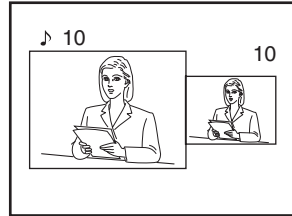
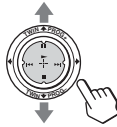

- 2** Move **⊕** up or down (TWIN PROG +/-) until the desired program appears on the right screen.

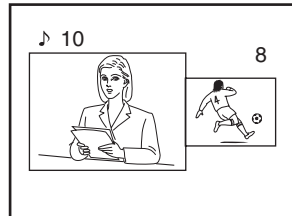
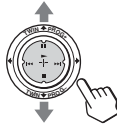

- 3** Press **⊕** to display the right picture in full screen.



## To change the left picture channel

Press PROG +/- or the number buttons.

## To return to the normal screen from the PAP mode

Press **□**.

The left picture is displayed in full screen.

### Notes

- You cannot change the picture size or swap the two pictures in the PAP mode. (You can swap the sounds of the two pictures.)
- The PAP feature is not available for HD (high-definition) and progressive signals. If you change the left main picture to an HD or progressive signal, a message appears and the PAP feature is cancelled. The selected HD or progressive picture will be displayed in full screen.

# Displaying multiple programs

## — “PROGRAM INDEX”

The PROGRAM INDEX feature displays all tuned TV programs scrolling on the screen for direct selection.

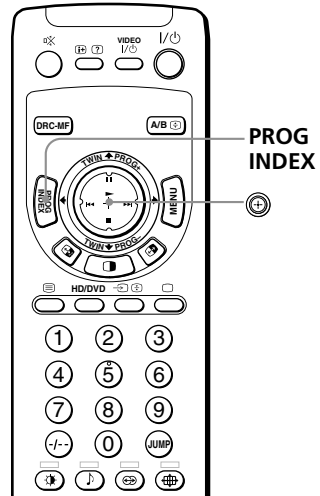

### 1 Press PROG INDEX.

The current program is reduced in size and displayed on the left. The first tuned program is briefly displayed on the bottom-right side of the screen, then frozen. It scrolls up and the next program appears on the bottom-right, and all tuned programs appear one by one.

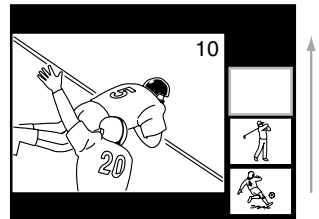

### 2 Move up or down so that the program you want to view is displayed in the frame, and press .

To return to scrolling, move  up or down again.

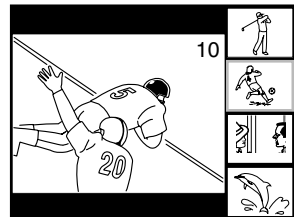
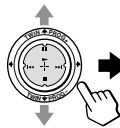



**3** Press  again to enlarge the selected program into the left frame.

The selected program is displayed in normal motion picture, and the sound also switches to this program.

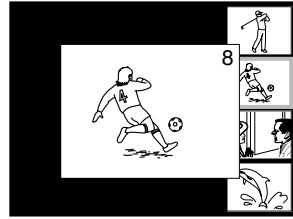

**4** Press PROG INDEX.

The selected program is displayed in full screen.



**Tip**

- To change the direction of scrolling, move  up or down once. To increase scrolling speed, hold  up or down.

**To return to the normal screen**

Press PROG INDEX again, or:

- 1 Select "Program Index" from the "Multi Picture" menu.
- 2 Press .

**Tip**

- You can also display multiple programs using the menu (see "Operating the "Multi Picture" menu" on page 44).

**Notes**

- When displaying multiple programs, only the sound of the left screen is heard.
- The PROGRAM INDEX feature is not available for HD (high-definition) and progressive signals. The selected HD or progressive picture will be displayed in full screen.

# Listening with surround sound

The surround feature enables you to enjoy the sound effects of a concert hall or movie theater.

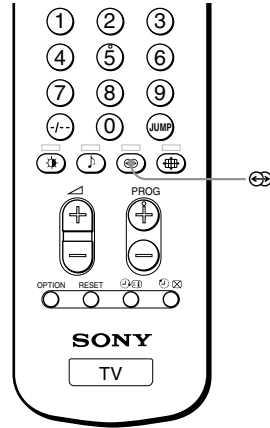

Press  repeatedly until you receive the desired surround sound.

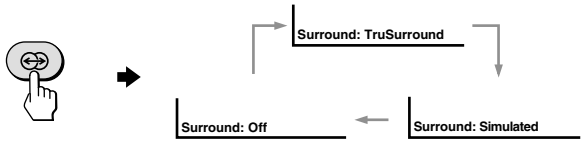

Select	To
"TruSurround"*	listen to the surround sound that spreads out to the rear of a room.
"Simulated"	listen to monaural sound with a stereo-like effect.
"Off"	turn off the surround sound.

\* TruSurround, SRS and the ® symbol are trademarks of SRS Labs, Inc. TruSurround technology is incorporated under license from SRS Labs, Inc.

# Enjoying stereo or bilingual programs

You can enjoy stereo sound or bilingual programs of NICAM and A2 (German) stereo systems.

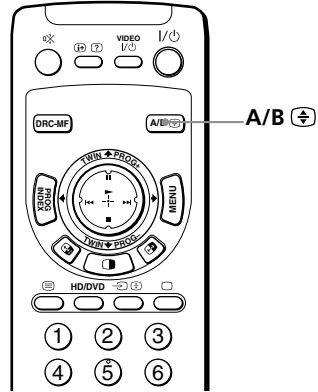

Press A/B repeatedly until you receive the sound you want.

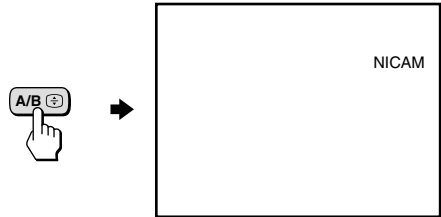

## When receiving a NICAM program

Broadcasting	On-screen display (Selected sound)
NICAM stereo	
NICAM bilingual	
NICAM monaural	

**continued**

## Enjoying stereo or bilingual programs (continued)

### When receiving an A2 (German) program

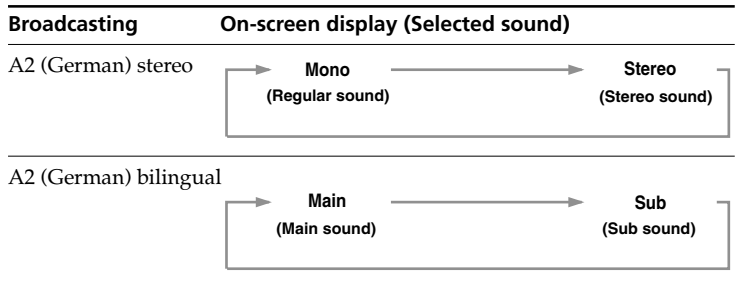

### Receiving area for NICAM and A2 (German) programs

System	Receiving area
NICAM	Hong Kong, Singapore, New Zealand, Malaysia, Thailand, etc.
A2 (German)	Australia, Malaysia, Thailand, etc.

#### Notes

- If the signal is very weak, the sound becomes monaural automatically.
- If the stereo sound is noisy when receiving a NICAM program, select “Mono”. The sound becomes monaural, but the noise is reduced.
- Before receiving a NICAM stereo program in China, please check the NICAM broadcast condition at your area. When receiving a NICAM stereo program, the receiving conditions might vary depending on area. In addition, different strength of the NICAM broadcast signal might affect the receiving quality.

### If the sound is distorted or noisy when receiving a monaural program through the ㄗ (antenna) terminal

Press A/B repeatedly until “Mono” appears on the screen.

To cancel the monaural sound setting, press A/B again until “Auto” appears on the screen.



#### Notes

- The “Mono” or “Auto” setting is memorized for each program position.
- You cannot receive a stereo broadcast signal when the projection TV is in the “Mono” setting. Normally, set the projection TV to “Auto”.

# Viewing Teletext

Some TV stations broadcast an information service called Teletext which allows you to receive various information, such as stock market reports and news.

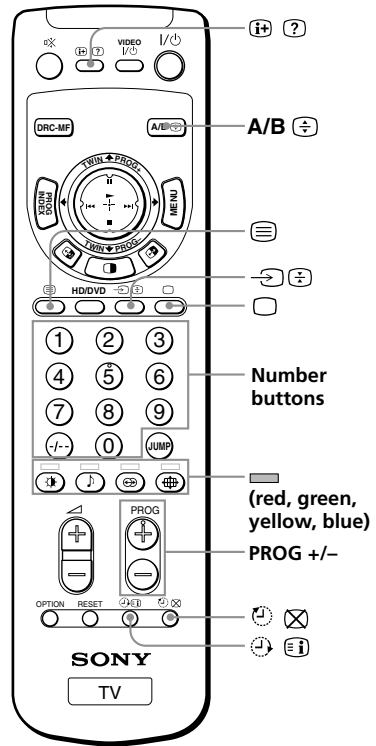

## Displaying Teletext

**1** Select a TV channel that carries the Teletext broadcast you want to watch.

**2** Press to display the text.

A Teletext page (normally the index page) is displayed. If there is no Teletext broadcast, "100" is displayed at the top left corner of the screen.



P166 SECTEXT 166 FR1 MAR 03:59:09				
TRAVEL				
From Singapore	Day	Dep/Arr	Flight	Aircraft
To PARIS	1,6	20:00/26:58	SG208	747
	2	21:30/12:25	PA115	L15
	2	21:15/13:50	SG209	747
To OSAKA	2,5	19:00/17:15	SG2	747
	4,8	09:00/20:15	LX555	L10
To ROMA	2,7	21:30/07:45	SG24	747
	4	23:00/09:15	AZ467	747
To SYDNEY	1	22:10/06:10	SG21A	747
	2	21:00/08:35	SG21A	747

## To turn off Teletext













Press .

**continued**

---





## Viewing Teletext (continued)

### Additional Teletext tasks

To	Do this
display a Teletext page on the TV picture	Press  . Each time you press  , the screen changes as follows: Teletext → Teletext and TV → TV.
check the contents of a Teletext service	Press  . An overview of the Teletext contents, including page numbers, appears on the screen.
select a Teletext page	Press the number buttons to enter the three-digit page number of the desired Teletext page.* If you make a mistake, reenter the correct page number. To access the next or previous page, press PROG +/-.
hold (pause) a Teletext page (stop the page from scrolling)	Press  to display the symbol “  ” at the top left corner of the screen. To resume normal Teletext viewing, press  or  .
reveal concealed information (e.g., an answer to a quiz)	Press  . To conceal the information, press the button again.
enlarge the Teletext display	Press  . Each time you press  , the Teletext display changes as follows: Enlarge upper half → Enlarge lower half → Normal size.
stand by for a Teletext page while watching a TV program	<ol style="list-style-type: none"><li>1 Enter the Teletext page number that you want to refer to, then press .</li><li>2 When the page number is displayed, press  to show the text.</li></ol>

\* You can also select a Teletext page of any page number that appears in the colored column at the bottom of the screen using the corresponding color-coded button on the remote.

## Using FASTEXT

This feature allows you to quickly access a Teletext page that uses FASTEXT. When a FASTEXT program is broadcast, colored menus appear at the bottom of the screen. The color of each menu corresponds to the color-coded buttons on the remote (red , green , yellow , and blue ).

### To access a FASTEXT menu

Press the color-coded button on the remote corresponding to the menu you want. The menu page appears on the screen after a few seconds.

# Operating optional components

You can use the supplied remote to operate Sony video equipment such as Beta, 8 mm, VHS or DVD.

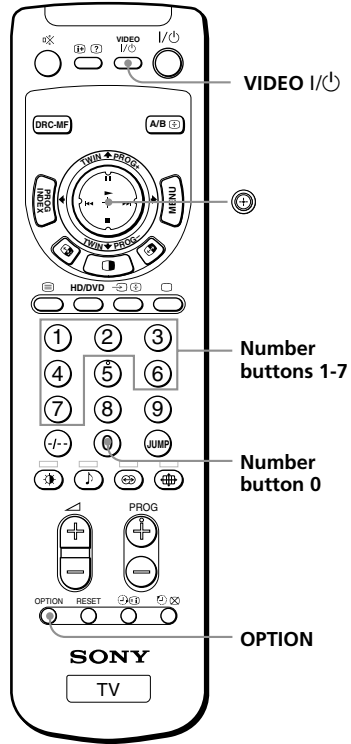

## Setting up the remote to work with other connected equipment

While keeping VIDEO I/⏻ pressed, press the number button 0, then the corresponding number button for the desired equipment (see the chart below).

For example, to operate a Sony 8 mm VCR:

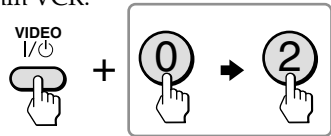

To control	While holding down	First press the number button	Next press the number button
DVD	VIDEO I/⏻	0	0
VTR1 (Beta)	VIDEO I/⏻	0	1
VTR2 (8 mm)	VIDEO I/⏻	0	2
VTR3 (VHS)	VIDEO I/⏻	0	3
MDP	VIDEO I/⏻	0	4
CD	VIDEO I/⏻	0	6
MD	VIDEO I/⏻	0	7

continued

## Operating optional components (continued)

### Note

- If the equipment does not have a certain function, the corresponding button on the remote will not operate.

## Operating video equipment

Press VIDEO I/⏻, or while keeping OPTION pressed, press ⏪ (▶) or move ⏪ up (⏮), down (⏭), left (⏪) or right (⏩) (see the chart below).

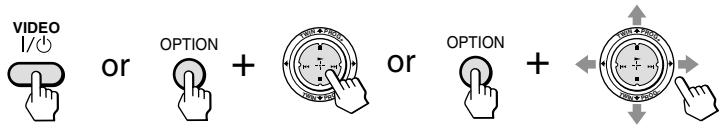

## Operating a VCR using the remote

To	Press/Move
turn on/off	VIDEO I/⏻
play	▶ while keeping OPTION pressed.
stop	■ while keeping OPTION pressed.
fast forward (▶▶)	▶▶ while keeping OPTION pressed.
rewind the tape (◀◀)	◀◀ while keeping OPTION pressed.
pause	⏮ while keeping OPTION pressed. Press again to resume normal playback.
search the picture forward (▶▶) or backward (◀◀)	▶▶ or ◀◀ during playback while keeping OPTION pressed. Release to resume normal playback.

## Operating a DVD player using the remote

To	Press/Move
turn on/off	VIDEO I/⏻
play	▶ while keeping OPTION pressed.
stop	■ while keeping OPTION pressed.
pause	⏮ while keeping OPTION pressed. Press again to resume normal playback.
step through different tracks of an audio disc	▶▶ to step forward or ◀◀ to step backward while keeping OPTION pressed.



## Operating an MDP using the remote

To	Press/Move
turn on/off	VIDEO I/⏻
play	▶ while keeping OPTION pressed.
stop	■ while keeping OPTION pressed.
pause	⏸ while keeping OPTION pressed. Press again to resume normal playback.
search the picture forward or backward	▶▶ or ◀◀ during playback while keeping OPTION pressed. Release to resume normal playback.

## Operating a CD or MD player using the remote

To	Press/Move
turn on/off	VIDEO I/⏻
play	▶ while keeping OPTION pressed.
stop	■ while keeping OPTION pressed.
pause	⏸ while keeping OPTION pressed. Press again to resume normal playback.
step through different tracks	▶▶ to step forward or ◀◀ to step backward while keeping OPTION pressed.

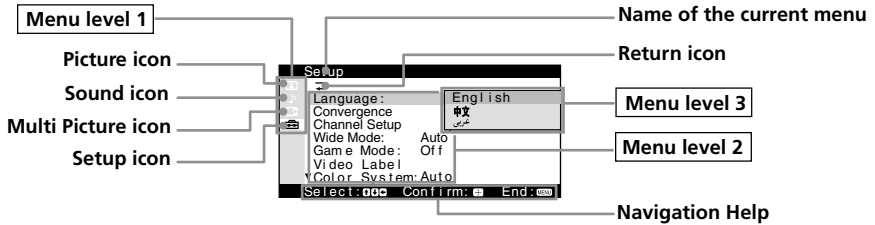

## Introducing the menu system

The MENU button lets you open a menu and change the settings of your projection TV. The following is an overview of the menu system.



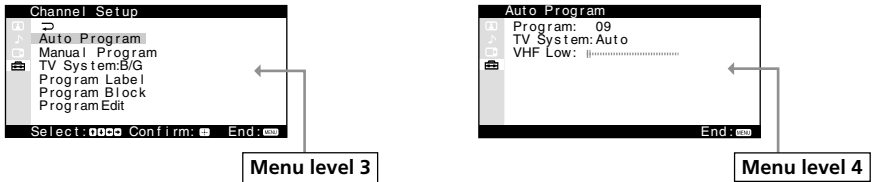

Selecting some items in Menu level 2 of Setup menu displays another menu (Menu level 3), and selecting some options in this menu also displays the adjustment menu (Menu level 4).



Level 1	Level 2/Level 3	Level 3/Level 4/Function
"Picture" 	"DRC-MF"	Selects the "DRC-MF" mode: "DRC1250" → "DRC100" → "Progressive"
	"Picture Mode"	Selects the picture mode: "Dynamic" → "Standard" → "Hi-Fine" → "Personal"
	"Picture Adjustment"	Adjusts the "Personal" option: "Picture" → "Brightness" → "Color" → "Hue" → "Sharpness" → "Color Temperature" → "Reset"
	"3D-NR"	Activates or deactivates picture noise reduction mode.
"Sound" 	"Sound Mode"	Selects the sound mode: "Dynamic" → "Drama" → "Soft" → "Personal"
	"Sound Adjustment"	Adjusts the "Personal" option: "Treble" → "Bass" → "BBE"* → "Reset"
	"Balance"	Adjusts the balance between the left and right speaker volume.
	"Intelligent Volume"	Activates or deactivates the Intelligent Volume feature.
	"Surround"	Selects the "Surround" mode: "TruSurround" → "Simulated" → "Off"

\* Licensed by BBE Sound, Inc. under USP4638258, 4482866.  
"BBE" and BBE symbol are trademarks of BBE Sound, Inc.

Level 1	Level 2/Level 3	Level 3/Level 4/Function
"Multi Picture" 	"Twin"	Display a TV program beside the main screen.
	"Swap"	Swap the pictures between the left and right screens.
	"Program Index"	Scroll all tuned programs one by one for direct selection.
"Setup" 	"Language"	Change the menu language: "English" → "中文" (Chinese) → "عربي" (Arabic)
	"Convergence"	Adjust the Convergence.
	"Digital Quick Focus"	Adjust the convergence automatically.
	"Manual Adjust"	The manual adjustment screen appears. Adjust the convergence manually.
	"Channel Setup"	Preset channels, or select the TV system.
	"Auto Program"	The "Auto Program" menu is displayed. Preset channels automatically.
	"Manual Program"	The "Manual Program" menu is displayed. Preset channels manually.
	"TV System"	Select the TV system: "B/G" → "T" → "D/K" → "M"
	"Program Label"	Assign labels (such as station names) to the preset channels.
	"Program Block"	Lock out specific channels.
	"Program Edit"	Changes the order of the preset channels.
	"Wide Mode"	Activate or deactivate Wide Mode feature.
	"Game Mode"	Activate or deactivate GAME MODE feature.
	"Video Label"	Assign labels to the audio/video equipment connected to the projection TV.
	"Video Input"	Select the input to which the audio/video equipment is connected. "Video 1" → "Video 2" → "Video 3" → "Video 4" → "HD/DVD 1" → "HD/DVD 2"
"Label"	Selects one of the prefixed labels or assign your own label in "Edit" position. "Video 1" → "VCR" → "SAT" → "Game" → "Edit"	
"Color System"	Selects the color system: "Auto" → "PAL" → "SECAM" → "NTSC3.58" → "NTSC4.43"	
"Eco Mode"	Activates or deactivates ECO MODE feature.	
"S Input"	Selects the S video input mode: "Auto" or "Off"	

continued

---

## ***Introducing the menu system (continued)***

### **To restore the factory settings**

Press the RESET button on the remote.

The settings other than the following items in the menu can be reset by using the RESET button:

- "Language"
- "Convergence"
- "Program" and "Skip" in "Manual Program"
- "Fine" in "Manual Program"
- "TV System"
- "Personal" in "Picture mode" / "Sound mode"
- "Program Label"
- "Video Level"

## How to use the menu

Press MENU to display the menu.

Move the button joystick (⊕) up, down, left or right to select the desired item.

Press the button joystick (⊕) to confirm the selection and/or go to the next level.

### Other menu operations

To	Press/Move
Adjust the setting value	Move ⊕ up, down, left or right.
Move to the next/previous menu level	Move ⊕ left or right.
Cancel the menu	Press MENU.

### Tips

- If you want to exit from Menu level 2 to Menu level 1, move ⊕ up or down until the return icon (↶) is highlighted, then press ⊕.
- The MENU, ↵ (Enter), and ↵ + or - buttons on the projection TV can also be used for the operations above.

### Note

- If more than 90 seconds elapse between entries, the menu screen automatically disappears.

# Changing the "Picture" setting

The "Picture" menu allows you to: adjust the picture setting, view higher quality pictures and reduce picture noise.

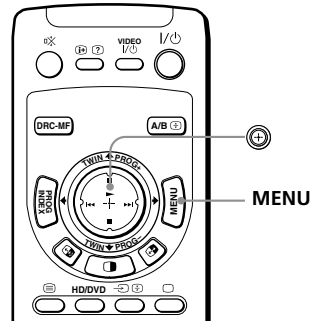

**1** Press MENU.

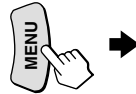

**2** Move  $\uparrow$  up or down to select  $\left[ \text{DRC-MF} \right]$ , then press  $\odot$ .

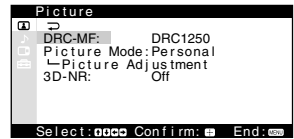
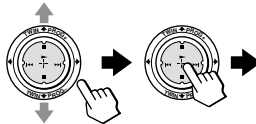

**3** Move  $\uparrow$  up or down to select the desired option (see the table below), then press  $\odot$ .

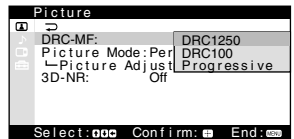
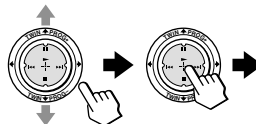

Select	To
"DRC-MF"	activate the Digital Reality Creation-Multi function feature to display higher quality pictures. Move $\uparrow$ up or down to select "DRC1250", "DRC100" or "Progressive", then press $\odot$ .
"Picture Mode"	receive suitable picture mode. Move $\uparrow$ up or down to select "Dynamic", "Standard", "Hi-Fine", "Personal"*, then press $\odot$ .

\* When the "Personal" mode is selected, the last adjusted picture setting in the "Picture Adjustment" menu is received (see page 40).

---

**Select****To**

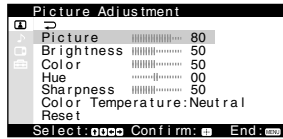

“Picture Adjustment” adjust the picture quality when “Picture Mode” is set to “Personal”.



---

“3D-NR”

improve the picture quality of TV or video if a signal received is weak.

Move  up or down to select “On”, then press .

To cancel, select “Off”, then press .

---

**Tips**

- For details on the options under the “DRC-MF” and “Picture Mode” modes, see pages 19 and 20, respectively.
- When high-definition (HD) or progressive signals are input, “DRC-MF” does not function.

**To return to the normal screen**

Press MENU.

---



**continued**

## Changing the "Picture" setting (continued)



### Adjusting the "Picture Adjustment" options

You can access the "Picture Adjustment" menu only when you have selected "Personal" for "Picture Mode".

**1** Display the "Picture" menu and select "Personal" for "Picture Mode".

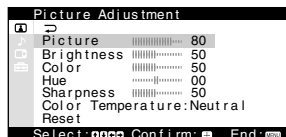
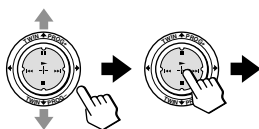



**2** Move  up or down to select "Picture Adjustment", then press .

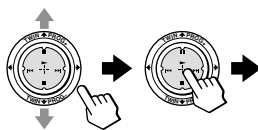

**3** Move  up or down to select the desired item (e.g., "Color"), then press .



**4** Adjust the value or select the desired option according to the following table, then press .

For	Move  down or left to	Move  up or right to
"Picture"	decrease picture contrast	increase picture contrast
"Brightness"	darken the picture	brighten the picture
"Color"	decrease color intensity	increase color intensity
"Hue"*	increase red picture tones	increase green picture tones
"Sharpness"	soften the picture	sharpen the picture
"Color Temperature"	Move  up or down to select "Cool", "Neutral" or "Warm".	
"Reset"	Select "Reset" and press  to reset the picture to the factory preset settings.	

\* You can adjust "Hue" for the NTSC color system only.

**5** Repeat steps 3 and 4 to adjust other items.

The adjusted settings will be received when you select "Personal".



# Changing the "Sound" setting

The "Sound" menu allows you to adjust the sound setting and adjust the volume automatically. You can also listen to the sound with surround effect.

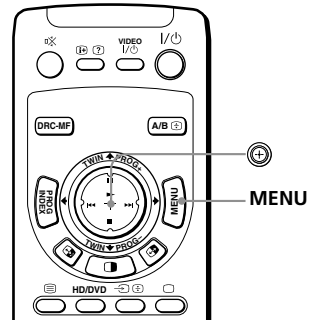

**1** Press MENU.



**2** Move  $\oplus$  up or down to select  $\text{M}$ , then press  $\oplus$ .

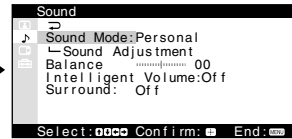
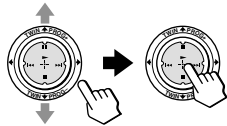

**3** Move  $\oplus$  up or down to select the desired option (see the table below), then press  $\oplus$ .

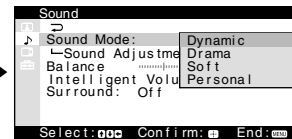
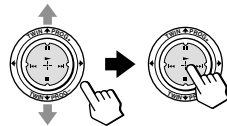



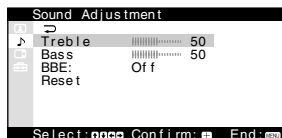



Select	To
"Sound Mode"	select the suitable sound mode. Move $\oplus$ up or down to select "Dynamic", "Drama", "Soft" or "Personal"* , then press $\oplus$ . * When the "Personal" mode is selected, the last adjusted sound setting in the "Sound Adjustment" menu is received (see page 43).
"Sound Adjustment"	adjust the sound quality when "Sound Mode" is set to "Personal".



continued

---

## Changing the “Sound” setting (continued)

Select	To
“Balance”	adjust the balance between the left and right speaker volume. Move  down or left to increase the left speaker’s volume, up or right to increase the right speaker’s volume, then press  .
“Intelligent Volume”	adjust the volume of all TV programs and video inputs automatically. Move  up or down to select “On” to activate the Intelligent Volume feature, then press  . To cancel, select “Off”, then press  .
“Surround”	select the Surround mode. Move  up or down to select “TruSurround”, “Simulated” or “Off”, then press  .

---

### Tip

- For details on the options under the “Sound Mode” and “Surround” modes, see pages 19 and 26, respectively.



### To return to the normal screen

Press MENU.



## Adjusting the “Sound Adjustment” options

You can access the “Sound Adjustment” menu only when you have selected “Personal” for “Sound Mode”.

**1** Display the “Sound” menu and select “Personal” for “Sound Mode”.

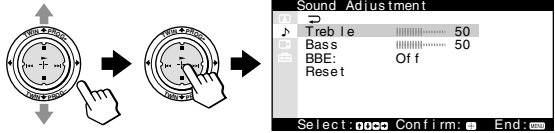

**2** Move  up or down to select “Sound Adjustment”, then press .

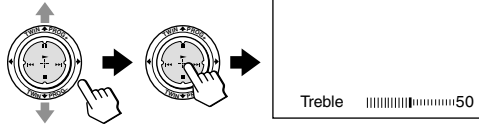

**3** Move  up or down to select the desired item (e.g., “Treble”), then press .



**4** Adjust the value or select the desired option according to the following table, then press .

For	Move 
“Treble”	down or left to decrease the treble, up or right to increase the treble.
“Bass”	down or left to decrease the bass, up or right to increase the bass.
“BBE”	up or down to select “High”, “Low” or “Off”. “BBE” can produce clear sound.
“Reset”	Select “Reset” and press  to reset the sound to the factory preset settings.

**5** Repeat steps 3 and 4 to adjust other items.

The adjusted settings will be received when you select “Personal.”

# Operating the “Multi Picture” using the menu

The “Multi Picture” menu allows you to use the TWIN pictures, or PROGRAM INDEX feature.

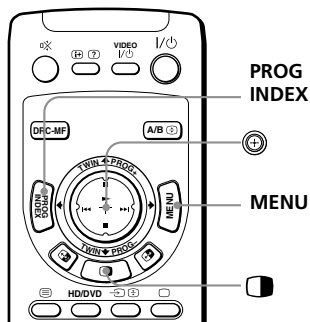

**1** Press MENU.

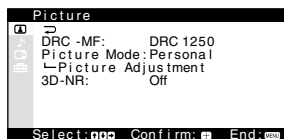
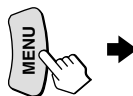

**2** Move up or down to select , then press .

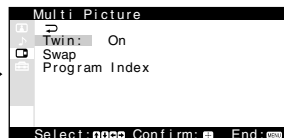
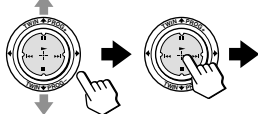

**3** Move up or down to select the desired option (see the table below), then press .

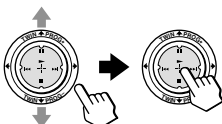

Select	To
“Twin”	display a different TV program beside the main picture (TWIN). Move  up or down to select “On”, then press . To cancel, press  or select “Off”, then press .
“Swap”	swap the left and right pictures of the TWIN screen.
“Program Index”	view multiple programs on the sub-screens. To cancel, press PROG INDEX.

## To return to the normal screen

Press MENU.

# Changing the “Setup” setting

The “Setup” menu allows you to adjust the setup of your projection TV. For example, you can change the menu language, preset channels, etc.

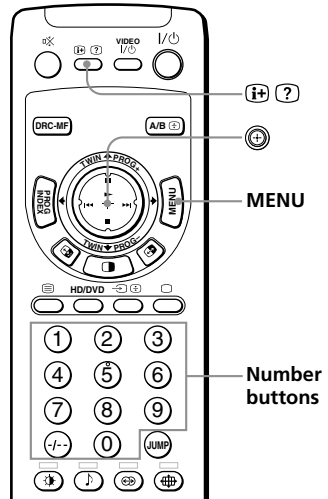

**1** Press MENU.

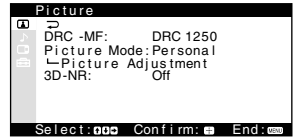

**2** Move up or down to select , then press .

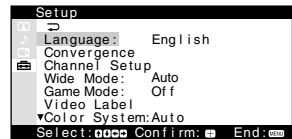
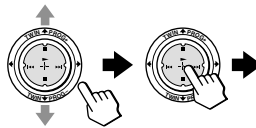



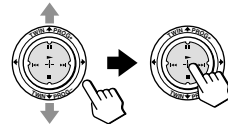





**3** Move up or down to select the desired option (see the table below), then press .

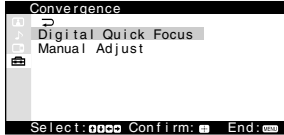
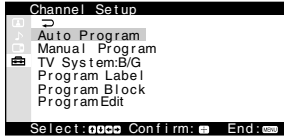

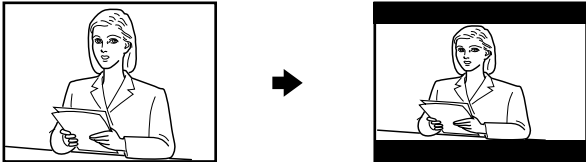





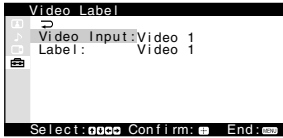

Select	To
“Language”	change the menu language. Move  up or down to select “English”, “中文” (Chinese), or “عربي” (Arabic), then press .





continued

## Changing the "Setup" setting (continued)

Select	To
"Convergence"	<p>adjust the convergence.</p>  <p>you can select automatic or manual convergence adjustment. See "Adjusting the convergence manually" on page 48.</p>
"Channel Setup"	<p>preset channels.</p>  <p>You can select automatic or manual channel presetting. See "Presetting channels manually" on page 49. You can change the TV system by selecting "TV System". For "Program Label" and "Program Block", see "Assigning labels to the preset channels" on page 53 and "Blocking channels" on page 54, respectively. You can also change the order of the preset channels to preference. See "Changing the order of the preset channels" on page 51.</p>
"Wide Mode"	<p>change the size of the picture when receiving wide-mode (16:9) picture signal.</p> <p>Move  up or down to select "On", then press .</p>  <p>If "Wide Mode" is set to Auto when receiving signal with an ID-1 or WSS, the picture automatically changes to the V-compressed picture size. You can also change to wide-mode picture size by using the  button. To restore the normal picture size, select "Off" then press .</p>
"Game Mode"	<p>adjust the picture setting that is suitable to view video games.</p> <p>Move  up or down to select "On", then press .</p> <p>To cancel, select "Off", then press .</p>

Select	To
"Video Label"	<p>assign labels to the connected audio/video equipment.</p>  <p>See "Assigning labels to the connected audio/video equipment" on page 55.</p>
"Color System"	<p>select the color system. Normally, set this to "Auto". You can select the color system for each channel or each video input.</p>
"Eco Mode"	<p>reduce power consumption of your projection TV to save energy. Move  up or down to select "On", then press . To cancel, select "Off", then press .</p>
"S Input"	<p>select the S video input mode. Move  up or down to select "Auto" to receive the S video signal automatically when the signals are input through both the  (S video input) and  (video input) jacks of the same video input channel, then press . To deactivate the S video input, select "Off", then press .</p>

### Notes

- If "Eco Mode" is on, the ECO MODE () icon will appear at the bottom right corner of the screen when you turn on the projection TV or when you press  on the remote.
- "Game Mode" is available only when receiving signals through the , , or  (component video input) jacks.
- When high-definition (HD) signals or progressive signals are input, "Wide Mode" and "Game Mode" do not function.

### To return to the normal screen

Press MENU.

## Changing the "Setup" setting (continued)

### Adjusting the convergence manually

- 1 After selecting "Convergence", move up or down to select "Manual Adjust", then press .

The cross pattern appears on the screen.

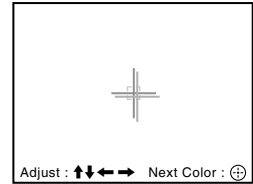
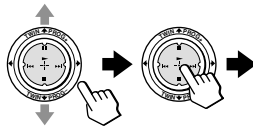

- 2 Move up, down, left or right to adjust the red lines until they converge with the green lines, then press .

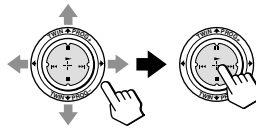

- 3 Move up, down, left or right to adjust the blue lines until they converge with the center cross pattern, then press .

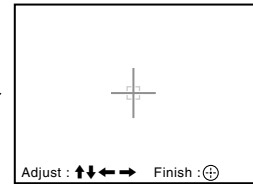
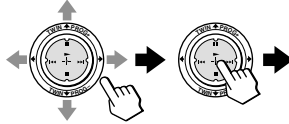

### To return to the normal screen

Press MENU.

#### Tip

- Selecting "Digital Quick Focus" under "Convergence" allows you to adjust the convergence automatically. When the Digital Quick Focus feature is performed, manual adjustment values are erased.

#### Notes

- Adjust convergence about 20 – 30 minutes after the projection TV is first turned on.
- You cannot use the  $\triangleleft$   $\triangleright$  buttons on the projection TV for manual convergence adjustment.



# Presetting channels manually

**1** After selecting "Channel Setup", move **⊕** up or down to select "Manual Program", then press **⊕**.

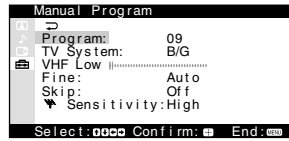
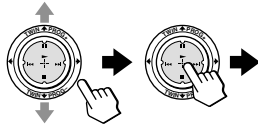

**2** Select the program number to which you want to preset a channel.

(1) Make sure "Program" is selected, then press **⊕**.

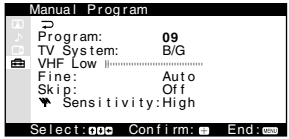
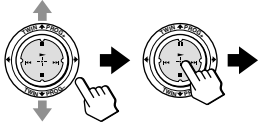

(2) Move **⊕** up or down until the program number you want to preset (e.g., program number "10") appears on the menu, then press **⊕**.

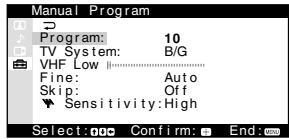
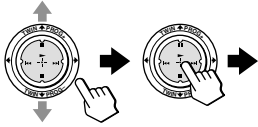

**Tip**

- You can also select the program number with the PROG +/- or number buttons.

**3** Select the desired channel.

(1) Move **⊕** up or down to select either "VHF Low", "VHF High", or "UHF", then press **⊕**.

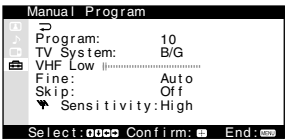
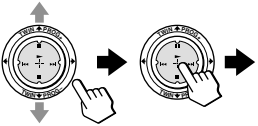

(2) Move **⊕** up or down until the desired channel's broadcast appears on the TV screen, then press **⊕**.

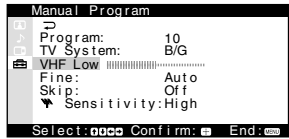
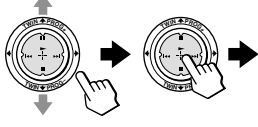

**4** If the sound of the desired channel is abnormal, select the appropriate TV system.

(1) Move **⊕** up or down to select "TV System", then press **⊕**.

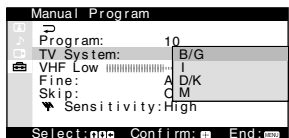
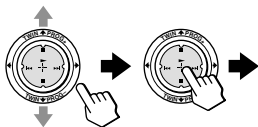

(2) Move **⊕** up or down until the sound becomes normal, then press **⊕**.

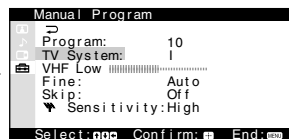
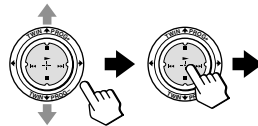

continued

## Changing the "Setup" setting (continued)

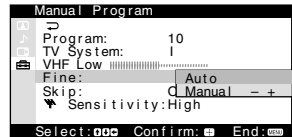
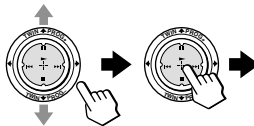

**5** If you are not satisfied with the picture and sound quality, you may be able to improve them by using the "Fine" tuning feature.

- (1) Move  up or down to select "Fine", then press .



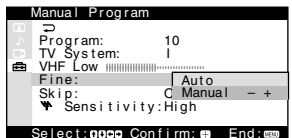
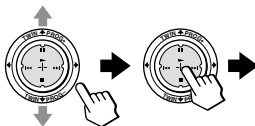

- (2) Move  up or down to select "Manual", then press .

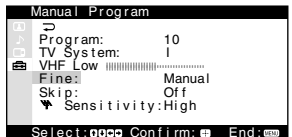
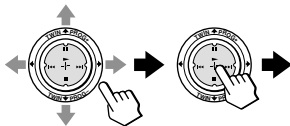

- (3) Move  either up, down, left or right until the picture and sound quality are optimal, then press . The + or - icon on the menu flashes while tuning.



**6** If the TV signal is too strong and the picture is distorted, you can adjust the TV reception sensitivity.

- (1) Move  up or down to select , then press .

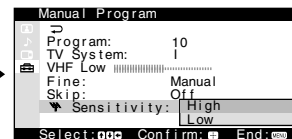
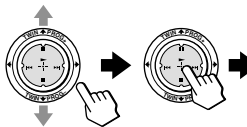

- (2) Move  up or down to select "Low", then press .

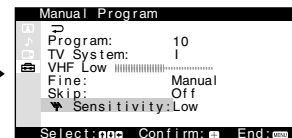
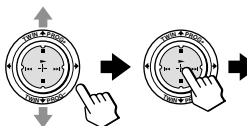

### Notes



- The TV system ("TV System") and the TV reception sensitivity (") settings are memorized for each program number.
- If there is a locked channel (see page 54), while you are presetting in "VHF-Low" and "Fine" mode, that channel will be unlocked automatically.

## Changing the order of the preset channels ("Program Edit")

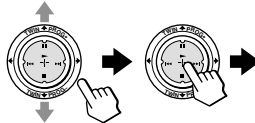

After performing "Auto Program" or "Manual Program", you can change the preset channel assigned to each program number to preference.

- 1 After selecting "Program Edit" under "Channel Setup", make sure "Program" is selected, then press .



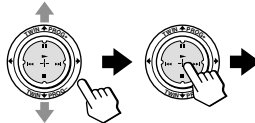

- 2 Move  up or down to select the program number to which you want to assign another channel, then press .

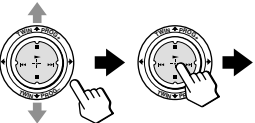

- 3 Move  up or down to select "Edit", then press .



- 4 Move  up or down until your preferred program appears on the screen, then press  to confirm that channel.

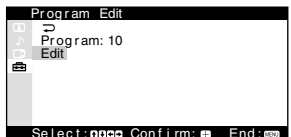
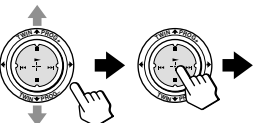

- 5 To change the channels assigned to other program numbers, select "Program", then repeat steps 1 to 4.

### To return to the normal screen

Press MENU.

continued



## Changing the "Setup" setting (continued)

### Skipping unwanted or unused channels ("Skip")

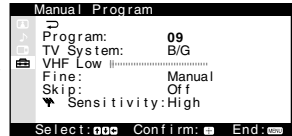
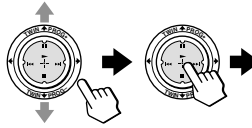

After performing automatic channel presetting, you can erase unwanted or unused channels.

- 1 After selecting "Manual Program" under "Channel Setup", make sure "Program" is selected, then press .



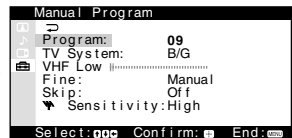
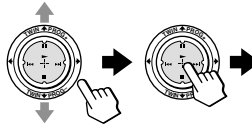

- 2 Move  up or down until the unused or unwanted channel number appears, then press .

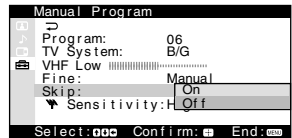
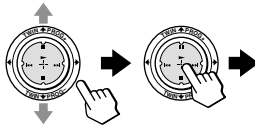

- 3 Move  up or down to select "Skip", then press .



- 4 Move  up or down to select "On", then press .

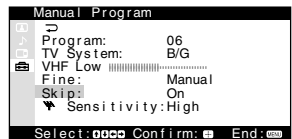
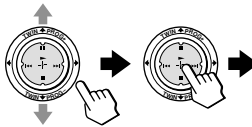

- 5 To disable other channels, select "Program", then repeat steps 2 to 4.

### To restore the skipped channel

Select "Off" in step 4.

### To return to the normal screen

Press MENU.

## Assigning labels to the preset channels ("Program Label")

You can assign a label (such as station name) of up to 5 characters to each preset channel.

- 1 After selecting "Program Label" under "Channel Setup", make sure "Program" is selected, then press **+**.

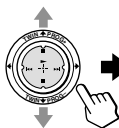

- 2 Move **+** up or down to select the channel you want to assign a label, then press **+**.

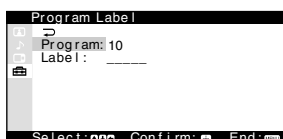
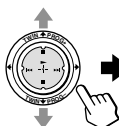

- 3 Move **+** up or down to select "Label", then press **+**.

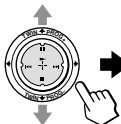

- 4 Move **+** up or down to scroll through the label characters (A to Z, 0 to 9, etc.), then press **+** to confirm the highlighted character.

To insert a blank, leave " \_ " and move **+** right.

To change the confirmed character, move **+** left to highlight it, then move **+** up or down to select the correct character.

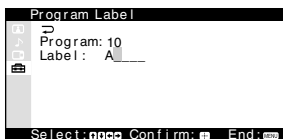
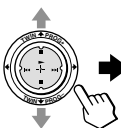

- 5 Repeat step 4 to add up to 5 characters to the label.

- 6 To assign labels to other channels, select "Program", then repeat steps 1 to 5.

### To return to the normal screen

Press MENU.



continued

## Changing the "Setup" setting (continued)

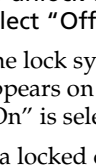
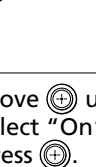

### Blocking channels ("Program Block")



**1** After selecting "Program Block" under "Channel Setup", make sure "Program" is selected, then press .

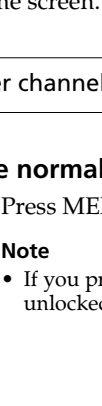
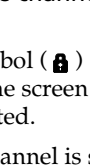
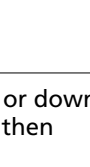



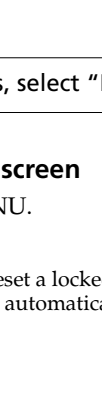
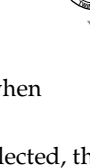

**2** Move  up or down to select the desired channel (e.g. 06), then press .



**3** Move  up or down to select "Block", then press .



**4** Move  up or down to select "On", then press . To unlock the channel, select "Off".



The lock symbol (  ) appears on the screen when "On" is selected.

If a locked channel is selected, the lock symbol appears on the screen.



**5** To lock other channels, select "Program", then repeat steps **2** to **4**.

### To return to the normal screen

Press MENU.

#### Note

- If you preset a locked channel manually (see page 49), that channel will be unlocked automatically.



## Assigning labels to the connected audio/video equipment ("Video Label")

You can assign one of the prefixed labels (such as VCR, SAT, etc.) or your favorite label to the audio/video equipment connected to the video inputs of the projection TV.

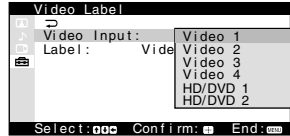
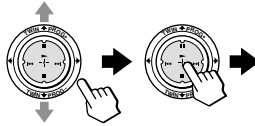

### To assign a prefixed label

- 1** After selecting "Video Label", make sure "Video Input" is selected, then press .



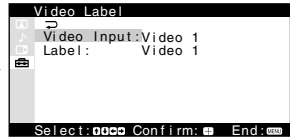
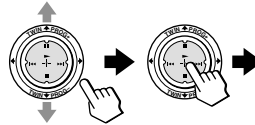

- 2** Move  up or down to select the video input you have connected the equipment you want to assign a label, then press .

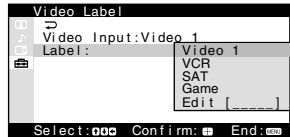
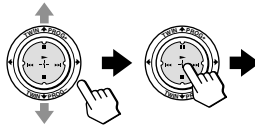

- 3** Move  up or down to select "Label", then press .



- 4** Move  up or down to select one of the prefixed labels, then press .
- To assign your favorite label, see page 56.

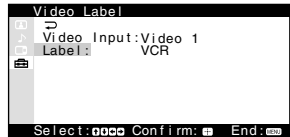
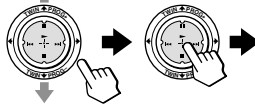

- 5** To assign labels to other equipment, select "Video Input", then repeat steps **2** to **4**.

### To return to the normal screen

Press MENU.

continued

---

## Changing the "Setup" setting (continued)

### To assign your favorite label

- 1 Follow steps 1 to 3 on the page 55 and select "Edit" in step 4, then press **⊕**.
- 2 Move **⊕** up or down to scroll through the label characters (A to Z, 0 to 9, etc.), then press **⊕** to confirm the highlighted character.

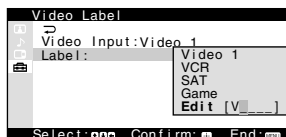

To insert a blank, leave " \_ " and move **⊕** right.







To change the confirmed character, move **⊕** left to highlight it, then move **⊕** up or down to select the correct character.

- 3 Repeat step 2 to add up to 5 characters to the label.













## Troubleshooting

If you have any problem while viewing your projection TV, please check the following troubleshooting guide. If the problem persists, contact your Sony dealer.

Symptom	Possible cause	Solutions	Page
<b>Snowy picture</b> 	<ul style="list-style-type: none"> <li>The connection is loose or the cable is damaged.</li> </ul>	<ul style="list-style-type: none"> <li>Check the antenna cable and connection on the projection TV, VCR and on the wall.</li> </ul>	7
	<ul style="list-style-type: none"> <li>Channel presetting is inappropriate or incomplete.</li> </ul>	<ul style="list-style-type: none"> <li>Display the "Channel Setup" menu under the "Setup" menu and select "Manual Program" to preset the channel again.</li> </ul>	49
<b>Noisy sound</b> 	<ul style="list-style-type: none"> <li>The antenna type is inappropriate.</li> </ul>	<ul style="list-style-type: none"> <li>Check the antenna type (VHF/UHF). Contact a Sony dealer for advice.</li> </ul>	–
	<ul style="list-style-type: none"> <li>The antenna direction needs adjustment.</li> </ul>	<ul style="list-style-type: none"> <li>Adjust the antenna direction. Contact a Sony dealer for advice.</li> </ul>	–
	<ul style="list-style-type: none"> <li>Signal transmission is low.</li> </ul>	<ul style="list-style-type: none"> <li>Try using a booster.</li> </ul>	–
<b>Distorted picture</b> 	<ul style="list-style-type: none"> <li>Broadcast signals are too strong.</li> </ul>	<ul style="list-style-type: none"> <li>Display the "Channel Setup" menu under the "Setup" menu and select "Manual Program". Then, select "Sensitivity: Low".</li> </ul>	50
		<ul style="list-style-type: none"> <li>Turn off or disconnect the booster if it is in use.</li> </ul>	–
<b>Noisy sound</b> 	<ul style="list-style-type: none"> <li>The TV system setting is inappropriate.</li> </ul>	<ul style="list-style-type: none"> <li>If the sound of all the channels are noisy, display the "Channel Setup" menu under the "Setup" menu and select "Auto Program" to preset the channels again.</li> </ul>	46
		<ul style="list-style-type: none"> <li>If the sound of some channels is noisy, select the channel, then display the "Channel Setup" menu under the "Setup" menu and select the appropriate TV system ("TV System").</li> </ul>	49
<b>Good picture</b> 	<ul style="list-style-type: none"> <li>The sound of the right picture is selected when TWIN pictures are displayed.</li> </ul>	<ul style="list-style-type: none"> <li>Press  or .</li> </ul>	22

## Troubleshooting (continued)

Symptom	Possible cause	Solutions	Page
<b>No picture</b> 	<ul style="list-style-type: none"> <li>The power cord, antenna or VCR is not connected.</li> </ul>	<ul style="list-style-type: none"> <li>Check the power cord, antenna and the VCR connections.</li> </ul>	7
<b>No sound</b> 	<ul style="list-style-type: none"> <li>The projection TV is not turned on.</li> </ul>	<ul style="list-style-type: none"> <li>Press I/⏻ on the remote.</li> <li>Press ⏻ on the projection TV to turn off the projection TV for about five seconds, then turn it on again.</li> </ul>	16 17
<b>Good picture</b> 	<ul style="list-style-type: none"> <li>The volume level is too low.</li> <li>The sound is muted.</li> <li>The broadcast signal has a transmission problem.</li> </ul>	<ul style="list-style-type: none"> <li>Press ▲ + to increase the volume level.</li> <li>Press 🔇 to cancel the muting.</li> <li>Press A/B until a better sound is heard.</li> </ul>	17 17 27
<b>No sound</b> 	<ul style="list-style-type: none"> <li>The sound of the right picture is selected when TWIN pictures are displayed.</li> </ul>	<ul style="list-style-type: none"> <li>Press  or .</li> </ul>	22
<b>Dotted lines or stripes</b> 	<ul style="list-style-type: none"> <li>There is local interference from cars, neon signs, hair dryers, power generators, etc.</li> </ul>	<ul style="list-style-type: none"> <li>Do not use a hair dryer or other equipment near the projection TV.</li> <li>Adjust the antenna direction for minimum interference. Contact a Sony dealer for advice.</li> </ul>	- -
<b>Double images or "ghosts"</b> 	<ul style="list-style-type: none"> <li>Broadcast signals are reflected by nearby mountains or buildings.</li> <li>The antenna direction needs adjustment.</li> <li>Use of a booster is inappropriate.</li> </ul>	<ul style="list-style-type: none"> <li>Use a highly directional antenna.</li> <li>Use the fine tuning ("Fine") function.</li> <li>Adjust the antenna direction. Contact a Sony dealer for advice.</li> <li>Turn off or disconnect the booster if it is in use.</li> </ul>	- 50 -
<b>No color</b> 	<ul style="list-style-type: none"> <li>The color level setting is too low.</li> <li>The color system setting is inappropriate.</li> <li>The antenna direction needs adjustment.</li> </ul>	<ul style="list-style-type: none"> <li>Display the "Picture" menu and select "Personal" of "Picture Mode", then adjust the "Color" level under "Picture Adjustment".</li> <li>Display the "Setup" menu and check the color system ("Color System") setting (usually set this to "Auto").</li> <li>Adjust the antenna direction. Contact a Sony dealer for advice.</li> </ul>	40 47 -

Symptom	Possible cause	Solutions	Page
Projection TV cannot receive stereo broadcast signal.	• The stereo reception setting is inappropriate.	• Press A/B until "Auto" appears on the screen.	28
	• The sound of the sub picture is selected when TWIN pictures are displayed.	• Press  or  .	22
Stereo broadcast sound switches on and off or is distorted. or The sound switches between stereo and monaural frequently.	• The connection is loose or the cable is damaged.	• Check the antenna cable and connection on the projection TV, VCR and on the wall.	7
	• The antenna direction needs adjustment.	• Adjust the antenna direction. Contact a Sony dealer for advice.	–
	• The broadcast signal has a transmission problem.	• Press A/B until a better sound is heard.	27
"100" appears at the top of the screen after approximately 10 seconds and there is no Teletext display.	• The channel carries no Teletext broadcast.	—	29
Teletext display is incomplete (snowy picture or double images).	• Connection is loose or the cable is damaged.	• Check the antenna cable and connection on the projection TV, VCR, and at the wall.	7
	• The antenna direction is inappropriate.	• Adjust the antenna direction. Contact a Sony dealer for advice.	–
	• Signal transmission is too low.	• Try using a booster. • Use the fine tuning ("Fine") function.	– 50
Lines moving across the TV screen.	• There is interference from external sources, e.g., heavy machineries, nearby broadcast station.	• Use the fine tuning ("Fine") function.	50

**continued**

## Troubleshooting (continued)

Symptom	Possible cause	Solutions	Page
Cannot play shooting games.	<ul style="list-style-type: none"> <li>Some shooting games which involve pointing a light beam at the projection TV screen with an electronic gun or rifle cannot be used with your TV. For detail, see the instruction manual supplied with the video game software.</li> </ul>	—	—
Projection TV cabinet creaks.	<ul style="list-style-type: none"> <li>Changes in room temperature sometimes make the projection TV cabinet expand or contract, causing a noise. This does not indicate a malfunction.</li> </ul>	—	—
Static discharge is felt when touching the projection TV cabinet.	<ul style="list-style-type: none"> <li>This is the same static discharge that is felt when touching metal door handles or car doors especially when the air is dry, for example in winter. This does not indicate a malfunction.</li> </ul>	—	—

---

# Self-diagnosis function

Your projection TV is equipped with a self-diagnosis function. If there is a problem with your projection TV, the ⏻ (standby) indicator flashes red. The number of times the ⏻ indicator flashes indicates the possible causes.

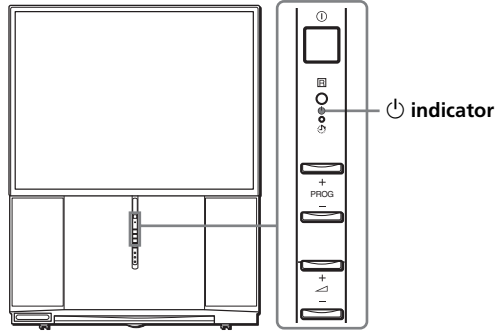

- 
- 1** Check that the ⏻ indicator flashes red a number of times between 3-second intervals.

---

  - 2** Count the number of times the ⏻ indicator flashes.

---

  - 3** Press ⏻ (main power) to turn off your projection TV.

---

  - 4** Inform your nearest Sony service center about the number of times the ⏻ indicator flashed.  
Be sure to note the model name and serial number located on the rear of your projection TV.
-

# Identifying parts and controls

## Front and inside the drop-down panel

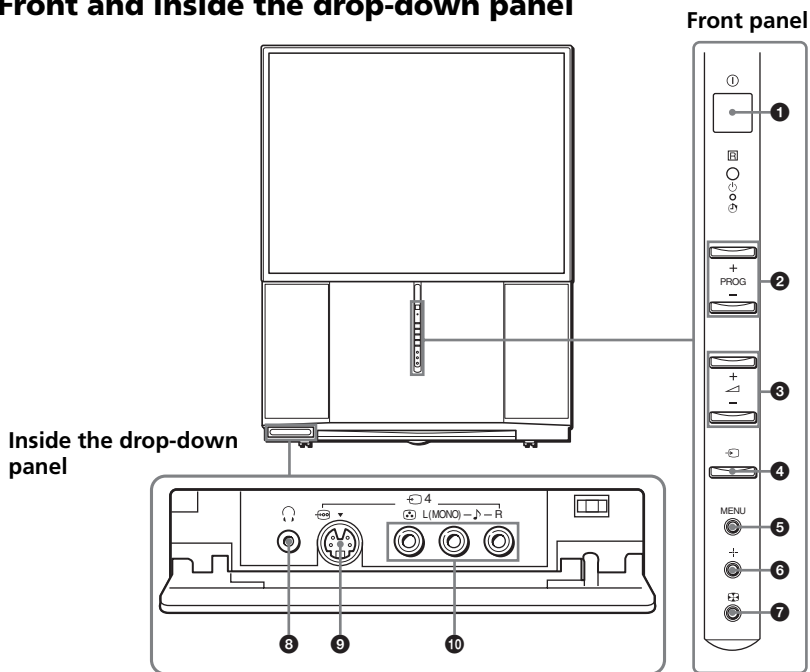

Button/connector	Function	Page
① ①	Turn off completely or turn on the TV.	16
② PROG +/-	Select program number.	16
③ ▲ +/-	<ul style="list-style-type: none"> <li>Adjust volume.</li> <li>Select items in the menu.</li> </ul>	17 37
④ ⇄	Select TV or video input.	17
⑤ MENU	Display the menu.	37
⑥ - -	Confirm selected items.	37
⑦ ⌘	Adjust convergence automatically.	10
⑧ 🎧	Headphone jack	-
⑨ ⇄ 4 (S)	Connect to S video output of video equipment.	11
⑩ ⇄ 4 (V, L(MONO) /R)	Connect to video/audiotape outputs of equipment.	11

## Rear

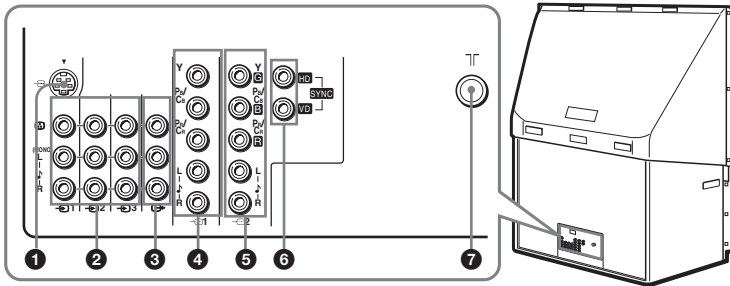

Connector	Function	Page
1	Connect to S video output of video equipment.	8
2  1/  2/  3	Connect to video/audio outputs of video equipment.	8
3	Connect to video/audio inputs of audio/video equipment.	12
4	Connect to component video outputs on a DVD player.	13
5	Connect to component video outputs on a DVD player. Connect to a digital TV receiver equipped with the G/B/R/HD/VD outputs.	13 15
6 SYNC HD/VD	Connect to HD/VD outputs on a digital TV receiver.	15
7	Connect the antenna cable.	7

continued

## Identifying parts and controls (continued)

### Remote control

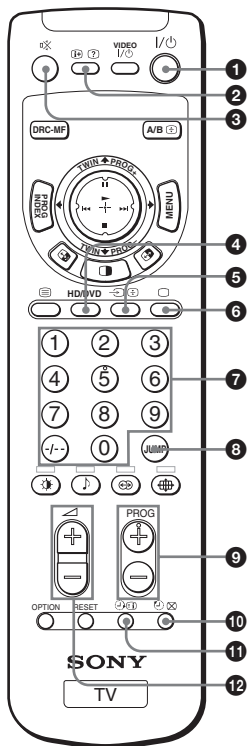

Label color	Button function
White	For general TV operations
Green	For Teletext operations
Yellow	For TWIN picture operations
Pink	For optional components operations

Button	Function	Page
1 I/Power	Turn off temporarily or turn on the projection TV.	17
2 i+ ?	<ul style="list-style-type: none"> <li>• Display on-screen information.</li> <li>• Reveal Teletext concealed information.</li> </ul>	17 30
3 Mute	Mute the sound.	17
4 HD/DVD	Select component input.	17
5 TV Video	<ul style="list-style-type: none"> <li>• Select TV or video input.</li> <li>• Stop Teletext page from Scrolling.</li> </ul>	17 30
6 TV/Teletext off	<ul style="list-style-type: none"> <li>• Display the TV program.</li> <li>• Turn off Teletext.</li> </ul>	17 29
7 0 - 9, +/-	Input numbers.	16
8 JUMP	Jump to previous channel.	17
9 PROG +/-	Select program number.	16
10 Auto-off TV screen while waiting for Teletext	<ul style="list-style-type: none"> <li>• Set the projection TV to turn off automatically.</li> <li>• Show TV screen while waiting for Teletext page.</li> </ul>	18 30
11 Auto-off Teletext service	<ul style="list-style-type: none"> <li>• Set the projection TV to turn on automatically.</li> <li>• Display Teletext service contents.</li> </ul>	18 30
12 Volume +/-	Adjust volume.	17



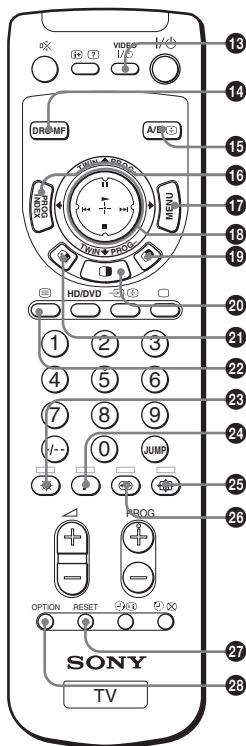

Button	Function	Page
<b>13</b> VIDEO I/⏻	<ul style="list-style-type: none"> <li>• Power button for video equipment.</li> <li>• Use with the number buttons to set up the remote.</li> </ul>	32 31
<b>14</b> DRC-MF	Select DRC-MF mode.	20
<b>15</b> A/B	<ul style="list-style-type: none"> <li>• Select stereo/bilingual mode.</li> <li>• Enlarge the Teletext display.</li> </ul>	27 30
<b>16</b> PROG INDEX	Display all preset TV programs.	24
<b>17</b> MENU	Display the menu.	37
<b>18</b>	<ul style="list-style-type: none"> <li>• Select, adjust and confirm selected items in the menu.</li> <li>• Select a program of the right picture.</li> <li>• Select desired program in PROGRAM INDEX.</li> <li>• Operate optional components.</li> </ul>	37 22, 23 24 31
<b>19</b>	Swap the left and right pictures.	22
<b>20</b>	Display TWIN pictures.	21
<b>21</b>	Swap sound between the left and right pictures.	22
<b>22</b>	Display Teletext page on the projection TV.	29
<b>23</b>	<ul style="list-style-type: none"> <li>• Select picture mode.</li> <li>• Access a FASTEXT menu.</li> </ul>	19 30
<b>24</b>	<ul style="list-style-type: none"> <li>• Select sound mode.</li> <li>• Access a FASTEXT menu.</li> </ul>	19 30
<b>25</b>	<ul style="list-style-type: none"> <li>• Select wide mode.</li> <li>• Access a FASTEXT menu.</li> </ul>	46 30
<b>26</b>	<ul style="list-style-type: none"> <li>• Select surround mode.</li> <li>• Access a FASTEXT menu.</li> </ul>	26 30
<b>27</b> RESET	Reset items in the menu to the factory preset values.	36
<b>28</b> OPTION	Use with  to operate optional components.	31



# AVERTISSEMENT

Afin d'éviter tout risque d'incendie ou d'électrocution, n'exposez pas le téléviseur de projection à la pluie ou à l'humidité.

Ce téléviseur de projection fonctionne avec des hautes tensions dangereuses. N'ouvrez jamais le châssis de l'appareil. Confiez l'entretien à un personnel qualifié uniquement.

## Sécurité:

- N'exposez pas le téléviseur de projection à la pluie ou à l'humidité.
- N'ouvrez pas le panneau arrière.

## Installation:

- Veillez à ne pas obstruer les orifices de ventilation.
- N'installez pas le téléviseur de projection dans un endroit chaud, humide ou excessivement poussiéreux.
- N'installez pas le téléviseur de projection dans un endroit où il risque d'être soumis à des vibrations mécaniques.
- Evitez de faire fonctionner le téléviseur de projection à des températures inférieures à 5 °C.
- Si vous transportez le téléviseur de projection d'un endroit froid à un endroit chaud, ou si la température de la pièce change subitement, l'image peut être imprécise ou présenter des couleurs peu nettes. Ceci est dû à la condensation sur le miroir ou l'objectif. Si cela se produit, laissez s'évaporer la condensation avant d'utiliser le téléviseur de projection.
- Pour obtenir une meilleure image, n'exposez pas l'écran à la lumière directe et aux rayons du soleil. Il est recommandé d'utiliser un projecteur d'éclairage au plafond ou de couvrir les fenêtres faisant face à l'écran avec des rideaux opaques. Il est également préférable d'installer le téléviseur de projection dans un local où le sol et les murs ne sont pas revêtus d'un matériau réfléchissant. Si nécessaire, utilisez un tapis foncé ou tapissez la pièce.
- N'installez pas l'appareil dans un espace confiné comme dans une bibliothèque ou un meuble encastré.

FR

## Utilisation:

- Faites uniquement fonctionner le téléviseur de projection sur une tension de 110-240 V CA (KP-FX432/FX532M91) ou 220-240 V CA (KP-FX432M31), 50/60 Hz.
- Ne faites pas fonctionner le téléviseur de projection si un liquide ou un objet est tombé à l'intérieur et faites-le vérifier immédiatement.
- Ne laissez pas le téléviseur de projection branché sur le secteur si vous prévoyez de ne pas l'utiliser pendant plusieurs jours. Même si votre téléviseur de projection est hors tension, il reste raccordé à la source d'alimentation secteur tant que le cordon d'alimentation est branché.
- Ne tirez pas sur le cordon d'alimentation pour débrancher le téléviseur de projection, mais tirez sur la fiche.
- Ne branchez pas un nombre trop important d'appareils sur la même prise. N'endommagez pas le cordon d'alimentation.
- Ne placez aucun objet sur le téléviseur de projection. Cet appareil ne doit pas être exposé à des gouttes d'eau ou à des éclaboussures et aucun objet contenant du liquide, comme un vase, ne doit être placé dessus.
- Installez le téléviseur de projection sur un support et un sol stables en mesure de supporter son poids. Vérifiez que la surface du support est plane et qu'elle est plus grande que le socle du téléviseur de projection.
- Ne transportez pas le téléviseur de projection en le prenant par les bords de l'écran.

## Attention

- Lorsque vous utilisez des jeux vidéo, des ordinateurs et d'autres produits similaires avec votre téléviseur de projection, maintenez les réglages de luminosité et de contraste sur de faibles valeurs. Si une image fixe (non animée) reste affichée à l'écran pendant de longues périodes alors que la luminosité et le contraste sont réglés sur des valeurs élevées, l'image peut rester définitivement incrustée sur l'écran. Ces types d'incrustations ne sont pas couverts par notre garantie car ils résultent d'une utilisation inappropriée.

## Nettoyage de l'écran

- Pour nettoyer l'écran avec un chiffon, utilisez le chiffon de nettoyage fourni légèrement imprégné d'eau. N'utilisez pas d'éponge abrasive, de nettoyant alcalin, de poudre à récurer ou de solvant tel que de l'alcool ou de la benzine. Par mesure de sécurité, débranchez le téléviseur avant de le nettoyer.
- Ne frottez pas, ne touchez pas et ne tapotez pas la surface de l'écran avec des objets pointus ou abrasifs, tels que la pointe d'un stylo ou un tournevis. Vous pourriez en effet rayer l'écran.

**Les caractéristiques dont vous pourrez profiter sont les suivantes:**

- « DRC-MF » pour visualiser des images de haute qualité (page 20)
- « TWIN » pour visualiser deux émissions en même temps (page 21)
- « PROGRAM INDEX » pour afficher la mosaïque des chaînes (page 24)
- « Picture Mode »/« Sound Mode »/« Surround » pour personnaliser votre téléviseur (pages 19 et 26)

**Votre téléviseur de projection offre également les fonctions suivantes:**

- Fonction Initial Setup permettant de sélectionner la langue utilisée à l'écran, de présélectionner automatiquement une chaîne et le réglage automatique de la convergence. (page 9)
- Options de langue d'affichage des menus — anglais/chinois/arabe (page 45)
- « Program Block » pour verrouiller certaines chaînes (page 54)
- « Intelligent Volume » pour un réglage automatique du volume (page 42)
- Fonction de syntonisation « Fine » (page 50)
- Bouton de commande  sur la télécommande pour simplifier les opérations (page 37)
- « Eco Mode » pour économiser l'énergie (page 47)
- « Game Mode » pour les jeux vidéo (page 46)

# Table des matières

## AVERTISSEMENT

### Utilisation de votre nouveau téléviseur de projection

Préparation .....	6
1ère étape Fixation du téléviseur de projection .....	6
2e étape Raccordement de l'antenne .....	7
3e étape Insertion des piles dans la télécommande .....	8
4e étape Configuration automatique du téléviseur de projection ..	9
Raccordement d'appareils en option .....	11
Regarder la télévision .....	16

Utilisation de votre  
nouveau téléviseur de  
projection

### Opérations avancées

Sélection des modes d'image et de son .....	19
Visualisation d'images de haute qualité .....	20
Regarder deux programmes en même temps .....	21
Affichage d'une mosaïque de programmes .....	24
Ecoute avec le son ambiophonique (surround) .....	26
Regarder des émissions stéréo ou bilingues .....	27
Visualisation du télétexte .....	29
Utilisation d'appareils en option .....	31

### Réglage de votre configuration (MENU)

Présentation du menu système .....	34
Changement du réglage « Picture » .....	38
Changement du réglage « Sound » .....	41
Utilisation de « Multi Picture » à l'aide du menu .....	44
Changement du réglage « Setup » .....	45

### Informations complémentaires

Dépannage .....	57
Fonction d'autodiagnostic .....	61
Identification des composants et des commandes .....	62
Spécifications ...	<b>Dos de la couverture</b>

## Préparation

### 1ère étape

#### Installation du téléviseur de projection

Pour obtenir une image de qualité optimale, installez le téléviseur de projection en respectant le schéma illustré ci-dessous.

#### Zone de visualisation optimale (horizontale)

KP-FX432

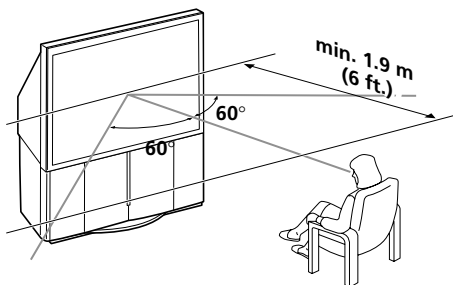

KP-FX532

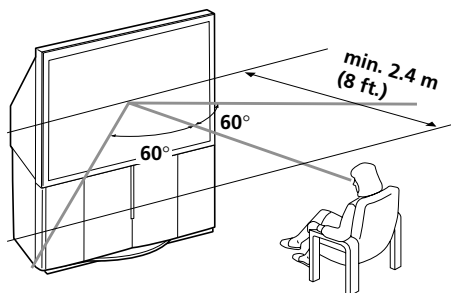

#### Zone de visualisation optimale (verticale)

KP-FX432

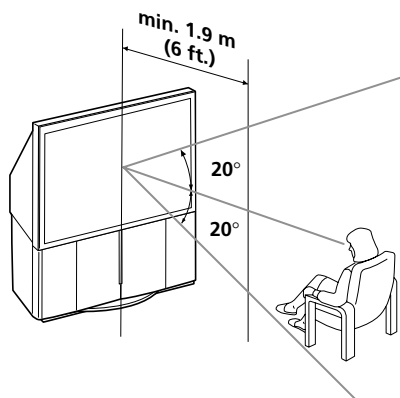

KP-FX532

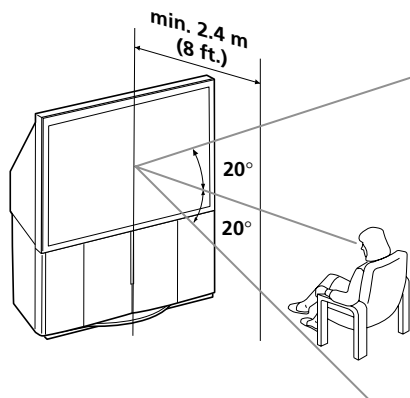

## 2e étape

### Raccordement de l'antenne

Pour raccorder un magnétoscope, reportez-vous au schéma de la page 8 « Raccordement d'un magnétoscope ».

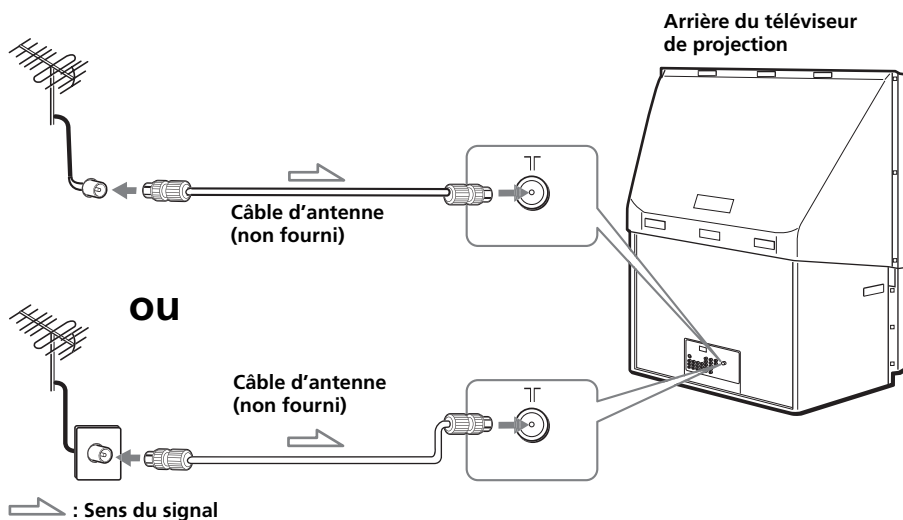

#### Pour des performances optimales

Pour raccorder le téléviseur de projection à l'antenne ou à un magnétoscope, utilisez le câble d'antenne (non fourni).

Notez qu'une extrémité du câble est équipée d'une fiche mâle, alors que l'autre est équipée d'une fiche femelle. Branchez la fiche mâle sur la borne  $\Upsilon$  (antenne) du téléviseur de projection.

#### ATTENTION

Ne branchez pas le cordon d'alimentation avant que tous les raccordements soient terminés. Sinon un courant de fuite faible risque de passer par l'antenne ou d'autres bornes vers la terre.

## Préparation (suite)

### Raccordement d'un magnétochrome

Pour visionner une cassette vidéo, appuyez sur  (voir page 17).

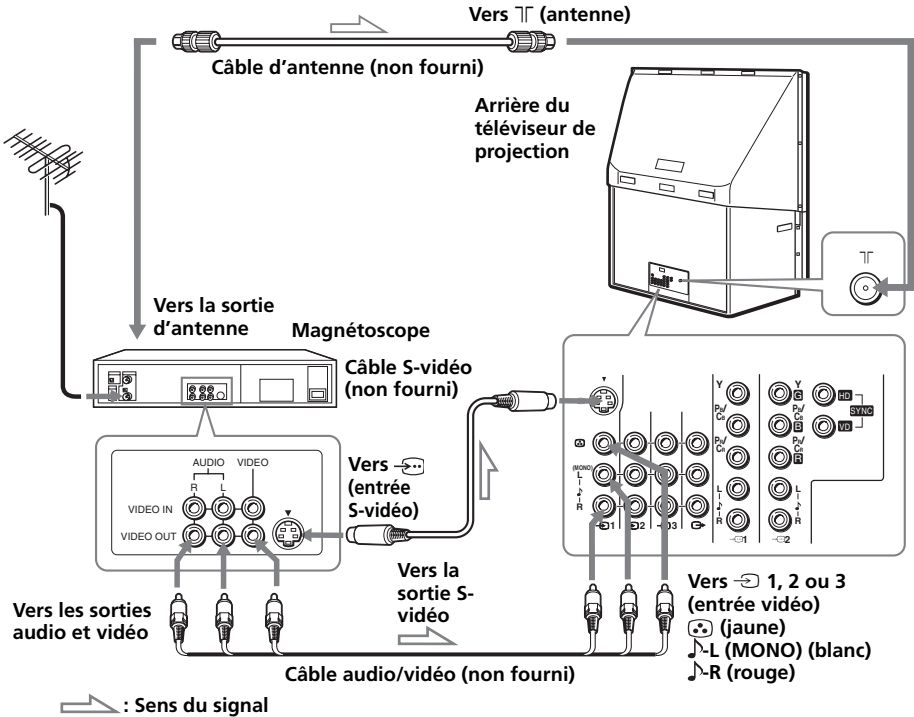

## 3e étape

### Insertion des piles dans la télécommande

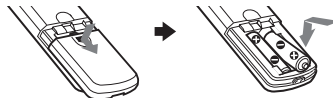

#### Remarque

- N'utilisez pas de piles usagées ni de piles de types différents en même temps.



## 4e étape

### Configuration automatique du téléviseur de projection

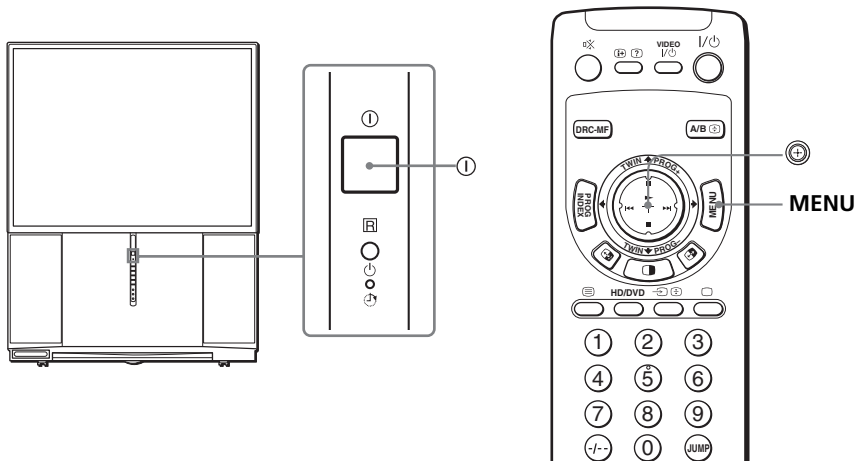

#### 1 Appuyez sur ① pour mettre le téléviseur de projection sous tension.

Le menu « Initial Setup » apparaît et vous pouvez sélectionner la langue utilisée à l'écran.



#### 2 Déplacez ⬆️ vers le haut ou le bas pour sélectionner la langue de votre choix, puis appuyez sur ⬆️.

L'indication « Start auto program now? » apparaît.

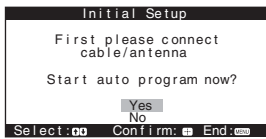
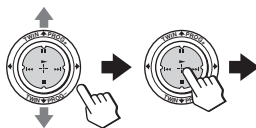

#### 3 Déplacez ⬆️ vers le haut ou vers le bas pour sélectionner « Yes », puis appuyez sur ⬆️ pour présélectionner les chaînes automatiquement.

L'écran indique que la présélection automatique est en cours. Lorsque la présélection de la chaîne est terminée, le menu de réglage automatique de la convergence apparaît.

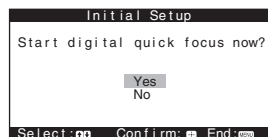
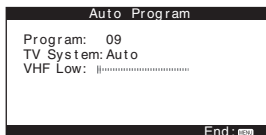
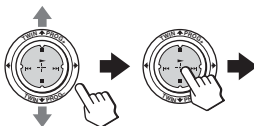

suite page suivante

## Préparation (suite)

### 4 Vérifiez bien que « Yes » est sélectionné, puis appuyez sur .

L'écran de réglage de la convergence apparaît et la convergence est automatiquement réglée.

Le dernier menu « Initial Setup » apparaît.

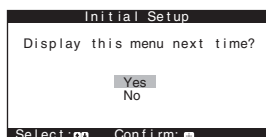
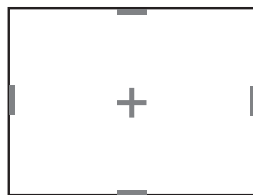

### 5 Déplacez vers le haut ou le bas pour sélectionner « No », puis appuyez sur .







Le menu « Initial Setup » ne réapparaît pas lors de la mise sous tension suivante du téléviseur par pression sur .

Pour faire apparaître de nouveau ce menu, sélectionnez « Yes », puis appuyez sur .

#### Conseils

Si le téléviseur de projection a présélectionné une chaîne non souhaitée ou s'il ne parvient pas à présélectionner une chaîne particulière, procédez à un préréglage manuel du téléviseur de projection (voir page 49).

#### Remarques

- Si vous souhaitez annuler un réglage, déplacez  vers le haut ou le bas pour sélectionner « No » et appuyez sur  ou sur MENU.
- La convergence se règle aussi manuellement à l'aide du menu (voir page 48.)
- Vous pouvez également procéder à une mise au point numérique rapide à l'aide du bouton de commande  situé sur la face avant du téléviseur de projection.
- Le son est coupé lorsque la fonction de mise au point numérique rapide est activée.
- Les touches MENU,  + ou - et  (ENTER) du téléviseur de projection peuvent également être utilisées pour les opérations ci-dessus à la place des touches  et MENU de la télécommande.

# Raccordement d'appareils en option

Vous pouvez raccorder des appareils audio/vidéo en option comme un magnétoscope, un récepteur DTV (télévision numérique), un lecteur multidisque, un caméscope, une console de jeux vidéo ou encore une chaîne stéréo. Pour visualiser et commander l'image transmise par les appareils raccordés, reportez-vous aux pages 17 et 31.

## Raccordement d'un caméscope/console de jeux vidéo via les prises ➔ 4 (entrée vidéo 4)

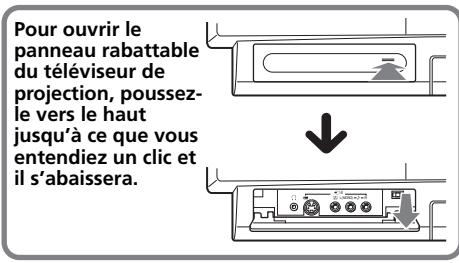

Avant du téléviseur

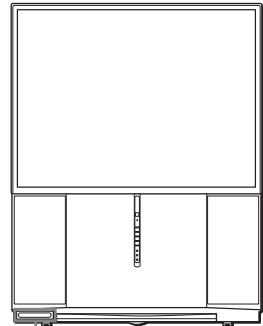

Console de jeux vidéo

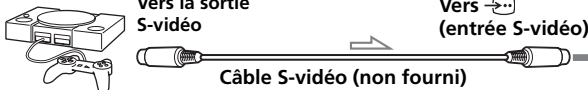

ou

Caméscope



### Remarques

- Pour raccorder une console de jeux vidéo, affichez le menu « Setup » et sélectionnez « On » pour « Game Mode » afin d'activer le réglage d'image adapté aux jeux vidéo (voir page 46).
- Vous pouvez également raccorder un appareil vidéo aux prises ➔ 1, 2 ou 3 (entrée vidéo) à l'arrière de votre téléviseur.
- Lorsque vous raccordez un appareil vidéo sur l'entrée S-vidéo, affichez le menu « Setup » et réglez « S Input » sur « Auto » (voir page 47). Si les bornes ➔ (entrée S-vidéo) et ➔ (entrée vidéo) reçoivent toutes deux des signaux, c'est le signal S-vidéo qui est automatiquement sélectionné. Pour visualiser le signal vidéo à la borne ➔ (entrée vidéo), réglez « S Input » sur « Off ».

suite page suivante

## Raccordement d'appareils en option (suite)

### Raccordement d'un appareil audio/vidéo via les prises ↪ (sortie moniteur)

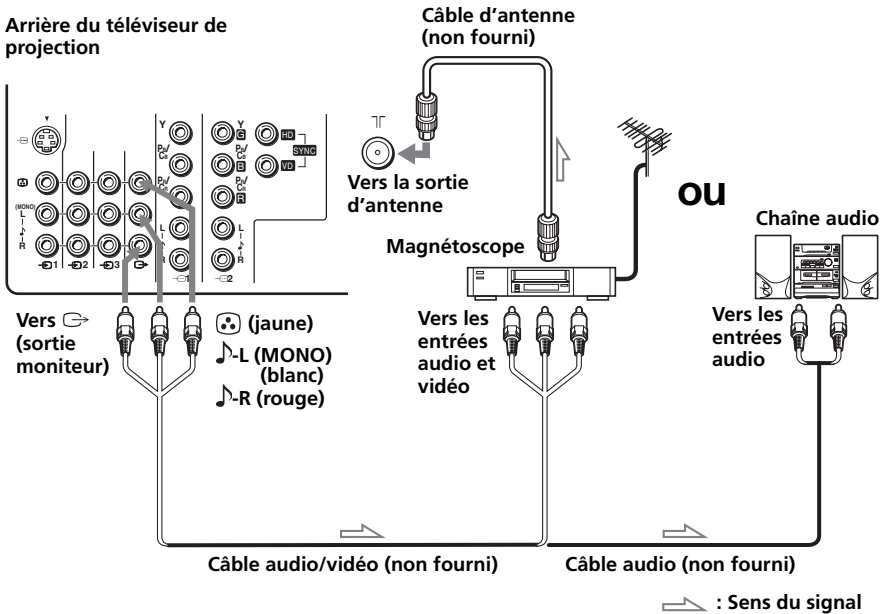

#### Remarque

- Si vous sélectionnez « HD/DVD 1 » ou « HD/DVD 2 » sur l'écran de votre téléviseur de projection (voir page 17), le son est émis mais aucune image n'est émise de ↪ (sortie moniteur). Il ne s'agit pas d'un dysfonctionnement.

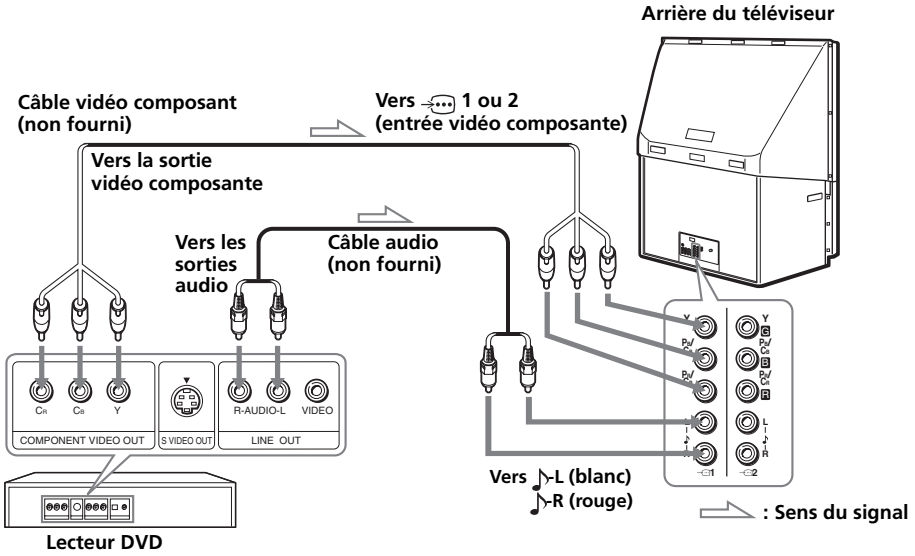

## Raccordement d'un lecteur DVD aux prises (entrée vidéo composite) 1 ou 2



### Remarques

- Certaines bornes du lecteur DVD peuvent être identifiées différemment :

Raccordez	A (sur le lecteur DVD)
Y (vert)	Y
Pb/Cb (bleu)	Cb, B-Y ou Pb
Pr/Cr (rouge)	Cr, R-Y ou Pr

- Ne raccordez rien aux prises HD/VD lorsque vous raccordez un lecteur DVD aux prises  1 ou 2 (entrée vidéo composite).
- Si vous sélectionnez « HD/DVD 1 » ou « HD/DVD 2 » sur l'écran de votre téléviseur de projection (voir page 17), le son est émis mais aucune image n'est émise de  (sortie moniteur). Il ne s'agit pas d'un dysfonctionnement.
- Lorsque vous recevez un signal progressif via  (entrée vidéo composite), les images TWIN et les fonctions PROGRAM INDEX sont indisponibles et vous ne pouvez pas sélectionner « DRC-MF », et « Game Mode ».

suite page suivante

## Raccordement d'appareils en option (suite)

### Raccordement d'un lecteur DVD aux prises (entrée vidéo) 1, 2 ou 3

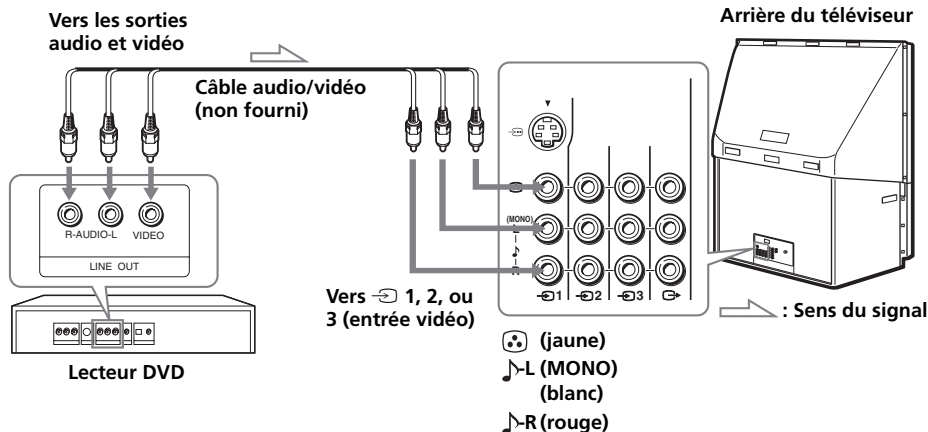

#### Remarques

- Etant donné que les images de haute qualité d'un disque DVD contiennent beaucoup d'informations, il se peut que des distorsions apparaissent dans l'image. Dans ce cas, affichez le menu « Picture » et réglez « Picture Mode » sur « Personal », puis réglez la netteté (« Sharpness ») dans « Picture Adjustment » (voir page 40).
- Vous pouvez également raccorder un lecteur DVD à  (entrée S-vidéo) sur le téléviseur de projection.

## Raccordement d'un récepteur DTV (télévision numérique) aux prises (entrée vidéo composite) 1 ou 2

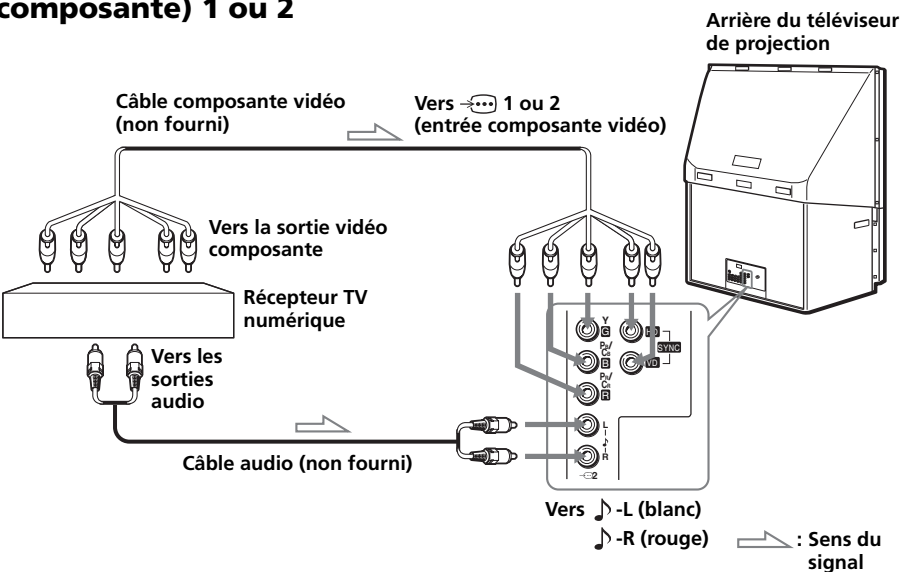

### Remarque

- Le téléviseur est doté des entrées G/B/R/HD/VD.  
Si votre récepteur DTV est équipé des connecteurs de sortie Y/P<sub>B</sub>/P<sub>R</sub>, raccordez-le aux connecteurs Y/P<sub>B</sub>/P<sub>R</sub> de 1 ou 2. Ne raccordez rien aux connecteurs HD/VD de 2.  
Si votre récepteur DTV n'est pas équipé des connecteurs de sortie Y/P<sub>B</sub>/P<sub>R</sub>, raccordez-le aux connecteurs G/B/R/HD/VD de 2.

### Conseil

- Le téléviseur accepte les formats de signaux suivants :

Ligne de balayage total	Ligne de balayage effectif	fV (Hz)
1125i	1080i	50/60
750p	720p	50/60
625p	576p	50
625i	576i	50
525p	480p	60
525i	480i	60

# Regarder la télévision

Cette section explique les différentes fonctions et opérations d'utilisation du téléviseur. La plupart des opérations peuvent être exécutées au moyen de la télécommande.

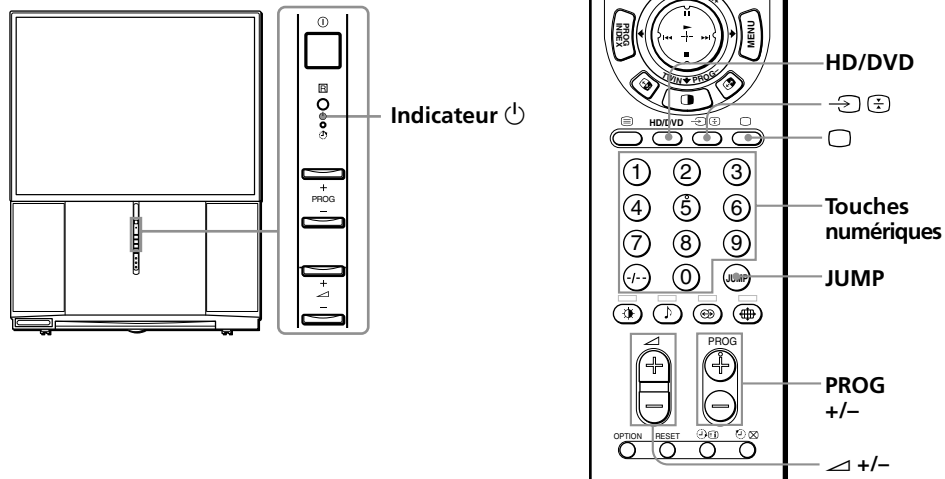

## 1 Appuyez sur la touche ① pour mettre sous tension le téléviseur de projection.

Lorsque le téléviseur de projection se trouve en mode de veille (l'indicateur ① du téléviseur est allumé en rouge), appuyez sur la touche I/⏻ de la télécommande.

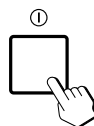

## 2 Sélectionnez la chaîne de télévision à l'aide des touches PROG +/- ou des touches numériques.

Pour les nombres à deux chiffres, appuyez sur +/-, puis introduisez le numéro (par ex., pour le canal 25, appuyez sur +/-, puis sur 2 et 5).

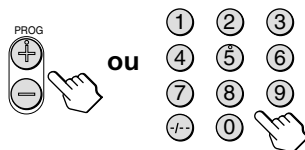

### Remarque

- Lorsque vous mettez le téléviseur de projection sous tension, le numéro de la chaîne ou le mode vidéo s'affiche pendant approximativement 40 secondes. L'icône Eco Mode (Eco) s'affiche également si « Eco Mode » est réglé sur « ON » dans le menu « Setup » (voir page 47).















## Pour sélectionner rapidement une chaîne de télévision

- 1 Maintenez la touche PROG +/- enfoncée.
- 2 Relâchez PROG +/- lorsque le numéro de la chaîne de télévision souhaitée apparaît.

### Remarque

- Lorsque vous sélectionnez une chaîne avec la procédure rapide, il se peut que l'image soit coupée. Cela n'indique cependant pas un dysfonctionnement.

## Opérations complémentaires

Pour	Appuyez sur
Eteindre temporairement le téléviseur	 . L'indicateur  du téléviseur de projection s'allume en rouge.
Eteindre complètement le téléviseur	 sur le téléviseur de projection.
Régler le volume	 +/-.
Couper le son	 .
Visualiser l'entrée vidéo (magnétoscope, caméscope, etc.)	 (ou  sur le téléviseur de projection) pour sélectionner « VIDEO 1 », « VIDEO 2 », « VIDEO 3 », « VIDEO 4 », « HD/DVD 1 » ou « HD/DVD 2 ». Pour revenir à l'écran du téléviseur, appuyez sur  (ou  sur le téléviseur de projection).
Regarder l'entrée composante (DVD, récepteur DTV)	HD/DVD pour sélectionner « HD/DVD 1 » ou « HD/DVD 2 ». Pour revenir à l'écran du téléviseur, appuyez sur  (ou  sur le téléviseur de projection).
Revenir à la chaîne précédente	JUMP.
Afficher les informations à l'écran*	 .

- \* Certains réglages du son et de l'image ainsi que le numéro de la chaîne ou le mode vidéo s'affichent. Le menu de réglage du son et de l'image disparaît au bout d'environ 3 secondes.

## Regarder la télévision (suite)



### Pour régler le programmateur d'éveil

- 1** Appuyez sur  jusqu'à ce que la durée souhaitée apparaisse.

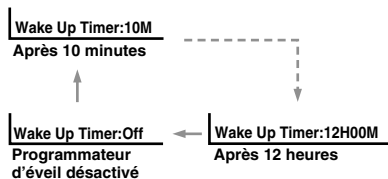

Le programmateur d'éveil démarre immédiatement après que vous l'avez réglé.



- 2** Sélectionnez la chaîne de télévision ou le mode vidéo avec lequel vous souhaitez vous réveiller.

- 3** Appuyez sur , ou réglez le programmateur d'extinction si vous voulez que le téléviseur de projection s'arrête automatiquement. L'indicateur  du téléviseur de projection s'allume en orange.

### Pour annuler le programmateur d'éveil

Appuyez sur  jusqu'à ce que « Wake Up Timer: Off » apparaisse, ou appuyez sur  du téléviseur de projection pour le mettre hors tension.

#### Remarque

- Si aucune touche ou commande du téléviseur de projection n'est actionnée pendant au moins deux heures après la mise sous tension à l'aide du programmateur d'éveil, il passe automatiquement en mode de veille. Pour continuer à regarder la télévision, appuyez sur une touche ou une commande du téléviseur de projection ou de la télécommande.

### Pour régler le programmateur d'extinction

Appuyez sur  jusqu'à ce que la durée souhaitée apparaisse.

Vous pouvez régler le programmateur d'extinction sur 15, 30, 45, 60, 75 ou 90 minutes.

Le programmateur d'extinction démarre immédiatement après que vous l'avez réglé.

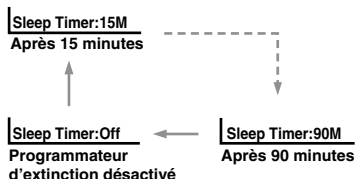

### Pour annuler le programmateur d'extinction

Appuyez sur  jusqu'à ce que l'indication « Sleep Timer: Off » apparaisse ou mettez le téléviseur de projection hors tension.

## Sélection des modes d'image et de son

Vous pouvez sélectionner les modes d'image et de son et ajuster les paramètres de réglage en fonction de vos préférences sous l'option « Personal ».

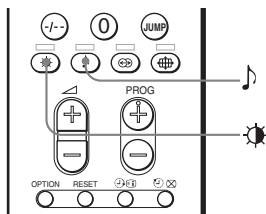

### Sélection du mode d'image

Appuyez plusieurs fois de suite sur  jusqu'à ce que vous obteniez le mode d'image souhaité.

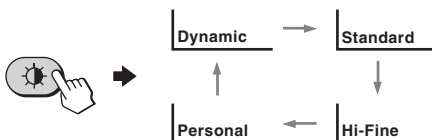

Sélectionnez	Pour
« Dynamic »	recevoir des images fortement contrastées.
« Standard »	recevoir des images normales.
« Hi-Fine »	recevoir des images à haute résolution avec un contraste modéré.
« Personal »	recevoir le dernier réglage d'image effectué à partir du menu « Picture Adjustment » dans le menu « Picture » (voir page 40).

### Sélection du mode de son

Appuyez plusieurs fois de suite sur  jusqu'à ce que vous obteniez le mode de son souhaité.

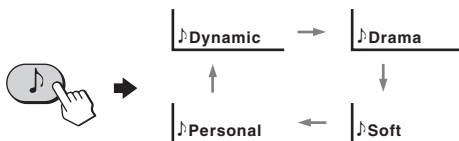

Sélectionnez	Pour
« Dynamic »	écouter un son clair et dynamique qui souligne les basses et les tonalités aiguës.
« Drama »	écouter le son qui accentue les voix et les tonalités aiguës.
« Soft »	recevoir un son adouci.
« Personal »	recevoir le dernier réglage du son effectué par l'option « Sound Adjustment » dans le menu « Sound » (voir page 43).

#### Conseil

- Vous pouvez également régler les modes son et image à l'aide du menu « Changement du réglage « Picture » », page 38 et « Changement du réglage « Sound » », page 41).

# Visualisation d'images de haute qualité

— « DRC-MF »

La fonction Digital Reality Creation-Multi Function (DRC-MF) vous permet d'afficher des images de haute qualité sur votre téléviseur de projection. Vous avez le choix entre trois modes DRC-MF : « DRC1250 » pour visualiser des images super réalistes (haute résolution) ou « DRC100 » pour les images mobiles ou encore « Progressive » pour des images fixes afin de réduire le scintillement si nécessaire.

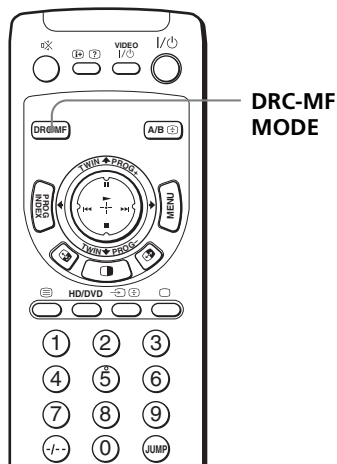

Appuyez plusieurs fois de suite sur DRC-MF jusqu'à ce que vous obteniez la qualité d'image voulue.



Sélectionnez	Pour
« DRC1250 »	sélectionner des images à haute résolution.
« DRC100 »	réduire le scintillement de l'écran.
« Progressive »	réduire le scintillement sur les petites zones ou les lignes de balayage (par exemple les lettres ou les bords des objets) à l'écran.

## Conseil

- Si le signal d'émission est faible, il se peut que vous voyiez apparaître des points ou des parasites sur l'écran du téléviseur. Pour réduire ces interférences, affichez le menu « Picture » et sélectionnez « Personal » dans le mode « Picture », puis réduisez la netteté (« Sharpness ») sous « Picture Adjustment » (voir page 40).

## Remarque

- Le mode DRC-MF ne peut être sélectionné lorsque vous utilisez la fonction PROGRAM INDEX ou lorsque le mode « Game Mode » ou « Twin » est activé (« On »).  
Ce mode n'est pas disponible non plus pour les signaux HD (haute définition) ou les signaux d'entrée progressifs.

Le logo DRC-MF () et « DRC-MF » sont des marques commerciales de Sony Corporation.

# Regarder deux programmes en même temps

— « TWIN »

La fonction images TWIN vous permet d'afficher une émission de télévision différente à côté de l'image principale.

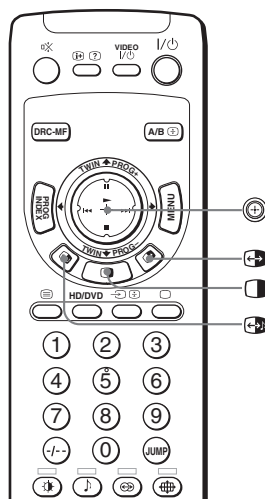

## Affichage d'images TWIN

Appuyez sur .

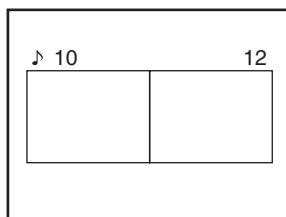

## Pour revenir à l'écran normal

Appuyez sur .

L'image de gauche s'affiche en plein écran.









### Conseil

- Vous pouvez également afficher les images « TWIN » à l'aide du menu (voir « Utilisation de « Multi Picture » à l'aide du menu », page 44).

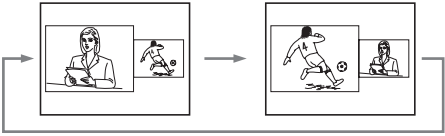
suite page suivante

## Regarder deux programmes en même temps — « TWIN » (suite)

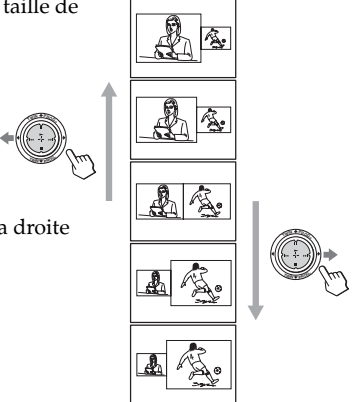
### Opérations complémentaires

Pour	Appuyez/Déplacez
changer d'émission dans l'image de droite	Déplacez  vers le haut ou le bas (TWIN PROG + ou -)
permuter les images de droite et de gauche	Appuyez sur  
permuter le son entre l'image de gauche et l'image de droite.	Appuyez sur  . Le symbole «  » apparaît pour indiquer lequel des deux écrans vous entendez.
changer la taille des fenêtres d'images TWIN	Déplacez  vers la gauche pour augmenter la taille de l'écran gauche.  Déplacez  vers la droite pour augmenter la taille de l'écran droit.

#### Remarques

- La permutation des images n'est pas disponible pour les signaux d'entrée HD ou DVD.
- La fonction images TWIN est inopérante pour les signaux HD (haute définition) et les signaux progressifs. Si vous changez l'image principale de gauche pour un signal HD ou progressif, un message apparaît et la fonction TWIN est annulée. L'image HD ou l'image progressive sélectionnée s'affiche en plein écran.
- L'image de droite ne bénéficie pas du son stéréo.
- L'image de droite ne peut pas passer sur l'entrée vidéo. Lorsqu'une entrée vidéo est affichée dans l'image de gauche, vous pouvez uniquement afficher une entrée vidéo dans l'image de droite, sauf pour les signaux HD et progressifs, en permutant les images.
- Lorsque vous appuyez sur la touche , l'écran du téléviseur se met à scintiller ou se vide pendant environ une seconde avant que les images TWIN n'apparaissent. Cela n'indique pas un dysfonctionnement du téléviseur de projection.

## Sélection d'une émission à l'aide de la fonction PAP (Picture and Picture)

Vous pouvez sélectionner directement votre émission préférée dans l'image de droite en utilisant  (TWIN PROG +/-).

- 1** Déplacez  vers le haut ou le bas (TWIN PROG +/-).

Les deux images de la même chaîne apparaissent sur l'écran (PAP).

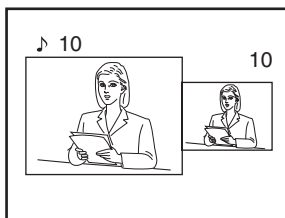
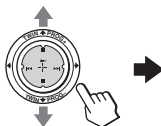

- 2** Déplacez  vers le haut ou le bas (TWIN PROG +/-) jusqu'à ce que l'émission souhaitée apparaisse sur l'écran de droite.

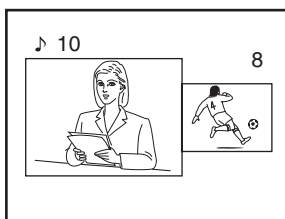
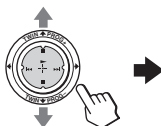

- 3** Appuyez sur  pour afficher l'image de droite en plein écran.



### Pour changer de chaîne dans l'image de gauche

Appuyez sur PROG +/- ou sur les touches numériques.

### Pour revenir en mode d'écran normal à partir du mode PAP

Appuyez sur .

L'image de gauche s'affiche en plein écran.

#### Remarques

- Vous ne pouvez pas modifier la taille de l'image ou permuter les deux images en mode PAP. (Vous pouvez permuter les sons des deux images.)
- La fonction PAP n'est pas disponible pour les signaux progressifs et HD (haute définition). Si vous changez l'image gauche principale en un signal progressif ou HD, un message apparaît et la fonction PAP est désactivée. L'image progressive ou HD sélectionnée s'affiche en plein écran.

# Affichage d'une mosaïque de programmes

## — « PROGRAM INDEX »

La fonction PROGRAM INDEX affiche la mosaïque de toutes les émissions de télévision que vous pouvez sélectionner directement.

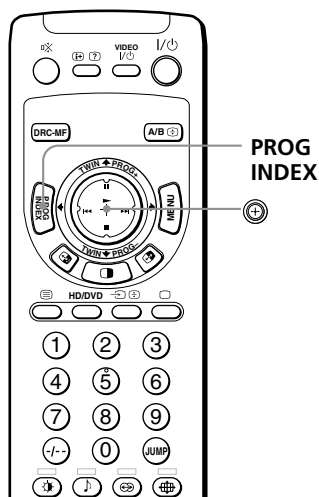

### 1 Appuyez sur PROG INDEX.

La taille de l'émission en cours est réduite et l'émission s'affiche à gauche. La première émission sélectionnée s'affiche brièvement dans le coin inférieur droit de l'écran, puis se fige. Elle défile vers le haut et l'émission suivante apparaît dans le coin inférieur droit et toutes les émissions sélectionnées apparaissent l'une après l'autre.

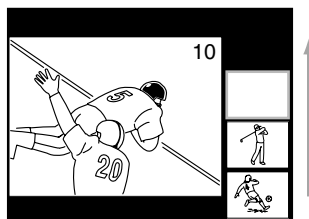

### 2 Déplacez vers le haut ou vers le bas, afin que l'émission que vous souhaitez regarder s'affiche dans le cadre, puis appuyez sur .

Pour revenir au défilement, déplacez de nouveau  vers le haut ou vers le bas.

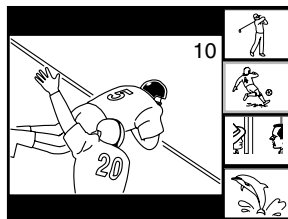
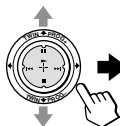



- 3** Appuyez de nouveau sur  pour agrandir l'émission sélectionnée dans le cadre gauche.

L'émission sélectionnée s'affiche sous la forme d'une image mobile normale et le son de cette émission est également diffusé.

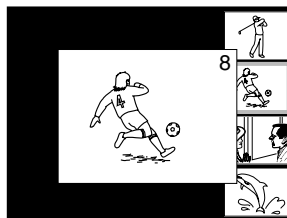



- 4** Appuyez sur PROG INDEX.

L'émission sélectionnée s'affiche en plein écran.



#### Conseil

- Pour changer le sens de défilement, déplacez la touche  une fois vers le haut ou vers le bas. Pour augmenter la vitesse de défilement, maintenez la touche  enfoncée vers le haut ou vers le bas.

### Pour revenir à l'écran normal

Appuyez de nouveau sur PROG INDEX ou :

- 1 Sélectionnez « Program Index » dans le menu « Multi Picture ».
- 2 Appuyez sur .

#### Conseil

- Vous pouvez également afficher plusieurs chaînes à l'aide du menu (voir « Utilisation de « Multi Picture » à l'aide du menu », page 44).

#### Remarques

- Lorsque vous affichez plusieurs chaînes, seul le son de l'écran gauche est audible.
- La fonction PROGRAM INDEX est inopérante pour les signaux HD (haute définition) et les signaux progressifs. L'image HD ou l'image progressive sélectionnée s'affiche en plein écran.

# Ecoute avec le son ambiophonique (surround)

La fonction ambiophonique vous permet de profiter des effets sonores d'une salle de concert ou d'un cinéma.

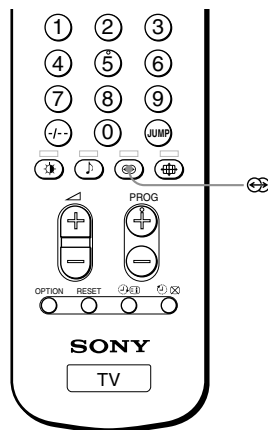

Appuyez plusieurs fois sur  jusqu'à ce que vous receviez le son ambiophonique souhaité.

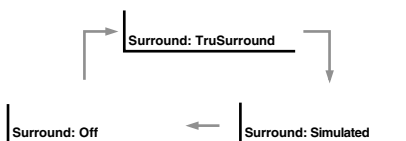

Sélectionnez	Pour
« TruSurround »*	écouter le son ambiophonique qui s'étend vers l'arrière de la pièce.
« Simulated »	écouter un son mono avec un effet stéréo.
« Off »	désactiver le son ambiophonique.

\* TruSurround, SRS et le symbole  ® sont des marques commerciales de SRS Labs, Inc. La technologie TruSurround est déposée sous licence de SRS Labs, Inc.

# Regarder des émissions stéréo ou bilingues

Vous pouvez bénéficier du son stéréo ou des émissions bilingues des systèmes stéréo NICAM et A2 (Allemagne).

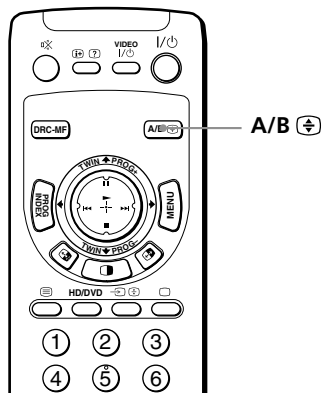

Appuyez plusieurs fois de suite sur A/B jusqu'à ce que vous receviez le son souhaité.

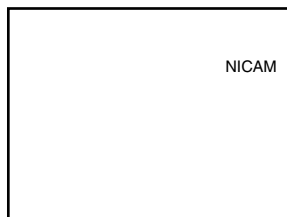

## Réception d'une émission NICAM

Diffusion	Affichage à l'écran (son sélectionné)
NICAM stéréo	<pre> graph LR     A["NICAM (Son stéréo)"] --&gt; B["Mono (Son normal)"]           </pre>
NICAM bilingue	<pre> graph LR     A["NICAM Main (Son principal)"] --&gt; B["NICAM Sub (Son secondaire)"]     B --&gt; C["Mono (Son normal)"]           </pre>
NICAM mono	<pre> graph LR     A["NICAM Main (Son principal)"] --&gt; B["Mono (Son normal)"]           </pre>

suite page suivante

## Regarder des émissions stéréo ou bilingues (suite)

### Réception d'une émission A2 (Allemagne)

Diffusion	Affichage à l'écran (son sélectionné)
A2 (Allemagne) stéréo	A horizontal flow diagram with 'Mono (Son normal)' on the left and 'Stereo (Son stéréo)' on the right, connected by a right-pointing arrow. Both are enclosed in a larger rectangular frame.
A2 (Allemagne) bilingue	A horizontal flow diagram with 'Main (Son principal)' on the left and 'Sub (Son secondaire)' on the right, connected by a right-pointing arrow. Both are enclosed in a larger rectangular frame.

### Zone de réception des émissions NICAM ou A2 (Allemagne)

Système	Zone de réception
NICAM	Hong Kong, Singapour, Nouvelle Zélande, Malaisie, Thaïlande, etc.
A2 (Allemagne)	Australie, Malaisie, Thaïlande, etc.

#### Remarques

- Si le signal devient très faible, le son passe automatiquement en mode mono.
- Si le son est parasité lors d'une réception en NICAM, sélectionnez « Mono ». Le son passe alors en mode mono, mais les parasites sont atténués.
- Avant de recevoir un programme stéréo NICAM en Chine, veuillez vous assurer des conditions d'émission NICAM pour votre zone de résidence. Lors de la réception d'un programme stéréo NICAM, les conditions de réception peuvent varier en fonction de votre zone de résidence. De plus, les variations de puissance d'émission du signal NICAM peuvent affecter la qualité de la réception.

### Si le son est déformé ou parasité lors de la réception d'une émission mono via la borne $\square$ (antenne)

Appuyez plusieurs fois de suite sur A/B jusqu'à ce que l'indication « Mono » apparaisse à l'écran.

Pour désactiver le réglage du son mono, appuyez de nouveau sur A/B jusqu'à ce que l'indication « Auto » apparaisse à l'écran.



#### Remarques

- Le réglage « Mono » ou « Auto » est mémorisé pour chaque chaîne.
- Vous ne pouvez pas recevoir de signal d'émission stéréo lorsque le téléviseur de projection se trouve en mode de réglage « Mono ». En principe, réglez le téléviseur de projection en mode « Auto ».

# Visualisation du télétexte

Certaines stations de télévision diffusent un service d'information appelé « télétexte ». Le télétexte vous permet de recevoir diverses informations telles que les informations boursières ou le journal télévisé.

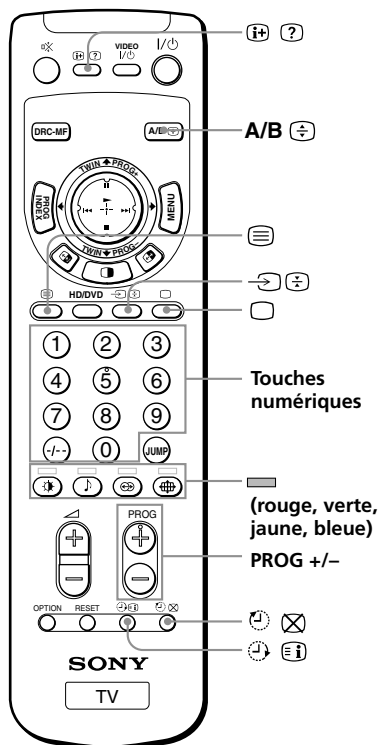

## Affichage du télétexte

**1** Sélectionnez une chaîne de télévision qui retransmet le service de télétexte que vous voulez consulter.

**2** Appuyez sur  pour afficher le texte.

Une page de télétexte (en principe, la page d'index) s'affiche. Si aucun télétexte n'est émis, l'indication « 100 » apparaît dans l'angle supérieur gauche de l'écran.

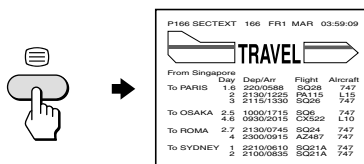













## Pour désactiver le télétexte

Appuyez sur .

suite page suivante





## Visualisation du télétexte (suite)

### Fonctions de télétexte complémentaires

Pour	Procédez comme suit
incruster une page de télétexte sur l'image télévisée	Appuyez sur  . Chaque fois que vous appuyez sur  , l'écran change comme suit : télétexte → télétexte et télévision → télévision.
vérifier le contenu d'un service de télétexte	Appuyez sur  . Un aperçu du contenu du télétexte et les numéros de page apparaissent sur l'écran.
sélectionner une page de télétexte	Appuyez sur les touches numériques pour introduire le numéro à trois chiffres de la page de télétexte* souhaitée. Si vous avez commis une erreur, réintroduisez le numéro de page correct. Pour accéder à la page précédente ou à la suivante, appuyez sur PROG +/-.
bloquer une page de télétexte (interrompre le défilement des pages)	Appuyez sur  pour afficher le symbole  dans l'angle supérieur gauche de l'écran. Pour reprendre le fonctionnement normal du télétexte, appuyez sur  ou  .
révéler des informations dissimulées (par ex., une réponse à un jeu)	Appuyez sur  . Pour dévoiler les informations, appuyez à nouveau sur la touche.
agrandir l'écran de télétexte	Appuyez sur  . Chaque fois que vous appuyez sur  , l'affichage du télétexte change comme suit : Agrandissement moitié supérieure → Agrandissement moitié inférieure → Format normal.
attendre une page de télétexte tout en regardant une émission télévisée	1 Introduisez le numéro de la page de télétexte que vous voulez consulter et appuyez ensuite sur  . 2 Lorsque le numéro de la page est affiché, appuyez sur  pour faire apparaître le texte.

\* Vous pouvez également sélectionner une page de télétexte dont le numéro apparaît dans la zone de couleur au bas de l'écran à l'aide de la touche de couleur correspondante de la télécommande.

### Utilisation de FASTEXT

Cette fonction vous offre un accès rapide aux pages de télétexte utilisant FASTEXT. Lorsqu'une émission FASTEXT est retransmise, des menus de couleur apparaissent au bas de l'écran. Les couleurs des menus correspondent aux touches colorées de la télécommande (rouge , verte , jaune  et bleue ).

#### Pour accéder à un menu FASTEXT

Appuyez sur la touche de couleur de la télécommande correspondant au menu de votre choix. La page de menu apparaît sur l'écran au bout de quelques secondes.

# Utilisation d'appareils en option

Vous pouvez utiliser la télécommande fournie pour commander un appareil vidéo Sony comme un système Beta, 8 mm, VHS ou DVD.

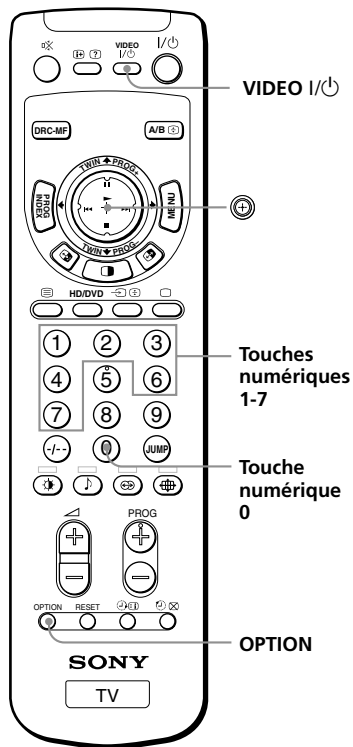

## Configuration de la télécommande pour commander un appareil raccordé

Tout en appuyant sur la touche VIDEO I/⏻, appuyez sur la touche numérique 0, puis sur la touche numérique correspondant à l'appareil souhaité (voir le tableau ci-dessous).

Par exemple, pour commander un magnétoSCOPE Sony 8 mm :

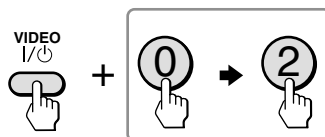

Pour commander	Tout en appuyant sur	Appuyez d'abord sur la touche numérique	Appuyez ensuite sur la touche numérique
DVD	VIDEO I/⏻	0	0
VTR1 (Beta)	VIDEO I/⏻	0	1
VTR2 (8 mm)	VIDEO I/⏻	0	2
VTR3 (VHS)	VIDEO I/⏻	0	3
MDP	VIDEO I/⏻	0	4
CD	VIDEO I/⏻	0	6
MD	VIDEO I/⏻	0	7

suite page suivante

## Utilisation d'appareils en option (suite)

### Remarque

- Si l'appareil n'est pas doté d'une fonction donnée, la touche correspondante de la télécommande est inopérante.

## Commande d'un appareil vidéo

Appuyez sur VIDEO I/⏻, ou tout en appuyant sur OPTION, appuyez sur ⏻ (▶) ou déplacez ⏻ vers le haut (⏮), le bas (⏭), la gauche (⏪) ou la droite (⏩) (voir le tableau ci-dessous).



## Commander un magnéscope à l'aide de la télécommande

Pour effectuer	Appuyez ou déplacez la touche sur
une mise sous/hors tension	VIDEO I/⏻
une lecture	▶ tout en maintenant OPTION enfoncée.
un arrêt	■ tout en maintenant OPTION enfoncée.
une avance rapide (⏩)	⏩ tout en maintenant OPTION enfoncée.
rembobinage (⏪)	⏪ tout en maintenant OPTION enfoncée.
une pause	⏮ tout en maintenant OPTION enfoncée. Appuyez de nouveau pour reprendre la lecture normale.
recherche d'image vers l'avant (⏩) ou l'arrière (⏪)	⏩ ou ⏪ pendant la lecture tout en maintenant OPTION enfoncée. Relâchez pour reprendre la lecture normale.

## Commander un lecteur de DVD à l'aide de la télécommande

Pour effectuer	Appuyez ou déplacez la touche sur
une mise sous/hors tension	VIDEO I/⏻
une lecture	▶ tout en maintenant OPTION enfoncée.
un arrêt	■ tout en maintenant OPTION enfoncée.
une pause	⏮ tout en maintenant OPTION enfoncée. Appuyez de nouveau pour reprendre la lecture normale.
un passage de plusieurs pages d'un disque audio	⏩ pour avancer ou ⏪ pour reculer tout en maintenant OPTION enfoncée.



## Commander un MDP à l'aide de la télécommande

Pour effectuer	Appuyez ou déplacez la touche sur
une mise sous/hors tension	VIDEO I/⏻
une lecture	▶ tout en maintenant OPTION enfoncée.
un arrêt	■ tout en maintenant OPTION enfoncée.
une pause	tout en maintenant OPTION enfoncée. Appuyez de nouveau pour reprendre la lecture normale.
une recherche d'image vers l'avant ou l'arrière	▶▶ ou ◀◀ pendant la lecture tout en maintenant OPTION enfoncée. Relâchez pour reprendre la lecture normale.

## Commander un lecteur CD ou MD à l'aide de la télécommande

Pour effectuer	Appuyez ou déplacez la touche sur
une mise sous/hors tension	VIDEO I/⏻
une lecture	▶ tout en maintenant OPTION enfoncée.
un arrêt	■ tout en maintenant OPTION enfoncée.
une pause	tout en maintenant OPTION enfoncée. Appuyez de nouveau pour reprendre la lecture normale.
un passage de plusieurs plages	▶▶ pour avancer ou ◀◀ pour reculer tout en maintenant OPTION enfoncée.

## Présentation du menu système

La touche MENU vous permet d'ouvrir un menu et de modifier les paramètres de réglage de votre téléviseur. Nous vous présentons ci-dessous le menu système.

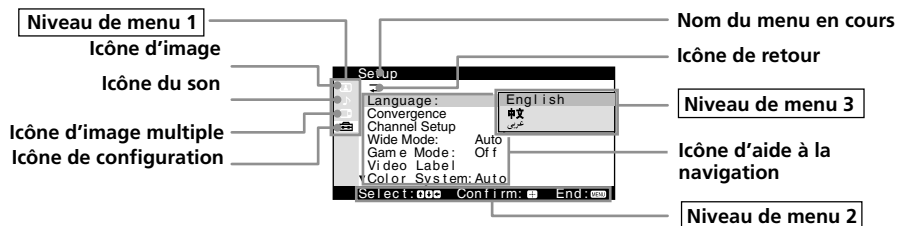

La sélection de certains paramètres au niveau de menu 2 du menu Setup (configuration) affiche un autre menu (niveau de menu 3) et la sélection de certaines options dans ce menu affiche aussi le menu de réglage (niveau de menu 4).

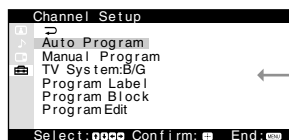

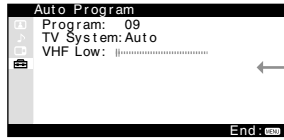

Niveau de menu 3



Niveau de menu 4

Niveau 1	Niveau 2/Niveau 3	Niveau 3/Niveau 4/Fonction
« Picture » 	« DRC-MF »	Sélection du mode « DRC-MF » : « DRC1250 » → « DRC100 » → « Progressive »
	« Picture Mode »	Sélection du mode d'image : « Dynamic » → « Standard » → « Hi-Fine » → « Personal »
	« Picture Adjustment »	Réglage de l'option « Personal » : « Picture » → « Brightness » → « Color » → « Hue » → « Sharpness » → « Color Temperature » → « Reset »
	« 3D-NR »	Activation ou désactivation du mode de réduction du bruit.
« Sound » 	« Sound Mode »	Sélection du mode son : « Dynamic » → « Drama » → « Soft » → « Personal »
	« Sound Adjustment »	Réglage de l'option « Personal » : « Treble » → « Bass » → « BBE »* → « Reset »
	« Balance »	Réglage de la balance entre le volume de l'enceinte gauche et droite.
	« Intelligent Volume »	Activation ou désactivation de la fonction Intelligent Volume.
	« Surround »	Sélection du mode « Surround » : « TruSurround » → « Simulated » → « Off »

\* Sous licence BBE Sound, Inc., couvert par les brevets U.S. Patent N°4638258 et 4482866. « BBE » et le symbole BBE sont des marques commerciales de BBE Sound, Inc.

Niveau 1	Niveau 2/Niveau 3	Niveau 3/Niveau 4/Fonction	
« Multi Picture » 	« Twin »	Affichage d'une chaîne de télévision à côté de l'écran principal.	
	« Swap »	Permute les images entre les écrans de gauche et de droite.	
	« Program Index »	Affichage de toutes les chaînes de télévision présélectionnées une par une.	
« Setup » 	« Language »	Changement de la langue du menu : « English » → « 中文 » (Chinois) → « عربي » (Arabe)	
	« Convergence »		Réglage de la convergence.
		« Digital Quick Focus »	Réglage automatique de la convergence.
	« Manual Adjust »	L'écran de réglage manuel apparaît. Réglage manuel de la convergence.	
	« Channel Setup »	Présélection des chaînes ou sélection du système TV.	
	« Auto Program »	Le menu « Auto Program » s'affiche. Présélection automatique des chaînes.	
	« Manual Program »	Le menu « Manual Program » s'affiche. Présélection manuelle des chaînes.	
	« TV System »	Sélection du système TV : « B/G » → « I » → « D/K » → « M »	
	« Program Label »	Affectation d'étiquettes (comme les noms de station) aux chaînes présélectionnées.	
	« Program Block »	Verrouillage de chaînes spécifiques.	
	« Program Edit »	Changement de l'ordre des chaînes prédéfinies.	
	« Wide Mode »	Activation ou désactivation de la fonction WIDE MODE.	
	« Game Mode »	Activation ou désactivation de la fonction GAME MODE.	
	« Video Label »	Affectation d'étiquettes à l'équipement audio/vidéo connecté au téléviseur de projection.	
	« Video Input »	Sélection de l'entrée à laquelle l'équipement audio/vidéo est connecté. « Video 1 » → « Video 2 » → « Video 3 » → « Video 4 » → « HD/DVD 1 » → « HD/DVD 2 »	
« Label »	Sélectionnez l'une des étiquettes proposées ou attribuez votre propre étiquette en mode « Edit ». « Video 1 » → « VCR » → « SAT » → « Game » → « Edit »		

## Présentation du menu système (suite)

Niveau 1	Niveau 2/Niveau 3	Niveau 3/Niveau 4/Fonction
« Setup » 	« Color System »	Sélection du standard couleur : « Auto » → « PAL » → « SECAM » → « NTSC3.58 » → « NTSC4.43 »
	« Eco Mode »	Activation ou désactivation de la fonction ECO MODE.
	« S Input »	Sélection du mode d'entrée S-Vidéo : « Auto » ou « Off ».

### Restauration des réglages par défaut

Appuyez sur la touche RESET de la télécommande.

Les réglages autres que les options suivantes du menu peuvent être réinitialisés à l'aide de la touche RESET :

- « Language »
- « Convergence »
- « Program » et « Skip » dans « Manual Program »
- « Fine » dans « Manual Program »
- « TV System »
- « Personal » dans « Picture Mode » et « Sound Mode »
- « Program Label »
- « Video Label »

## Utilisation du menu

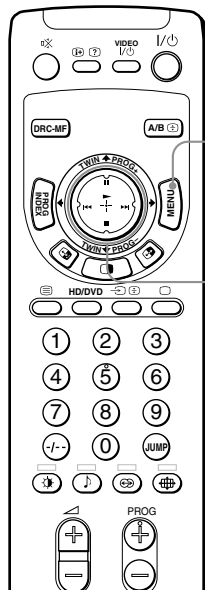

Appuyez sur la touche MENU pour afficher le menu.

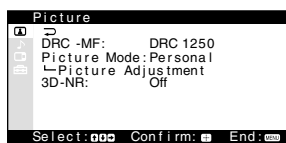

Déplacez le bouton de commande (⊕) vers le haut, le bas, la gauche ou la droite pour sélectionner le paramètre de votre choix.

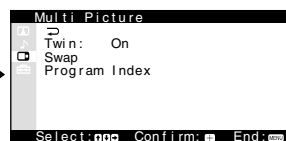
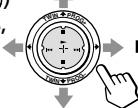

Appuyez sur le bouton de commande (⊕) pour confirmer votre sélection et/ou passer au niveau suivant.

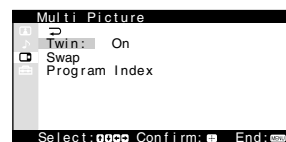

## Autres opérations de menu

Pour	Appuyez sur/Déplacez
Régler la valeur de réglage	Déplacez (⊕) vers le haut, le bas, la gauche ou la droite.
Passer au niveau de menu suivant /précédent	Déplacez (⊕) vers la gauche ou vers la droite.
Désactiver le menu	Appuyez sur MENU.

### Conseils

- Pour quitter le niveau de menu 2 pour passer au niveau de menu 1, déplacez (⊕) vers le haut ou vers le bas jusqu'à ce que l'icône de retour (↶) soit mise en surbrillance et appuyez ensuite sur (⊕).
- Les touches MENU, -/+ (Enter) et ↵ + ou - du téléviseur de projection peuvent également être utilisées pour exécuter les opérations ci-dessus.

### Remarque

- Si plus de 90 secondes s'écoulent entre les entrées, l'écran de menu disparaît automatiquement.

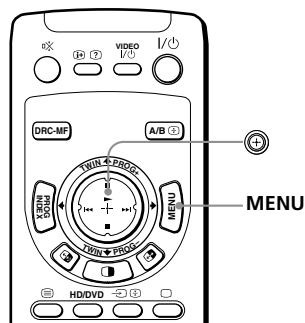

# Changement du réglage « Picture »

Le menu « Picture » vous permet de régler l'image, de visualiser des images de meilleure qualité, de réduire les parasites.



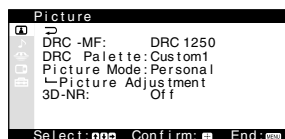

**1** Appuyez sur MENU.



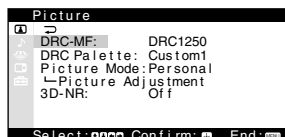
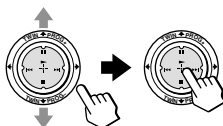



**2** Déplacez  vers le haut ou le bas pour sélectionner «  », puis appuyez sur .

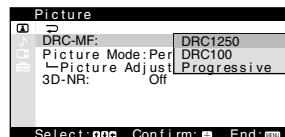
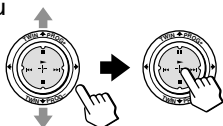

**3** Déplacez  vers le haut ou le bas pour sélectionner l'option souhaitée (voir le tableau ci-dessous), puis appuyez sur .



Sélectionnez	Pour
« DRC-MF »	activer la fonction Digital Reality Creation-Multi pour afficher des images de haute qualité. Déplacez  vers le haut ou vers le bas pour sélectionner « DRC1250 », « DRC100 » ou « Progressive », puis appuyez sur  .
« Picture Mode »	recevoir un mode image approprié. Déplacez  vers le haut ou vers le bas pour sélectionner « Dynamic », « Standard », « Hi-Fine », « Personal »*, puis appuyez sur  .

\* Lorsque le mode « Personal » est sélectionné, le dernier réglage de l'image dans le menu « Picture Adjustment » est reçu (voir page 40).

---

**Sélectionnez****Pour**

« Picture Adjustment » régler la qualité de l'image lorsque « Picture Mode » est réglé sur « Personal ».

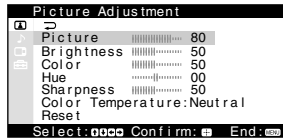

---

« 3D-NR » améliorer la qualité d'image du téléviseur ou de la vidéo si un signal reçu est faible.  
Déplacez **⊕** vers le haut ou vers le bas pour sélectionner « On », puis appuyez sur **⊕**.  
Pour annuler, sélectionnez « Off », puis appuyez sur **⊕**.

---

**Conseils**

- Pour plus de détails sur les options des modes « DRC-MF » et « Picture Mode », voir respectivement les pages 19 et 20.
- Lorsque des signaux haute définition (HD) ou progressifs sont reçus, « DRC-MF » ne fonctionnent pas.

**Pour revenir à l'écran normal**



Appuyez sur MENU.

## Changement du réglage « Picture » (suite)



### Réglage des options « Picture Adjustment »

Vous pouvez accéder au menu « Picture Adjustment » uniquement lorsque vous avez sélectionné « Personal » pour « Picture Mode ».

**1** Affichez le menu « Picture » et sélectionnez « Personal » pour « Picture Mode ».

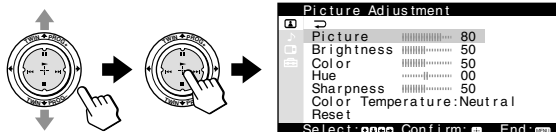



**2** Déplacez  vers le haut ou vers le bas pour sélectionner « Picture Adjustment », puis appuyez sur .

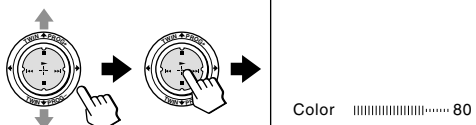

**3** Déplacez  vers le haut ou vers le bas pour sélectionner l'option souhaitée (par exemple, « Color »), puis appuyez sur .



**4** Réglez la valeur ou sélectionnez l'option souhaitée en fonction du tableau suivant, puis appuyez sur .

Pour	Déplacez  vers le haut ou vers la gauche pour	Déplacez  vers le haut ou vers la droite pour
« Picture »	diminuer le contraste de l'image	augmenter le contraste de l'image
« Brightness »	assombrir l'image	éclaircir l'image
« Color »	réduire l'intensité des couleurs	augmenter l'intensité des couleurs
« Hue »*	augmenter les tons rouges	augmenter les tons verts
« Sharpness »	adoucir l'image	accentuer l'image
« Color Temperature »	Déplacez  vers le haut ou vers le bas pour sélectionner « Cool », « Neutral » ou « Warm ».	
« Reset »	Sélectionnez « Reset » et appuyez sur  pour réinitialiser l'image sur les réglages par défaut.	

\* Vous pouvez régler « Hue » uniquement pour le standard couleur NTSC.

**5** Répétez les étapes 3 et 4 pour régler les autres options.

Les réglages modifiés seront reçus lorsque vous sélectionnez « Personal ».





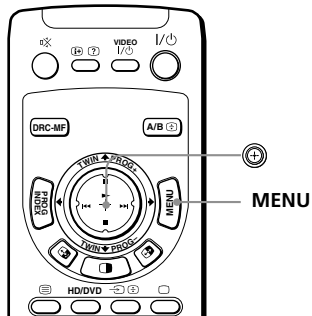

# Changement du réglage « Sound »

Le menu « Sound » vous permet de régler automatiquement le son et le volume. Vous pouvez également écouter le son avec un effet ambiophonique (surround).

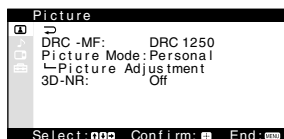



**1** Appuyez sur MENU.

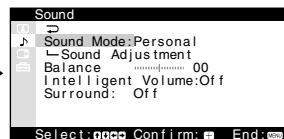
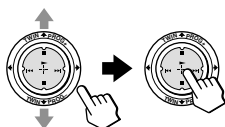

**2** Déplacez  vers le haut ou le bas pour sélectionner «  », puis appuyez sur .



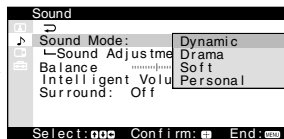
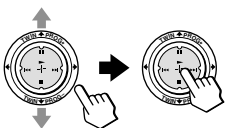

**3** Déplacez  vers le haut ou le bas pour sélectionner l'option souhaitée (voir le tableau ci-dessous), puis appuyez sur .



## Sélectionner

## Pour

« Sound Mode »

sélectionner le mode sonore approprié. Déplacez  vers le haut ou vers le bas pour sélectionner « Dynamic », « Drama », « Soft » ou « Personal »\*, puis appuyez sur .

\* Lorsque le mode « Personal » est sélectionné, le dernier réglage sonore dans le menu « Sound Adjustment » est reçu (voir page 43).





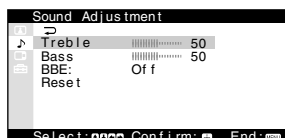

« Sound Adjustment »

régler la qualité sonore lorsque « Sound Mode » est réglé sur « Personal ».



suite page suivante

## Changement du réglage « Sound » (suite)

Sélectionnez	Pour
« Balance »	régler la balance entre le volume de l'enceinte gauche et droite. Déplacez  vers le bas ou vers la gauche pour augmenter le volume de l'enceinte gauche, et vers le haut ou vers la droite pour augmenter le volume de l'enceinte droite, puis appuyez sur  .
« Intelligent Volume »	régler automatiquement le volume de toutes les chaînes de télévision et des entrées vidéo. Déplacez  vers le haut ou vers le bas pour sélectionner « On » et activer la fonction Intelligent Volume, puis appuyez sur  . Pour annuler, sélectionnez « Off », puis appuyez sur  .
« Surround »	sélectionner le mode Surround. Déplacez  vers le haut ou vers le bas pour sélectionner « TruSurround », « Simulated » ou « Off », puis appuyez sur  .

### Conseil

- Pour plus de détails sur les options des modes « Sound Mode » et « Surround », voir respectivement les pages 19 et 26.



### Pour revenir à l'écran normal

Appuyez sur MENU.



## Réglage des options « Sound Adjustment »

Vous pouvez accéder au menu « Sound Adjustment » uniquement lorsque vous avez sélectionné « Personal » pour « Sound Mode ».

**1** Affichez le menu « Sound » et sélectionnez « Personal » pour « Sound Mode ».

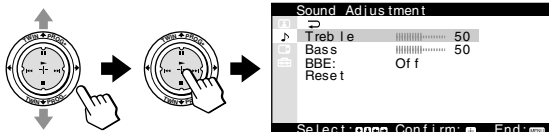

**2** Déplacez  vers le haut ou vers le bas pour sélectionner « Sound Adjustment », puis appuyez sur .

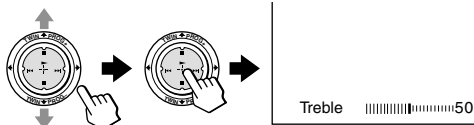

**3** Déplacez  vers le haut ou vers le bas pour sélectionner l'option souhaitée (par exemple, « Treble »), puis appuyez sur .



**4** Réglez la valeur ou sélectionnez l'option souhaitée en fonction du tableau suivant, puis appuyez sur .

Pour	Déplacez 
« Treble »	vers le bas ou vers la gauche pour diminuer les aigus, vers le haut ou vers la droite pour augmenter les aigus.
« Bass »	vers le bas ou vers la gauche pour diminuer les graves, vers le haut ou vers la droite pour augmenter les graves.
« BBE »	vers le haut ou vers le bas pour sélectionner « High », « Low » ou « Off ». « BBE » peut générer un son clair.
« Reset »	Sélectionnez « Reset » et appuyez sur  pour réinitialiser le son sur les réglages par défaut.

**5** Répétez les étapes 3 et 4 pour régler les autres options.

Les réglages modifiés seront reçus lorsque vous sélectionnez « Personal ».

# Utilisation de « Multi Picture » à l'aide du menu

Le menu « Multi Picture » vous permet d'utiliser les fonctions d'images TWIN ou PROGRAM INDEX.

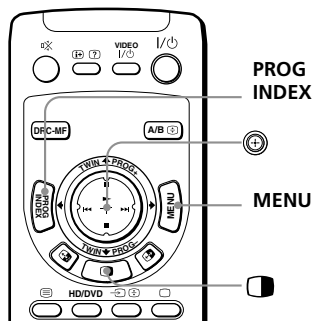

**1** Appuyez sur MENU.

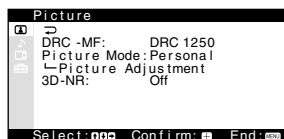
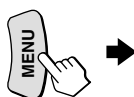

**2** Déplacez vers le haut ou le bas pour sélectionner , puis appuyez sur .

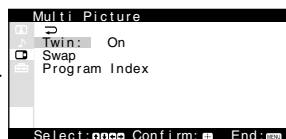
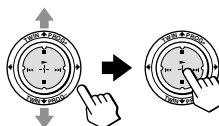

**3** Déplacez vers le haut ou le bas pour sélectionner l'option souhaitée (voir le tableau ci-dessous), puis appuyez sur .

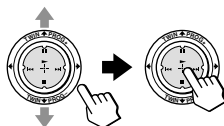

Sélectionnez	Pour
« Twin »	afficher une émission de télévision différente à côté de l'image principale. Déplacez  vers le haut ou le bas pour sélectionner « On », puis appuyez sur .Pour annuler, appuyez sur  ou sélectionnez « Off », puis appuyez sur .
« Swap »	permuter les images de gauche et de droite de l'écran TWIN.
« Program Index »	visualiser plusieurs émissions sur les écrans secondaires. Pour annuler, appuyez sur PROG INDEX.

## Pour revenir à l'écran normal

Appuyez sur MENU.

# Changement du réglage « Setup »

Le menu « Setup » vous permet de modifier la configuration de votre téléviseur de projection. Par exemple, vous pouvez changer la langue du menu, programmer les chaînes, etc.

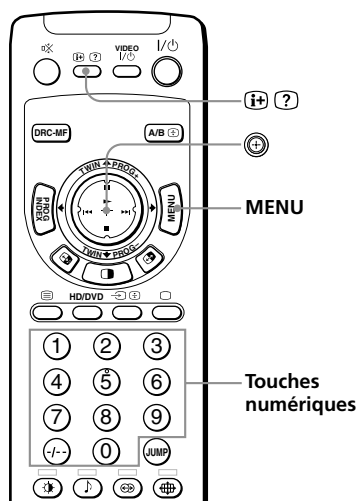

**1** Appuyez sur MENU.

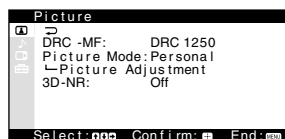

**2** Déplacez **+** vers le haut ou le bas pour sélectionner « **Setup** », puis appuyez sur **+**.

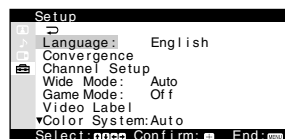
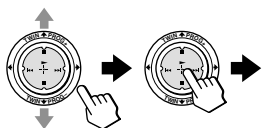



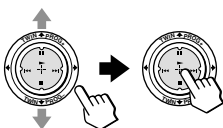

**3** Déplacez **+** vers le haut ou le bas pour sélectionner l'option souhaitée (voir le tableau ci-dessous), puis appuyez sur **+**.





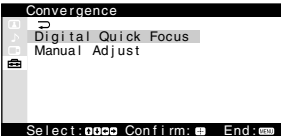
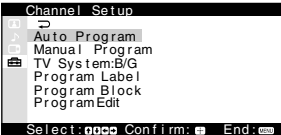

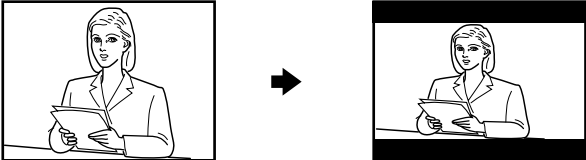





Sélectionnez	Pour
« Language »	changer la langue du menu.. Déplacez <b>+</b> vers le haut ou le bas pour sélectionner « English », « 中文 » (Chinois) ou « عربي » (Arabe), puis appuyez sur <b>+</b> .





**suite page suivante**

## Changement du réglage « **SETUP** » (suite)

Sélectionnez	Pour
« Convergence »	<p>régler la convergence.</p>  <p>Vous avez le choix entre un réglage automatique de la convergence et un réglage manuel. Reportez-vous à “Réglage manuel de la convergence”, page 48.</p>
« Channel Setup »	<p>présélectionner les chaînes.</p>  <p>Vous avez le choix entre une présélection automatique des chaînes et une présélection manuelle. Voir « Présélection manuelle des chaînes », page 49. Vous pouvez changer de système TV en sélectionnant « TV System ». Pour « Program Label » et « Program Block », reportez-vous respectivement aux sections « Affectation d’étiquettes aux chaînes prédéfinies » à la page 53 et « Blocage des chaînes » à la page 54. Vous pouvez également modifier l’ordre des chaînes prédéfinies selon vos préférences. Voir « Changement de l’ordre des chaînes prédéfinies » à la page 51.</p>
« Wide Mode »	<p>modifier la taille de l’image lors de la réception du signal de mode grand écran (16:9). Déplacez  vers le haut ou le bas pour sélectionner “On”, puis appuyez sur .</p>  <p>Si l’option « Wide Mode » est définie sur Auto lors de la réception d’un signal ID-1 ou WSS, l’image passe automatiquement au format réduit dans la hauteur. Vous pouvez également passer en mode grand écran à l’aide de la touche .</p> <p>Pour restaurer la taille d’image normale, sélectionnez “Off”, puis appuyez sur .</p>

Sélectionnez	Pour
« Game Mode »	<p>réglér les options de l'image appropriées pour visualiser les jeux vidéo.</p> <p>Déplacez  vers le haut ou vers le bas pour sélectionner « On », puis appuyez sur .</p> <p>Pour annuler, sélectionnez « Off », puis appuyez sur .</p>
« Video Label »	<p>affecter des étiquettes à l'équipement audio/vidéo connecté.</p> <div data-bbox="367 383 649 518" data-label="Image"> <p>The screenshot shows a menu titled 'Video Label'. It has two lines of text: 'Video Input: Video 1' and 'Label: Video 1'. At the bottom of the screen, there are three buttons: 'Select', 'Confirm', and 'End'.</p> </div> <p>Voir « Affectation d'étiquettes à l'équipement audio/vidéo connecté » page 55.</p>
« Color System »	<p>sélectionner le standard couleur. Normalement, vous devez le régler sur « Auto ».</p> <p>Vous pouvez sélectionner le standard couleur pour chaque chaîne ou chaque entrée vidéo.</p>
« Eco Mode »	<p>réduire la consommation électrique de votre téléviseur pour économiser de l'énergie.</p> <p>Déplacez  vers le haut ou le bas pour sélectionner « On », puis appuyez sur .</p> <p>Pour annuler, sélectionnez « Off », puis appuyez sur .</p>
« S Input »	<p>sélectionner le mode d'entrée S-Vidéo.</p> <p>Déplacez  vers le haut ou vers le bas pour sélectionner « Auto » et recevoir automatiquement le signal S-vidéo lorsque les signaux sont reçus via les prises  (entrée S-vidéo) et  (entrée vidéo) du même canal d'entrée vidéo, puis appuyez sur .</p> <p>Pour désactiver l'entrée S-vidéo, sélectionnez « Off », puis appuyez sur .</p>

### Remarques

- Si « Eco Mode » est activé, l'icône ECO MODE () apparaît en bas à droite de l'écran lorsque vous mettez le téléviseur sous tension ou lorsque vous appuyez sur  de la télécommande.
- « Game Mode » est disponible uniquement lors de la réception de signaux via les prises  (entrée vidéo),  (entrée S-vidéo) ou  (entrée composante vidéo).
- Lorsque des signaux haute définition (HD) ou progressifs sont reçus, « Wide Mode » et « Game Mode » ne fonctionnent pas.



### Pour revenir à l'écran normal

Appuyez sur MENU.

**suite page suivante**



## Changement du réglage « Setup » (suite)

### Réglage manuel de la convergence

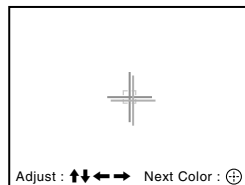
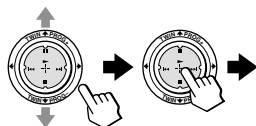

- 1** Après avoir sélectionné « Convergence », déplacez  vers le haut ou le bas pour sélectionner « Manual Adjust », puis appuyez sur .

La croix apparaît sur l'écran.

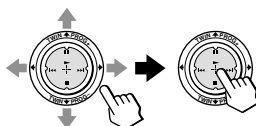

- 2** Déplacez  vers le bas, la gauche ou la droite pour régler les lignes rouges jusqu'à ce qu'elles se superposent sur les lignes vertes, puis appuyez sur .



- 3** Déplacez  vers le haut, la gauche ou la droite pour régler les lignes bleues jusqu'à ce qu'elles se superposent sur la croix centrale, puis appuyez sur .

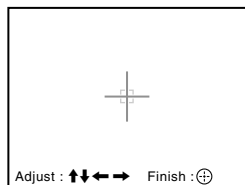
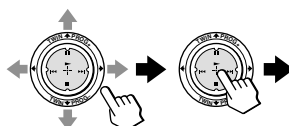

### Pour revenir à l'écran normal

Appuyez sur MENU.

#### Conseil



- La sélection de « Digital Quick Focus » dans « Convergence » vous permet de régler automatiquement la convergence. Lorsque vous réalisez la fonction de mise au point numérique rapide, les valeurs des réglages manuels sont effacées.

#### Remarques

- Réglez la convergence dans les 20 – 30 minutes après la première mise sous tension du téléviseur de projection.
- Vous ne pouvez pas utiliser les touches  $\triangleleft$  +/- sur le téléviseur de projection pour un réglage manuel de la convergence.



## Présélection manuelle des chaînes

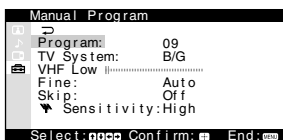
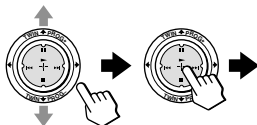

- 1** Après avoir sélectionné « Channel Setup », déplacez  vers le haut ou le bas pour sélectionner « Manual Program », puis appuyez sur .

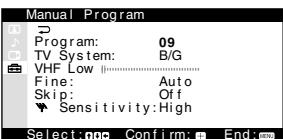
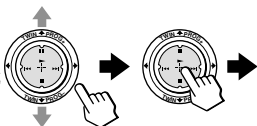

- 2** Sélectionnez la chaîne sur laquelle vous souhaitez présélectionner une chaîne.

- (1) Vérifiez bien que « Program » est sélectionné, puis appuyez sur .



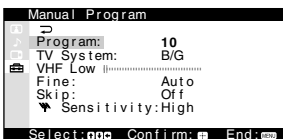
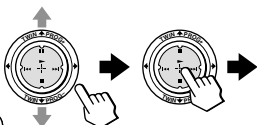

- (2) Déplacez  vers le haut ou vers le bas jusqu'à ce que la chaîne que vous voulez présélectionner (par ex., la chaîne « 10 ») apparaisse dans le menu et appuyez ensuite sur .



### Conseil

- Vous pouvez également sélectionner la chaîne à l'aide de la touche PROG +/- ou des touches numériques.

- 3** Sélectionnez la chaîne.

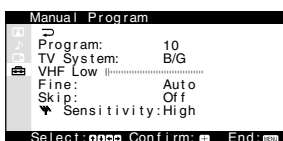
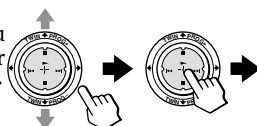

- (1) Déplacez  vers le haut ou vers le bas pour sélectionner « VHF Low », « VHF High » ou « UHF » et appuyez ensuite sur .



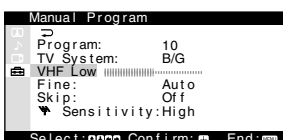
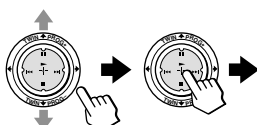

- (2) Déplacez  vers le haut ou vers le bas jusqu'à ce que les émissions de la chaîne souhaitée apparaissent sur l'écran du téléviseur et appuyez ensuite sur .

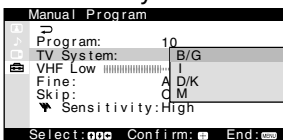
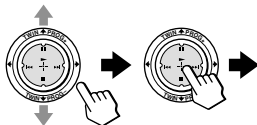

- 4** Si le son de la chaîne souhaitée paraît anormal, sélectionnez le système de télévision approprié.

- (1) Déplacez  vers le haut ou vers le bas pour sélectionner « TV System » et appuyez ensuite sur .



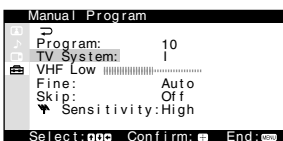
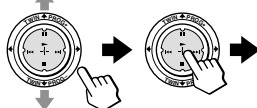

- (2) Déplacez  vers le haut ou vers le bas jusqu'à ce que le son devienne normal, et appuyez ensuite sur .





suite page suivante

## Changement du réglage « Setup » (suite)

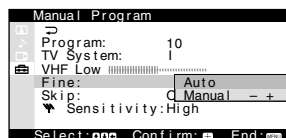
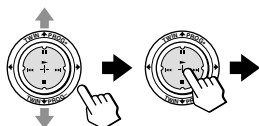

**5** Si vous n'êtes pas satisfait de la qualité du son et de l'image, vous pouvez l'améliorer à l'aide de la fonction de syntonisation « Fine ».

- (1) Déplacez  vers le haut ou le bas pour sélectionner « Fine » et appuyez ensuite sur .

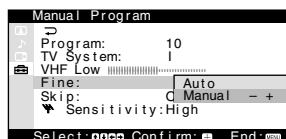
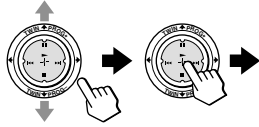

- (2) Déplacez  vers le haut ou vers le bas pour sélectionner « Manual » et appuyez ensuite sur .



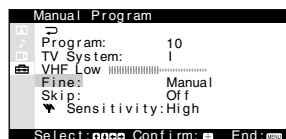
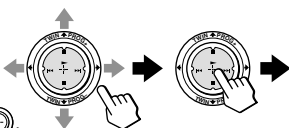

- (3) Déplacez  vers le haut, le bas, la gauche ou la droite jusqu'à l'obtention d'une qualité de son et d'image optimale et appuyez ensuite sur .





L'icône + ou - dans le menu clignote pendant la syntonisation.

**6** Si le signal de télévision est trop puissant et si l'image comporte des distorsions, vous pouvez ajuster la sensibilité de réception du téléviseur.

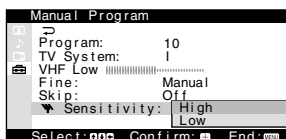
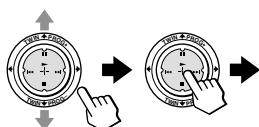
- (1) Déplacez  vers le haut ou vers le bas pour sélectionner « Sensitivity », et appuyez ensuite sur .



- (2) Déplacez  vers le haut ou vers le bas pour sélectionner « Low » et appuyez ensuite sur .

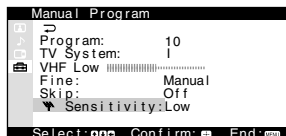
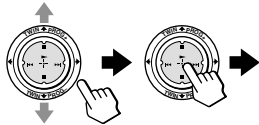

### Remarques



- Les réglages du système de télévision (« TV System ») et de la sensibilité de réception télévisée (« Sensitivity ») sont mémorisés pour chaque Setup.
- Si une chaîne est verrouillée (voir page 54) lorsque vous effectuez des réglages en mode « VHF-Low » et « Fine », cette chaîne sera déverrouillée automatiquement.

## Changement de l'ordre des chaînes prédéfinies (« Program Edit »)

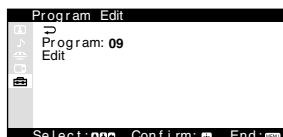
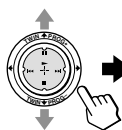

Après avoir effectué les opérations « Auto Program » ou « Manual Program », vous pouvez changer la chaîne prédéfinie affectée à chaque numéro de programme selon vos préférences.

- 1 Après avoir sélectionné « Program Edit » dans « Channel Setup », assurez-vous que « Program » est sélectionné, puis appuyez sur .



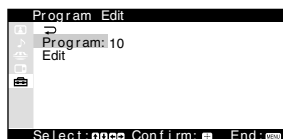
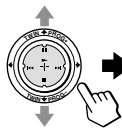

- 2 Déplacez  vers le haut ou vers le bas pour sélectionner le numéro de programme que vous souhaitez affecter à une autre chaîne, puis appuyez sur .

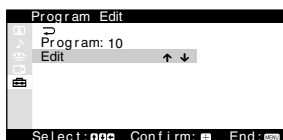
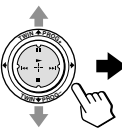

- 3 Déplacez  vers le haut ou vers le bas pour sélectionner « Edit », puis appuyez sur .



- 4 Déplacez  vers le haut ou vers le bas jusqu'à ce que vos programmes préférés apparaissent à l'écran, puis appuyez sur  pour confirmer cette chaîne.

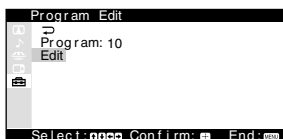
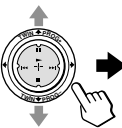

- 5 Pour changer les chaînes affectées à d'autres numéros de programmes, sélectionnez « Program », puis répétez les étapes 1 à 4.

### Pour revenir à l'écran normal

Appuyez sur MENU.



suite page suivante



## Changement du réglage « Setup » (suite)

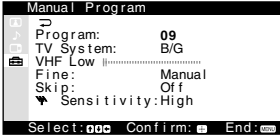
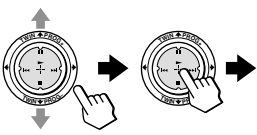

### Saut des chaînes non souhaitées ou inutilisées (« Skip »)

Après avoir effectué la présélection automatique des chaînes, vous pouvez effacer les chaînes non souhaitées ou inutilisées.

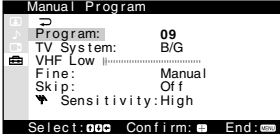
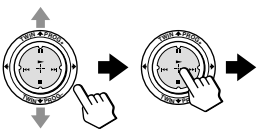
- 1 Après avoir sélectionné « Manual Program » dans « Channel Setup », assurez-vous que « Program » est sélectionné, puis appuyez sur .

- 2 Déplacez  vers le haut ou le bas jusqu'à ce que la chaîne non souhaitée ou inutilisée apparaisse, puis appuyez sur .

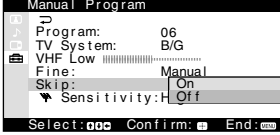
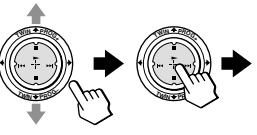
- 3 Déplacez  vers le haut ou le bas pour sélectionner « Skip », puis appuyez sur .

- 4 Déplacez  vers le haut ou le bas pour sélectionner « On », puis appuyez sur .

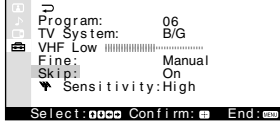
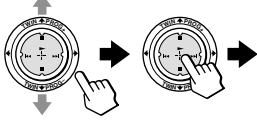
- 5 Pour désactiver d'autres chaînes, sélectionnez « Program », puis répétez les étapes 2 à 4.

### Pour restaurer une chaîne sautée

Sélectionnez « Off » à l'étape 4.

### Pour revenir à l'écran normal



Appuyez sur MENU.

## Affectation d'étiquettes aux chaînes prédéfinies (« Program Label »)

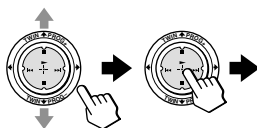

Vous pouvez affecter une étiquette (comme un nom de station) de 5 caractères maximum à chaque chaîne prédéfinie.

- 1** Après avoir sélectionné « Program Label » dans « Channel Setup », assurez-vous que « Program » est sélectionné, puis appuyez sur .



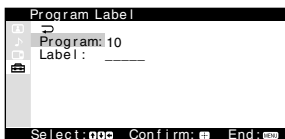
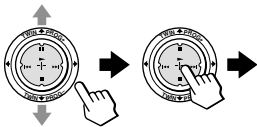

- 2** Déplacez  vers le haut ou vers le bas pour sélectionner la chaîne à laquelle vous souhaitez affecter une étiquette, puis appuyez sur .



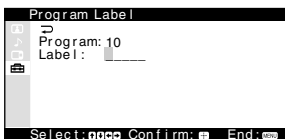
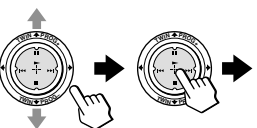

- 3** Déplacez  vers le haut ou vers le bas pour sélectionner « Label », puis appuyez sur .

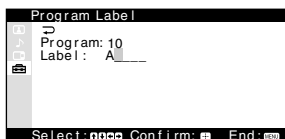
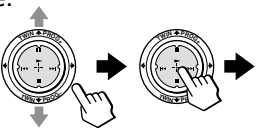

- 4** Déplacez  vers le haut ou vers le bas pour faire défiler les caractères de l'étiquette (A à Z, 0 à 9, etc.), puis appuyez sur  pour confirmer le caractère mis en surbrillance.

Pour insérer un espace, laissez « \_ » et déplacez  vers la droite.



Pour changer le caractère validé, déplacez  vers la gauche pour le mettre en surbrillance, puis déplacez  vers le haut ou vers le bas pour sélectionner le caractère correct.

- 5** Répétez l'étape 4 pour ajouter jusqu'à 5 caractères à l'étiquette.

- 6** Pour affecter des étiquettes à d'autres chaînes, sélectionnez « Program », puis répétez les étapes 1 à 5.

### Pour revenir à l'écran normal

Appuyez sur MENU.



suite page suivante

## Changement du réglage « Setup » (suite)

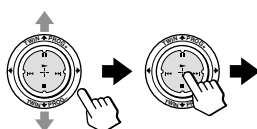

### Blocage des chaînes (« Program Block »)

- 1** Après avoir sélectionné « Program Block » dans « Channel Setup », assurez-vous que « Program » est sélectionné, puis appuyez sur .



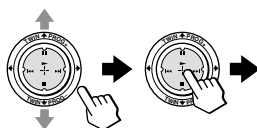

- 2** Déplacez  vers le haut ou le bas pour sélectionner la chaîne de votre choix (par ex. 06), puis appuyez sur .

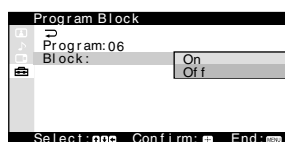
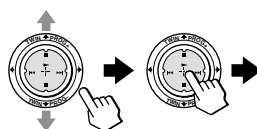

- 3** Déplacez  vers le haut ou le bas pour sélectionner « Block », puis appuyez sur .



- 4** Déplacez  vers le haut ou le bas pour sélectionner « On », puis appuyez sur . Pour débloquer la chaîne, sélectionnez « Off ».

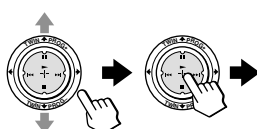

Le symbole de verrouillage () apparaît à l'écran lorsque « On » est sélectionné.

Si une chaîne bloquée est sélectionnée, le symbole de verrouillage apparaît à l'écran.



- 5** Pour bloquer d'autres chaînes, sélectionnez « Program », puis répétez les étapes 2 à 4.

### Pour revenir à l'écran normal

Appuyez sur MENU.

#### Remarque



- Si vous présélectionnez manuellement une chaîne verrouillée (voir page 49), cette chaîne sera déverrouillée automatiquement.





## Affectation d'étiquettes à l'équipement audio/vidéo connecté (« Video Label »)

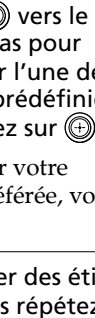
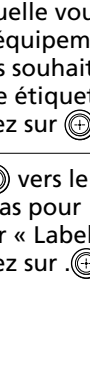

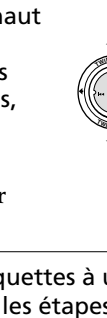

Vous pouvez affecter l'une des étiquettes prédéfinies (telles que VCR, SAT, etc.) ou votre étiquette préférée à l'équipement audio/vidéo connecté aux entrées vidéo du téléviseur de projection.

### Pour affecter une étiquette prédéfinie



- Après avoir sélectionné « Video Label », assurez-vous que « Video Input » est sélectionné, puis appuyez sur .

- Déplacez  vers le haut ou vers le bas pour sélectionner l'entrée vidéo à laquelle vous avez connecté l'équipement auquel vous souhaitez affecter une étiquette, puis appuyez sur .

- Déplacez  vers le haut ou vers le bas pour sélectionner « Label », puis appuyez sur .

- Déplacez  vers le haut ou vers le bas pour sélectionner l'une des étiquettes prédéfinies, puis appuyez sur .

Pour affecter votre étiquette préférée, voir page 56.

- Pour affecter des étiquettes à un autre équipement, sélectionnez « Video Input », puis répétez les étapes 2 à 4.

### Pour revenir à l'écran normal

Appuyez sur MENU.

suite page suivante

---

## Changement du réglage « Setup » (suite)

### Pour affecter votre étiquette préférée

- 1 Suivez les étapes 1 à 3 à la page 55 et sélectionnez « Edit » à l'étape 4, puis appuyez sur **⊕**.
- 2 Déplacez **⊕** vers le haut ou vers le bas pour faire défiler les caractères de l'étiquette (A à Z, 0 à 9, etc.), puis appuyez sur **⊕** pour confirmer le caractère mis en surbrillance.

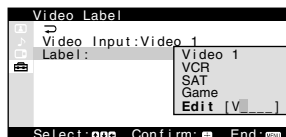









Pour insérer un espace, laissez « \_ » et déplacez **⊕** vers la droite. Pour changer le caractère validé, déplacez **⊕** vers la gauche pour le mettre en surbrillance, puis déplacez **⊕** vers le haut ou vers le bas pour sélectionner le caractère correct.

- 3 Répétez l'étape 2 pour ajouter jusqu'à 5 caractères à l'étiquette.











## Dépannage

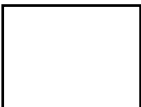

Si vous rencontrez des problèmes dans le cadre de l'utilisation de votre téléviseur de projection, consultez le guide de dépannage ci-dessous. Si le problème persiste, consultez votre revendeur Sony.

Symptôme	Cause possible	Solutions	Page
<b>Image neigeuse</b> 	<ul style="list-style-type: none"> <li>Les appareils sont débranchés ou le câble est endommagé.</li> </ul>	<ul style="list-style-type: none"> <li>Vérifiez le câble d'antenne et le raccordement au téléviseur de projection, au magnétoscope et à la prise murale.</li> </ul>	7
<b>Son parasité</b> 	<ul style="list-style-type: none"> <li>La présélection des chaînes ne convient pas ou n'est pas terminée.</li> </ul>	<ul style="list-style-type: none"> <li>Affichez le menu « Channel Setup » dans le menu « Setup » et sélectionnez « Manual Program » pour présélectionner de nouveau la chaîne.</li> </ul>	49
	<ul style="list-style-type: none"> <li>Le type d'antenne ne convient pas.</li> </ul>	<ul style="list-style-type: none"> <li>Vérifiez le type de l'antenne (VHF/UHF). Demandez conseil à un revendeur Sony.</li> </ul>	–
	<ul style="list-style-type: none"> <li>L'orientation de l'antenne ne convient pas.</li> </ul>	<ul style="list-style-type: none"> <li>Ajustez l'orientation de l'antenne. Demandez conseil à un revendeur Sony.</li> </ul>	–
	<ul style="list-style-type: none"> <li>La transmission du signal est faible.</li> </ul>	<ul style="list-style-type: none"> <li>Essayez d'utiliser un amplificateur.</li> </ul>	–
<b>Image déformée</b> 	<ul style="list-style-type: none"> <li>Les signaux de diffusion sont trop puissants.</li> </ul>	<ul style="list-style-type: none"> <li>Affichez le menu « Channel Setup » dans le menu « Setup » et sélectionnez « Manual Program » . Ensuite, sélectionnez «  Sensitivity: Low » .</li> <li>Coupez ou désactivez l'amplificateur s'il est utilisé.</li> </ul>	50
<b>Son parasité</b> 			–
<b>Bonne image</b> 	<ul style="list-style-type: none"> <li>Le réglage du système de télévision ne convient pas.</li> </ul>	<ul style="list-style-type: none"> <li>Si le son de toutes les chaînes est parasité, affichez le menu « Channel Setup » dans le menu « Setup » et sélectionnez « Auto Program » pour recommencer la présélection des chaînes.</li> <li>Si le son de certaines chaînes est parasité, sélectionnez la chaîne, puis affichez le menu « Channel Setup » dans « Setup », puis sélectionnez le système de télévision approprié (« TV System »).</li> </ul>	46
<b>Son parasité</b> 			49
	<ul style="list-style-type: none"> <li>Le son de l'image de droite est sélectionné lorsque les images TWIN sont sélectionnées.</li> </ul>	<ul style="list-style-type: none"> <li>Appuyez sur  ou sur .</li> </ul>	22

suite page suivante

## Dépannage (suite)

Symptôme	Possible cause	Solutions	Page
<b>Pas d'image</b> 	<ul style="list-style-type: none"> <li>Le cordon d'alimentation, l'antenne ou le magnétoscope n'est pas branché.</li> </ul>	<ul style="list-style-type: none"> <li>Vérifiez la connexion du cordon d'alimentation, de l'antenne et du magnétoscope.</li> </ul>	7
<b>Pas de son</b> 	<ul style="list-style-type: none"> <li>Le téléviseur de projection n'est pas sous tension.</li> </ul>	<ul style="list-style-type: none"> <li>Appuyez sur I/⏻ de la télécommande.</li> <li>Appuyez sur ⏻ du téléviseur de projection pour éteindre le téléviseur de projection environ cinq secondes, puis rallumez-le.</li> </ul>	16 17
<b>Bonne image</b> 	<ul style="list-style-type: none"> <li>Le niveau du volume est trop bas.</li> <li>Le son est coupé.</li> </ul>	<ul style="list-style-type: none"> <li>Appuyez sur <math>\triangleleft</math> + pour augmenter le volume du son.</li> <li>Appuyez sur <math>\times</math> pour annuler cet effet.</li> </ul>	17 17
<b>Pas de son</b> 	<ul style="list-style-type: none"> <li>Le signal d'émission présente un problème de transmission.</li> <li>Le son de l'image de droite est sélectionné lorsque les images TWIN sont sélectionnées.</li> </ul>	<ul style="list-style-type: none"> <li>Appuyez sur A/B jusqu'à l'obtention d'un son de meilleure qualité.</li> <li>Appuyez sur  ou sur .</li> </ul>	27 22
<b>Lignes pointillées ou zébrures</b> 	<ul style="list-style-type: none"> <li>Il y a des interférences locales dues à des voitures, des enseignes au néon, un sèche-cheveux, des générateurs de courant, etc.</li> </ul>	<ul style="list-style-type: none"> <li>N'utilisez pas de sèche-cheveux ou tout autre équipement à proximité du téléviseur de projection.</li> <li>Réglez l'orientation de l'antenne pour réduire les interférences au minimum. Demandez conseil auprès de votre revendeur Sony.</li> </ul>	- -
<b>Images doubles ou « fantômes »</b> 	<ul style="list-style-type: none"> <li>Les signaux de diffusion sont réfléchis par des montagnes ou des bâtiments à proximité.</li> <li>L'antenne doit être réorientée.</li> <li>L'utilisation d'un amplificateur ne convient pas.</li> </ul>	<ul style="list-style-type: none"> <li>Utilisez une antenne fortement directionnelle.</li> <li>Utilisez la fonction de syntonisation fine (« Fine »).</li> <li>Réglez l'orientation de l'antenne. Demandez conseil auprès de votre revendeur Sony.</li> <li>Coupez ou désactivez l'amplificateur s'il est utilisé.</li> </ul>	- 50 -
<b>Pas de couleurs</b> 	<ul style="list-style-type: none"> <li>Le réglage du niveau des couleurs est trop faible.</li> <li>Le réglage du standard couleur ne convient pas.</li> <li>L'antenne doit être réorientée.</li> </ul>	<ul style="list-style-type: none"> <li>Faites apparaître le menu « Picture » et sélectionnez « Personal » dans « Picture Mode », puis réglez le niveau « Color » dans « Picture Adjustment ».</li> <li>Faites apparaître le menu « Setup » et vérifiez le réglage du standard couleur (« Color System ») (en principe, réglez-le sur « Auto »).</li> <li>Réglez l'orientation de l'antenne.</li> </ul>	40 47 -



Symptôme	Cause possible	Solutions	Page
Le téléviseur de projection ne peut recevoir le signal d'émission stéréo.	• Le réglage de réception stéréo ne convient pas.	• Appuyez sur A/B jusqu'à ce que « Auto » apparaisse à l'écran.	28
	• Le son de l'image de droite est sélectionné lorsque les images TWIN sont affichées.	• Appuyez sur  ou sur  .	22
Le son d'émission stéréo est commuté sur ON/OFF ou est déformé.  ou  Le son commute fréquemment entre les modes stéréo et mono.	• Les appareils sont débranchés ou le câble est endommagé.	• Vérifiez le câble et la connexion de l'antenne au téléviseur, au magnétoscope et à la prise murale.	7
	• L'antenne doit être réorientée.	• Réorientez l'antenne. Demandez conseil auprès de votre revendeur Sony.	–
	• Le signal d'émission présente un problème de transmission.	• Appuyez sur A/B jusqu'à l'obtention d'un son de meilleure qualité.	27
L'indication « 100 » apparaît en haut de l'écran après environ 10 secondes et le télétexte ne s'affiche pas.	• Aucun télétexte n'est transmis sur ce canal.	—	29
L'affichage du télétexte n'est pas complet (image neigeuse ou doubles images).	• Les appareils sont débranchés ou le câble est endommagé.	• Vérifiez le câble d'antenne et le raccordement au téléviseur, au magnétoscope et sur la prise murale.	7
	• L'orientation de l'antenne n'est pas appropriée.	• Ajustez l'orientation de l'antenne. Demandez conseil auprès de votre revendeur Sony.	–
	• La transmission du signal est trop faible.	• Essayez d'utiliser un amplificateur. • Utilisez la fonction de syntonisation fine (« Fine »).	– 50
Des lignes mobiles apparaissent sur l'écran du téléviseur de projection.	• Présence d'interférences de sources extérieures, par ex. de machineries lourdes, proximité d'une station de retransmission.	• Utilisez la fonction de syntonisation fine (« Fine »).	50

**suite page suivante**





## Dépannage (suite)

Symptôme	Possible cause	Solutions	Page
Impossible d'utiliser les jeux de tir.	<ul style="list-style-type: none"><li>• Certains jeux de tir qui consistent à cibler avec un rayon de lumière sur l'écran de téléviseur de projection avec un fusil électronique ou un fusil à canon rayé ne peuvent pas être utilisés avec votre téléviseur de projection de projection. Pour plus d'informations, voir le mode d'emploi fourni avec le logiciel de jeu vidéo.</li></ul>	—	—
Le châssis du téléviseur de projection craque.	<ul style="list-style-type: none"><li>• Les variations de température ambiante peuvent entraîner une dilatation ou une contraction du châssis du téléviseur de projection. Il ne s'agit pas d'un dysfonctionnement.</li></ul>	—	—
Vous ressentez une décharge d'électricité statique lorsque vous touchez le châssis du téléviseur de projection.	<ul style="list-style-type: none"><li>• Il s'agit de la même décharge d'électricité statique que lorsque vous touchez des poignées de porte métalliques ou les portières d'une voiture, en particulier lorsque l'air est sec, par exemple en hiver. Il ne s'agit pas d'un dysfonctionnement.</li></ul>	—	—

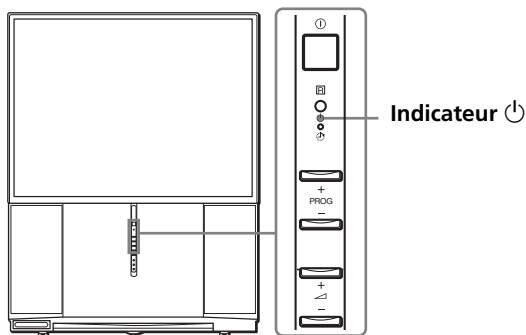
# Fonction d'autodiagnostic

Votre téléviseur de projection est équipé d'une fonction d'autodiagnostic. Si un problème se pose au niveau de votre téléviseur de projection, l'indicateur  (veille) se met à clignoter en rouge. Le nombre de fois que l'indicateur  clignote indique les causes possibles.



- 1** Vérifiez si l'indicateur  clignote plusieurs fois en rouge à des intervalles de 3 secondes.
  - 2** Comptez le nombre de clignotements de l'indicateur .
  - 3** Appuyez sur  (alimentation principale) pour mettre le téléviseur de projection hors tension.
  - 4** Informez le centre de service après-vente Sony le plus proche du nombre de clignotements de l'indicateur .
- N'oubliez pas de noter la désignation du modèle et le numéro de série indiqués à l'arrière du téléviseur de projection.

# Identification des composants et des commandes

## Face avant et intérieur du panneau rabattable

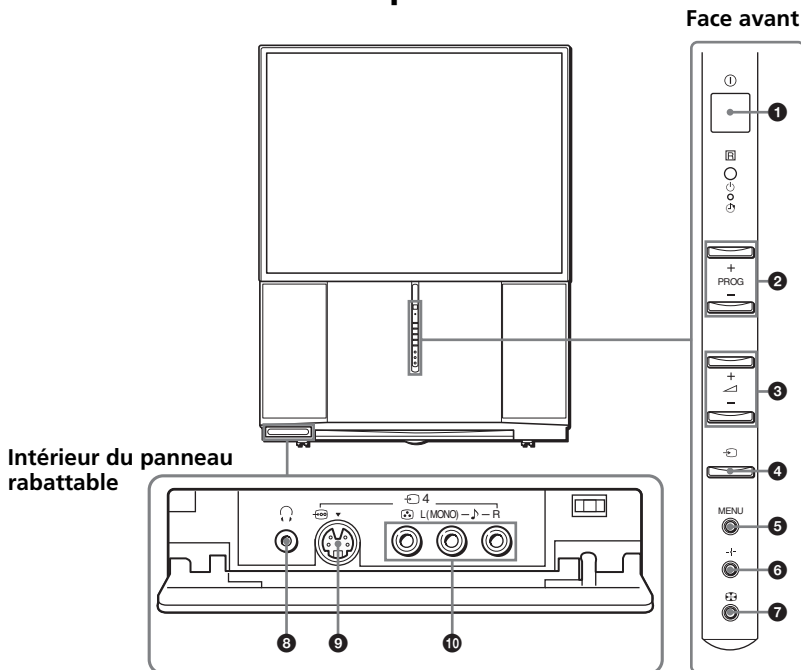

Touche/connecteur	Fonction	Page
① ⓪	Mise hors tension complète ou mise sous tension du téléviseur.	16
② PROG +/-	Sélection d'une chaîne.	16
③ ▲ +/-	<ul style="list-style-type: none"> <li>• Réglage du volume.</li> <li>• Sélection d'options dans le menu.</li> </ul>	17 37
④ Ⓜ	Sélection de l'entrée télévision ou vidéo.	17
⑤ MENU	Affichage du menu.	37
⑥ +/-	Confirmation des paramètres sélectionnés.	37
⑦ Ⓜ	Reglage automatique de la convergence.	10
⑧ 📞	Prise pour casque d'écoute.	-
⑨ 📺 4 (📺)	Raccordement à la sortie S vidéo de l'appareil vidéo.	11
⑩ 📺 4 (📺, 🎵 L(MONO) /R)	Raccordement à des sorties vidéo/audio de l'appareil.	11

## Face arrière

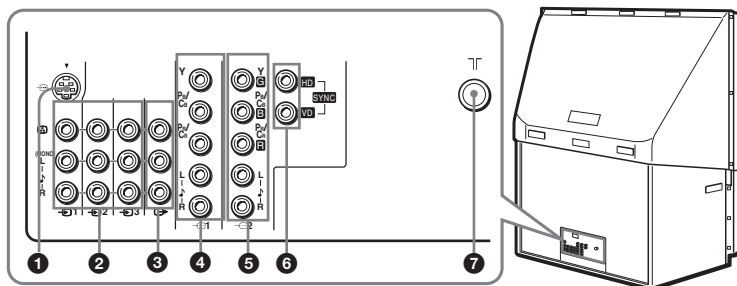

Connecteur	Fonction	Page
❶	Raccordement à la sortie S vidéo de l'appareil vidéo.	8
❷	Raccordement à des sorties vidéo/audio de l'appareil vidéo.	8
❸	Raccordement à des entrées vidéo/audio de l'appareil vidéo/audio.	12
❹	Raccordement aux sorties composante vidéo d'un lecteur DVD.	13
❺	Raccordement aux sorties composante vidéo d'un lecteur DVD. Raccordement à un récepteur TV numérique doté de sorties G/B/R/HD/VD.	13 15
❻	Raccordement à des sorties HD/VD sur un récepteur TV numérique.	15
❼	Raccordement du câble d'antenne.	7

**suite page suivante**

## Identification des composants et des commandes (suite)

### Télécommande

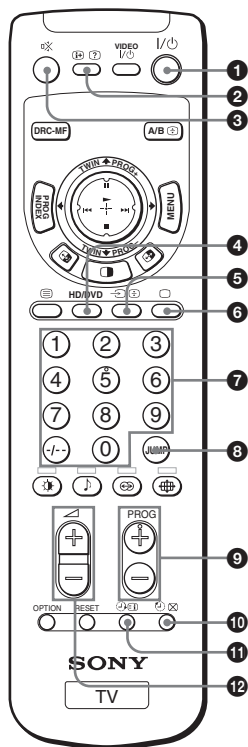







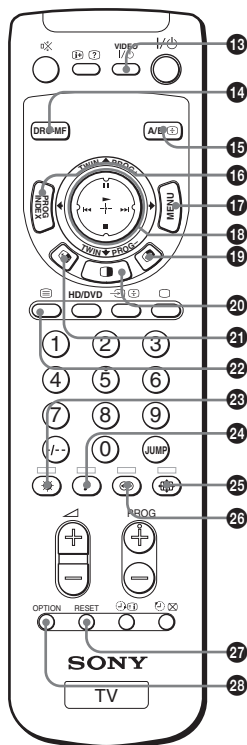



Couleur d'identification	Fonction de la touche
Blanc	Fonctions générales du téléviseur
Vert	Fonctions du télétexte
Jaune	Fonctions TWIN
Rose	Fonctions des appareils en option

Touche	Fonction	Page
1 I/⏻	Mise hors tension temporaire ou mise sous tension du téléviseur.	17
2 ⓘ ?	<ul style="list-style-type: none"> <li>Affichage d'informations à l'écran.</li> <li>Affichage des informations Télétexte cachées.</li> </ul>	17 30
3 🔊	Coupage du son.	17
4 HD/DVD	Sélection de l'entrée composante.	17
5 TV Video	<ul style="list-style-type: none"> <li>Sélection de l'entrée télévision ou vidéo.</li> <li>Arrêt du défilement de la page Télétexte.</li> </ul>	17 30
6 TV	<ul style="list-style-type: none"> <li>Affichage de l'émission de télévision.</li> <li>Mise hors tension du Télétexte.</li> </ul>	17 29
7 0 - 9, +/-	Numéros d'entrée.	16
8 JUMP	Passage à la chaîne précédente.	17
9 PROG +/-	Sélection d'une chaîne.	16
10 ⌚ ☒	<ul style="list-style-type: none"> <li>Réglage du téléviseur pour qu'il se mette automatiquement hors tension.</li> <li>Affichage de l'écran du téléviseur en attendant la page Télétexte.</li> </ul>	18 30
11 ⌚ ⓘ	<ul style="list-style-type: none"> <li>Réglage du téléviseur pour qu'il se mette automatiquement sous tension.</li> <li>Affichage du contenu du service Télétexte.</li> </ul>	18 30
12 ◀ +/-	Réglage du volume.	17





Touche	Fonction	Page
13 VIDEO I/II	• Touche d'alimentation pour l'équipement vidéo.	32
	• Utilisation avec les touches numériques pour configurer la télécommande.	31
14 DRC-MF	Sélection du mode « DRC-MF ».	20
15 A/B	• Sélection du mode stéréo/bilingue.	27
	• Agrandissement de l'affichage Télétexte.	30
16 PROG INDEX	Affichage de toutes les émissions présélectionnées.	24
17 MENU	Affichage du menu.	37
18 	• Sélection, réglage et confirmation des paramètres sélectionnés dans le menu.	22,23
	• Sélection d'une émission de l'image de droite.	
	• Sélection d'une émission de votre choix dans PROGRAM INDEX.	31
19 	• Fonctionnement des appareils en option.	
	Permutation des images de droite et de gauche.	22
20 	Affichage des images TWIN.	21
21 	Permutation du son entre les images de droite et de gauche.	22
22 	Affichage de la page de télétexte sur l'image du téléviseur.	29
23  (rouge)	• Sélection du mode d'image.	19
	• Accès à un menu FASTEXT.	30
24  (verte)	• Sélection du mode son.	19
	• Accès à un menu FASTEXT.	30
25  (bleue)	• Sélection du mode grand écran.	46
	• Accès à un menu FASTEXT.	30
26  (jaune)	• Sélection du mode surround.	26
	• Accès à un menu FASTEXT.	30
27 RESET	Réinitialisation des paramètres du menu aux valeurs par défaut.	36
28 OPTION	Utilisation avec  pour commander des appareils en option.	31



# 警告

為了防止引發火災或電擊，請勿把本投影電視機放在雨中或潮濕的地方。機內有危險的高電壓，因此不可擅自打開機殼。如有必要請委託專業人員進行。

## 一般安全事項：

- 不可把本機放在雨中或潮濕的地方。
- 不可打開本機後蓋。

## 安裝時的注意事項：

- 不可堵塞本機的通風孔。
- 不可把本機放在高溫、潮濕或多灰塵之處。
- 不可把本機裝在容易受震動的地方。
- 請避免在溫度 5°C 以下的地方操作本機。
- 若由寒冷地方直接把本機搬到溫暖的地方，或房間的溫度突然發生變化，則螢幕的影像有時會顯得模糊或色彩不鮮明。這是由於機內的反射鏡或透鏡凝結水滴的緣故。遇此情形，先讓機內的潮氣乾燥以後，才開始操作。
- 為要獲得最佳影像，不可讓電視螢幕受到照明燈或太陽光的直接照射。室內光線最好使用從天花板照射過來的燈光，或把面對著螢幕的窗戶用不透明窗簾等遮蓋起來。本機最好放在地板及牆壁都不是反射物質的房間。如果有必要，請以黑色地毯或壁紙蓋住它們。
- 不要將機器安裝在例如書櫥或壁櫥內等密閉的地方。

## 操作時的注意事項：

- 本機不可使用 110-240 V AC ( KP-FX432/532 M91 ) 或 220-240 V AC ( KP-FX432 M31 ) ， 50/60Hz 交流電以外的電源操作。
- 若有任何液體或固體掉落機內則不可使用本機，必須立刻接受檢查。
- 若有數天不用投影電視機，必須把電源插頭拔下來。  
即使關閉投影電視機，只要插著電源插頭，其仍會被連接至交流電源。
- 要拔掉電線時，不可抽拉電線部分，而必須拿住插頭部分拔出。
- 同一電源插座上請勿安插過多的裝置。請勿損壞電源線。
- 本機上請勿放置任何物品。請勿將本機暴露於有水滴或會濺水之處，並且請勿將盛有液體的容器（如花瓶等）放在本機上面。
- 將投影電視機安放在可承受電視機重量的地方，如固定的電視機支架和平板上。請確保投影電視機支架平整，並且大於投影電視機底部的面積。
- 請勿抓住螢幕的邊緣搬運投影電視機。

## 注意

- 當以本投影電視機操作電視遊樂機、電腦或類似機件時，請把亮度和對比度設定在較低之處。若讓一個亮度及對比度高的靜止（不移動）圖形，長時間顯示於畫面上時，該圖形會一直留存於螢幕上不消失。這種殘留圖象是因誤操作所致，故并不在我們的品質保證範圍之內。

## 清潔螢幕

- 要清潔螢幕時，請用附帶的清潔布蘸上少許清水擦拭。請勿使用任何類型的砂紙、鹼性清潔劑、去污粉或酒精、汽油等溶液。為安全起見，清潔之前請拔下投影電視機的電源插頭。
- 請勿用圓珠筆或螺絲刀等尖銳、粗糙物品摩擦、觸摸或拍打螢幕表面。否則，可能會刮傷螢幕。

**您將享用的功能包括：**

- “全能数码精密显像”以觀看高質量影像（第 20 頁）
- “双画面分割”以同時觀看兩個節目（第 21 頁）
- “频道搜索”可讓您同時顯示多個節目（第 24 頁）
- “图像模式” / “声音模式” / “环绕声”以設定您的投影電視機（第 19 頁和 26 頁）

**您的投影電視機還提供下列功能：**

- 熒幕語言選擇、自動預設頻道和自動聚焦調整的初始設定功能。（第 9 頁）
- 選單語言的選擇
  - 英文 / 中文 / 阿拉伯文（第 45 頁）
- “童锁”可讓您鎖定指定的頻道（第 54 頁）
- “智能音量控制”可自動調整頻道的音量（第 42 頁）
- “微调”功能（第 50 頁）
- 遙控器上的操縱鍵  以簡化操作（第 37 頁）
- “生态节能模式”以節省電源（第 47 頁）
- “游戏模式”以觀看電視遊戲節目（第 46 頁）

# 目錄

## 警告

### 使用您的新投影電視機

準備工作 .....	6
步驟 1 安裝投影電視機 .....	6
步驟 2 連接天線 .....	7
步驟 3 將電池裝入遙控器 .....	8
步驟 4 自動設定投影電視機 .....	9
連接選購的裝置 .....	11
觀看電視 .....	16

### 高級操作

選擇影像和聲音模式 .....	19
觀看高質量影像 .....	20
同時觀看兩個節目 .....	21
顯示多個節目 .....	24
收聽環繞聲 .....	26
欣賞立體聲或雙語言節目 .....	27
觀看圖文電視 .....	29
使用選購的裝置 .....	31

### 調整您的設定 (MENU)

介紹選單系統 .....	34
改變“圖像設定”設定 .....	38
改變“音響設定”設定 .....	41
運用選單設置“多畫面功能” .....	44
改變“設定”內容 .....	45

### 其他資訊

故障排除 .....	57
自我故障診斷功能 .....	61
識別部件和控制鍵 .....	62
規格 .....	封底

## 準備工作

### 步驟 1

#### 安裝投影電視機

若想獲得最佳影像品質，請把本機安裝在下圖所示位置。

#### 最佳觀賞角度（水平）

KP-FX432

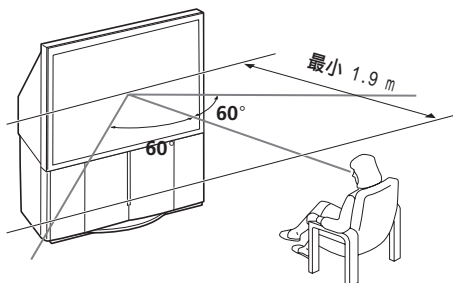

KP-FX532

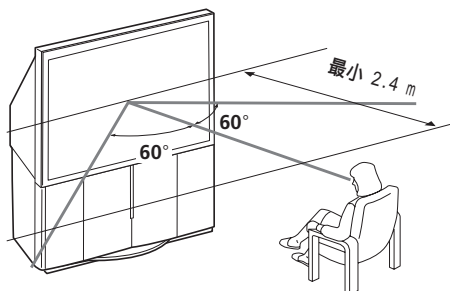

#### 最佳觀賞角度（垂直）

KP-FX432

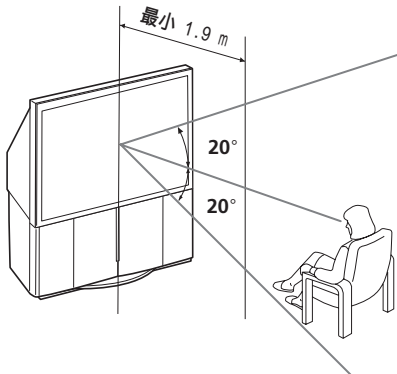

KP-FX532

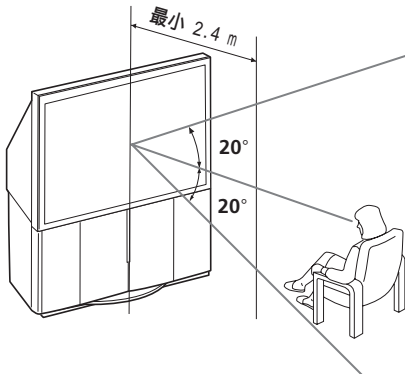

## 步驟 2

### 連接天線

若您想連接錄影機，則請參閱第 8 頁上的“連接錄影機”接線圖。

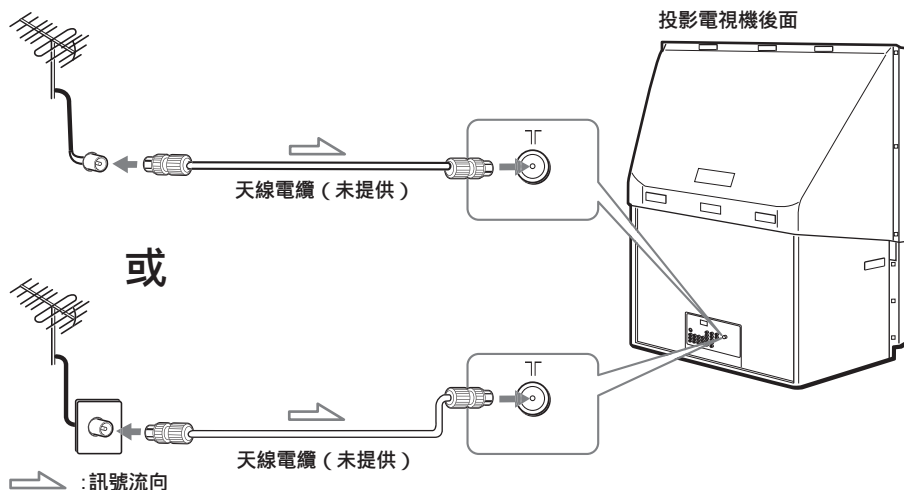

### 實現最佳性能

要將投影電視機連接至天線或錄影機時，請使用天線電纜（未提供）。

請注意，電纜一端安裝有一個公插，另一端則裝有一個母插。請將公插連接至投影電視機的 T（天線）端子。

### 注意

在所有其他連接完成之前，請勿連接電源線；否則極少量的電流可能經天線或其他端子外洩。

## 準備工作 (續)

### 連接錄影機

要播放錄影帶時，按壓  鍵 (請參閱第 17 頁)。

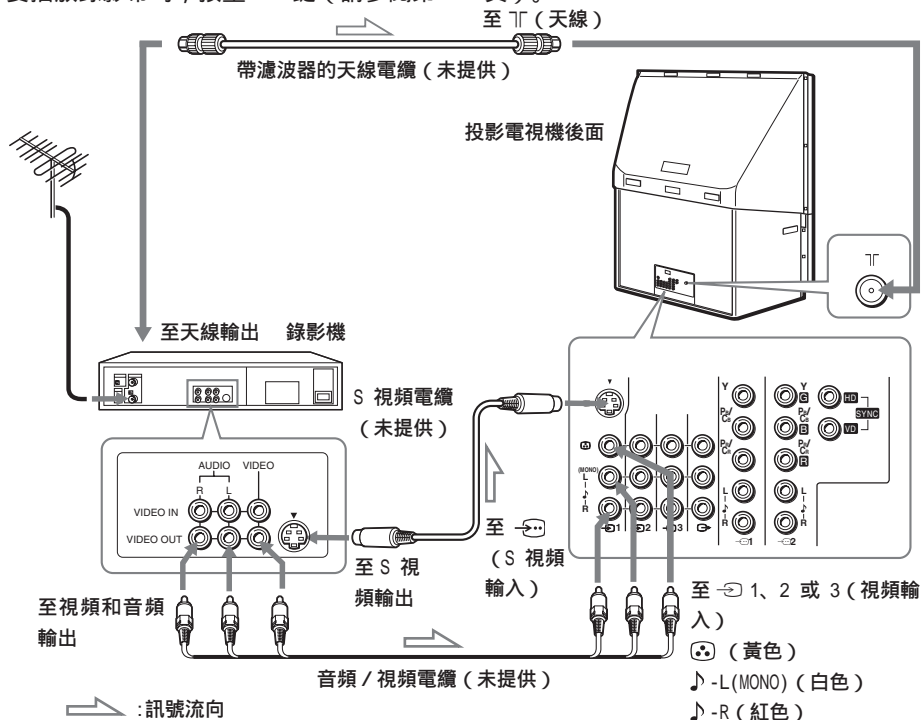

#### 註

- 若與單聲道錄影機連接，則請將黃色插頭插至 Ⓢ (黃色插孔)，而將黑色插頭插至 ♪ -L (MONO) (白色插孔)。
- 若將錄影機連接至 T (天線) 端子，則請將錄影機輸出的訊號預設至投影電視機上的電台號碼“0”。
- 將錄影機連接至 S 視頻輸入時，“設定”選單顯示，然後在“S 端子輸入”中選擇“自動”(請參閱第 47 頁)。若同時將訊號輸入 ♪ (S 視頻輸入) 和 Ⓢ (視頻輸入)，則 S 視頻訊號即自動被選定。要收看 Ⓢ (視頻輸入) 輸入的視頻訊號，請在“S 端子輸入”中選擇“關”。

## 步驟 3

### 將電池裝入遙控器



#### 註

- 請勿使用舊電池或同時使用不同類型的電池。



## 步驟 4

### 自動設定投影電視機

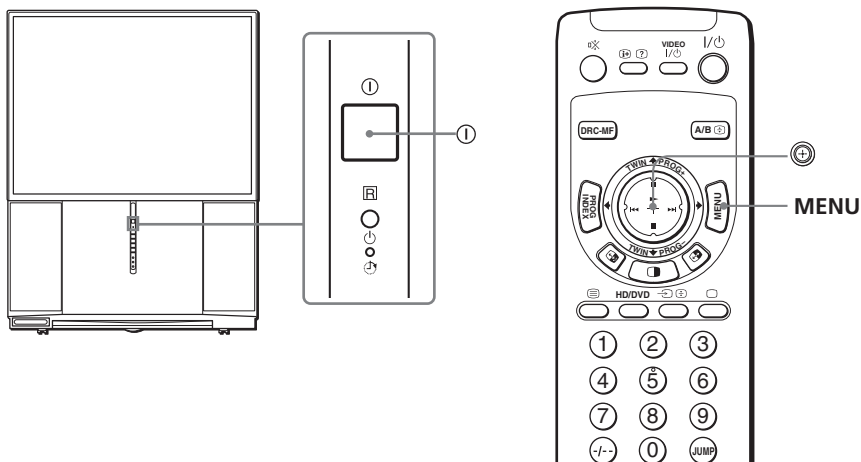

#### 1 按 ① 鍵打開投影電視機。

“Initial Setup” 選單出現，並可選擇螢幕語言。

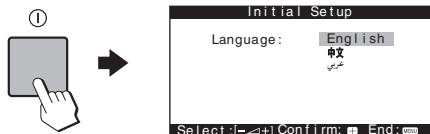

#### 2 向上或向下移動 $\oplus$ 鍵以選擇所需語言，然後按壓 $\oplus$ 鍵。

出現“现在开始自动调台？”。

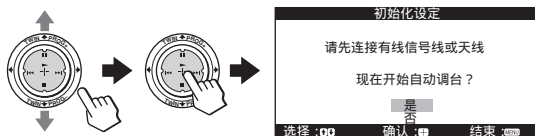

#### 3 向上或向下移動 $\oplus$ 鍵以選擇“是”，然後按壓 $\oplus$ 鍵以自動預設頻道。

螢幕將顯示正在執行自動預設。頻道預設完成後，出現“自动聚焦调整”選單。

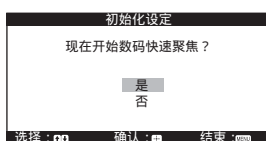

## 準備工作 (續)

### 4 確認選擇“是”，然後按

⊕ 鍵。

聚焦調整畫面出現，聚焦自動調整。

最後出現“初始化設定”項目單。

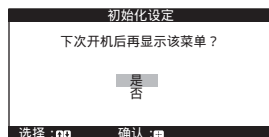

### 5 向上或向下移動 ⊕ 鍵以選擇“否”，然後按壓 ⊕ 鍵。

下次按壓 ⊕ 鍵接通投影電視機的電源時，“初始化設定”選單將不會再出現。

若要使此選單再次出現，請在選擇“是”後再按壓 ⊕ 鍵。

#### 提示

若您的投影電視機已預設一個不想要的頻道或不能預設某一個頻道，您就必須手動預設投影電視機（請參閱第 49 頁）。

#### 註

- 如果要取消任何系統設定，向上或向下移動 ⊕ 以選擇否，然後按壓 ⊕，或按壓 MENU 鍵。
- 聚焦亦可通過選單進行手動調詳（請參閱第 48 頁）。
- 您還可通過前面板上的 ⊕ 執行數碼快速聚焦功能。
- 當數碼快速聚焦功能運行時，聲音將消除。
- 投影電視機上的 MENU、△ + 或 - 和 ⊕ (輸入) 鍵亦可代替遙控器上的 ⊕ 與 MENU 鍵用於上述操作。

## 連接選購的裝置

您可以連接選購的音頻 / 視頻裝置，例如錄影機、DTV（數碼式電視）接收機、多碟播放機、攝影機、電視遊戲機或立體聲系統。要觀看影像和操作所連接裝置時，請參閱第 17 頁和 31 頁。

### 使用 ⇨ 4（視頻輸入 4）插孔與攝影機 / 電視遊戲機相連接

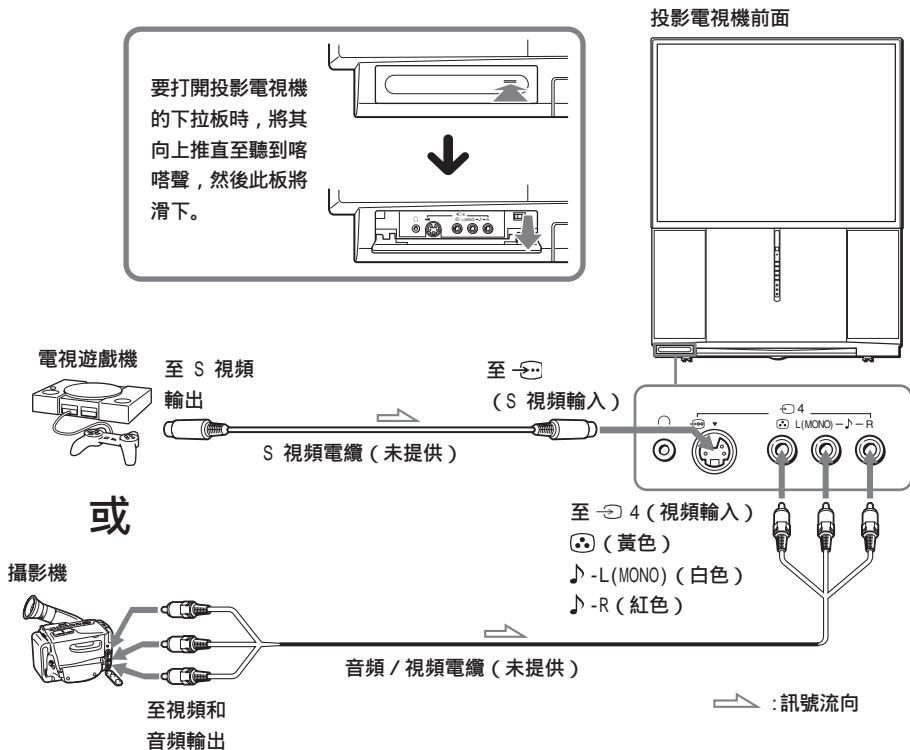

#### 註

- 當連接電視遊戲機時，若您要調整適當的影像設定以觀看電視遊戲節目，則顯示“設定”選單，然後在“遊戲模式”中選擇“開”（請參閱第 46 頁）。
- 您也可將視頻裝置連接至本投影電視機後面的 ⇨ 1、2 或 3（視頻輸入）插孔。
- 將視頻設備連接至 S 視頻輸入時，顯示“設定”選單，然後在“S 端子輸入”中選擇“自動”（請參閱第 47 頁）。若將訊號輸入 ⇨（S 視頻輸入）和 ⊕（視頻輸入），則 S 視頻訊號即自動被選定。要收看 ⊕（視頻輸入）輸入的視頻訊號，請在“S 端子輸入”中選擇“關”。

續

## 連接選購的裝置 (續)

用  (監視器輸出) 插孔與音頻 / 視頻裝置相連接

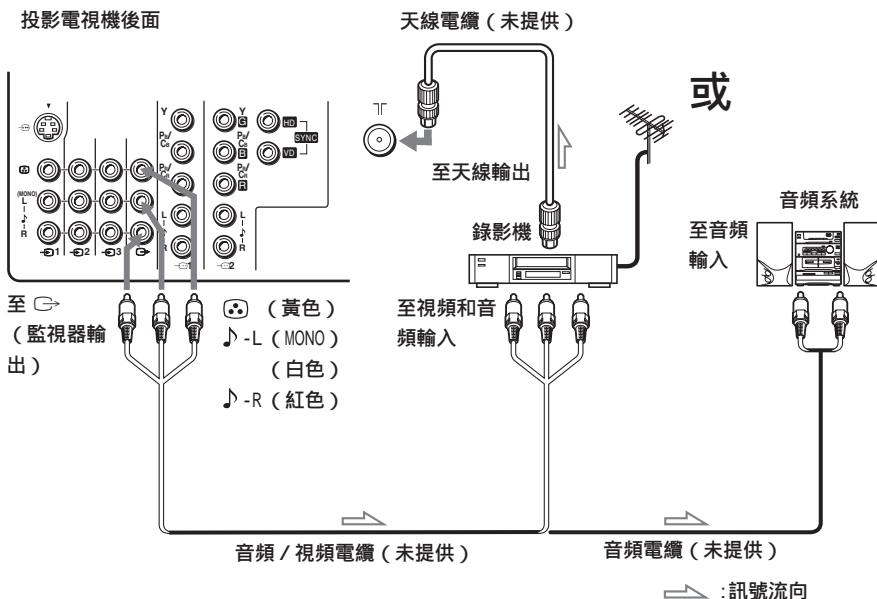

註

- 若您在投影電視機熒幕上選擇“高清晰度 / DVD 1”或“高清晰度 / DVD 2”（請參閱第 17 頁），將會聽到聲音但不會有影像從  (監視器輸出) 插孔輸出。這並非故障。

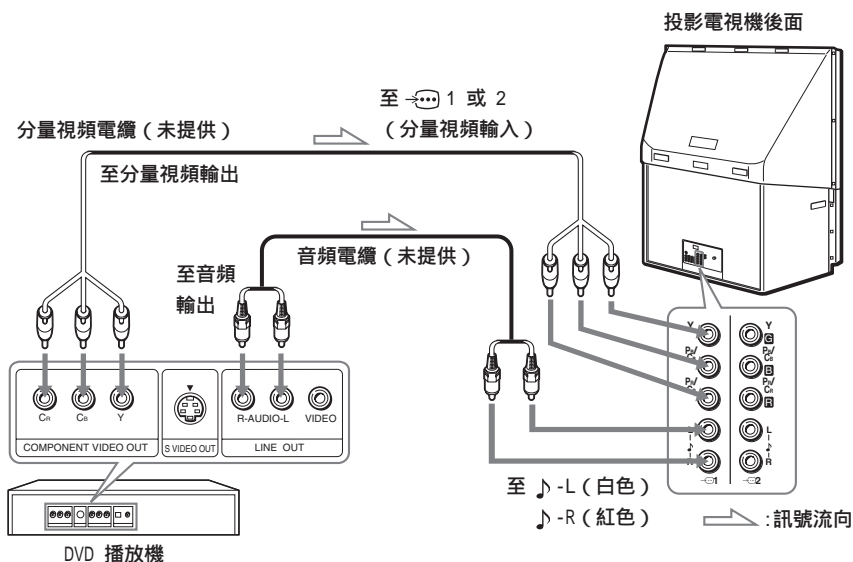

## 將 DVD 播放機連接至 (分量視頻輸入) 1 或 2 插孔



### 註

- 某些 DVD 播放機的端子可能標記不同：

連接	至 (DVD 播放機上的)
Y (綠色)	Y
P <sub>B</sub> /C <sub>B</sub> (藍色)	C <sub>b</sub> 、B-Y 或 P <sub>B</sub>
P <sub>R</sub> /C <sub>R</sub> (紅色)	C <sub>r</sub> 、R-Y 或 P <sub>R</sub>

- 將 DVD 播放機連接至  1 或 2 (分量視頻輸入) 時，不要在 HD/VD 插孔上連接任何裝置。
- 若您在投影電視機螢幕上選擇“高清晰度 / DVD 1”或“高清晰度 / DVD 2” (請參閱第 17 頁)，將會聽到聲音但不會有影像從  (監視器輸出) 插孔輸出。這並非故障。
- 當通過  (分量視頻輸入) 接收逐行掃描訊號時，雙畫面影像和頻道搜索功能不起作用，並且無法選擇“全能數碼精密顯像”和“遊戲模式”。

續

## 連接選購的裝置 (續)

將 DVD 播放機連接至  (視頻輸入) 1、2 或 3 插孔

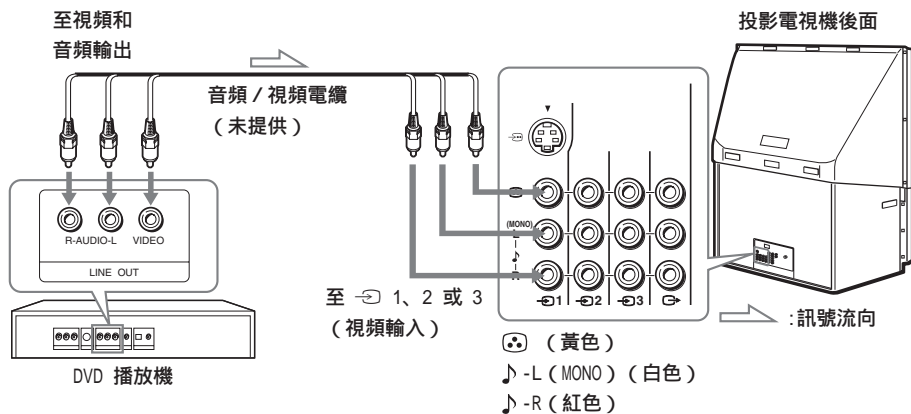

### 註

- 由於 DVD 碟片上的高質量影像包含許多資訊，因此可能出現影像紊亂。在這種情形下，顯示“圖像設定”選單，選擇“圖像模式”中的“個人”，然後調整“圖像個人模式設定”中的“銳度”(請參閱第 40 頁)。
- 您也可以將 DVD 播放機連接至投影電視機上的  (S 視頻輸入)。

## 將 DTV (數碼式電視) 接收機連接至 1 或 2 (分量視頻輸入) 插孔

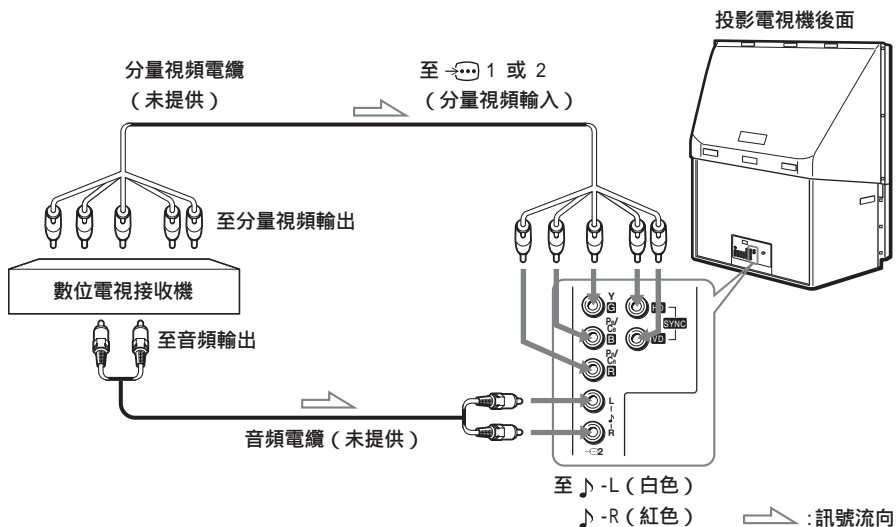

### 註

- 投影電視機裝備 G/B/R/HD/VD 輸入接口。  
如果 DTV 接收機配備 Y/Pb/Pr 輸出連接器，則請將其連接至 1 或 2 的 Y/Pb/Pr 連接器。而 2 的 HD/VD 連接器則不連接任何裝置。  
如果 DTV 接收機不帶 Y/Pb/Pr 輸出連接器，請將其連接至 2 的 G/B/R/HD/VD 連接器。

### 提示

- 投影電視機接受以下訊號格式：

總掃描線數	有效掃描線數	場頻(Hz)
1125i	1080i	50/60
750p	720p	50/60
625p	576p	50
625i	576i	50
525p	480p	60
525i	480i	60

# 觀看電視

本節說明觀看電視時所使用的各種功能和操作。大多數操作可以用遙控器進行。

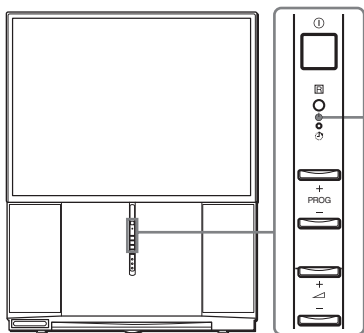

指示燈

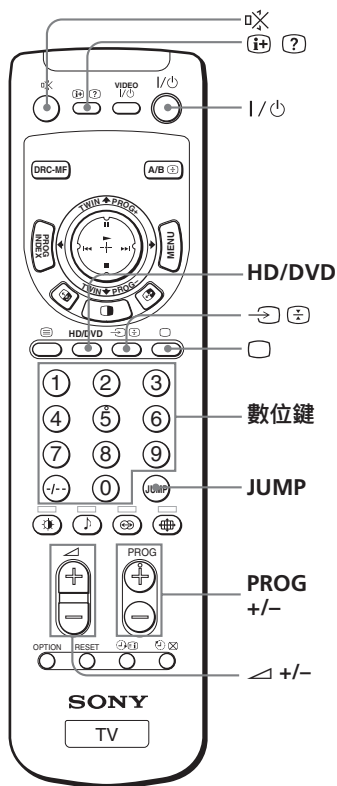

## 1 按壓 ① 鍵打開投影電視機。

當投影電視機處於待機模式時，（投影電視機上的 指示燈呈紅色亮光），按壓遙控器上的 I/ON 鍵。



## 2 按壓 PROG +/- 鍵或數位鍵選擇電視頻道。

對於兩位數頻道，先按壓 -/- 鍵，然後按壓數位鍵（例如 25 頻道，先按壓 -/- 鍵，然後按壓 2 和 5 數位鍵）。



### 註

- 接通投影電視機電源時，電台號碼或視頻模式顯示約 40 秒鐘。如果“設定”選單中的“生態節能模式”設定為“開”，生態節能模式（ECO）符號也將出現（請參閱第 47 頁）。



## 要快速選擇某一個電視節目時

- 1 持續按壓 PROG +/- 鍵。
- 2 當您所要的電台號碼出現時，停止按壓 PROG +/- 鍵。

### 註

- 當您快速選擇某一個電視節目時，影像可能會失真。  
這並非故障。

## 附加操作

以	按壓
暫時關閉電視機	<p> /⏻ 鍵。</p> <p>投影電視機上的 ⏻ 指示燈呈紅色亮光。</p>
完全關閉電視機	<p>投影電視機上的 ① 鍵。</p>
調整音量	<p>◀ +/- 鍵。</p>
消除聲音	<p>🔇 鍵。</p>
觀看視頻輸入（錄影機、攝影機等）	<p>↵ 鍵（或投影電視機上的 ↵ 鍵）以選擇“視頻信號 1”、“視頻信號 2”、“視頻信號 3”、“視頻信號 4”、“高清晰度 / DVD 1”或“高清晰度 / DVD 2”。</p> <p>要回到電視畫面時，按壓 ○ 鍵（或投影電視機上的 ↵ 鍵）即可。</p>
觀看分量輸入（DVD、DTV 接收機）	<p>HD/DVD 選擇“高清晰度 / DVD 1”或“高清晰度 / DVD 2”。</p> <p>要回到電視畫面時，按壓 ○ 鍵（或投影電視機上的 ↵ 鍵）即可。</p>
跳回到之前收看的頻道	<p>JUMP 鍵。</p>
顯示畫面上的資訊*	<p>ℹ 鍵。</p>

- \* 顯示某些影像 / 聲音設定以及電台號碼或視頻模式。畫面上的影像或聲音設定顯示將在大約 3 秒鐘後消失。

## 觀看電視（續）

### 設定喚醒定時器

- 1 按壓  鍵直到指定時間段出現。

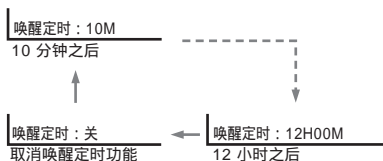

在設定時間後，喚醒定時器立即啟動。



- 2 選擇要喚醒的電視頻道或視頻模式。

- 3 若您要投影電視機自動關閉，則請按壓  鍵或設定睡眠定時器。投影電視機上的  指示燈發出橙色亮光。

### 要取消喚醒定時器時

按壓  鍵直到“喚醒定時器：關”出現，或按壓投影電視機上的  鍵將其關閉。

註

- 用喚醒定時器接通投影電視機電源後，如果超過 2 小時未按壓任何鍵或控制鍵，則投影電視機會自動進入待機模式。要恢復觀看電視時，按壓投影電視機或遙控器上任一鍵即可。

### 設定睡眠定時器

按壓  鍵直到指定時間段出現。

您可以從 15、30、45、60、75 和 90 分鐘中選擇時間段。

在設定時間後，睡眠定時器立即啟動。

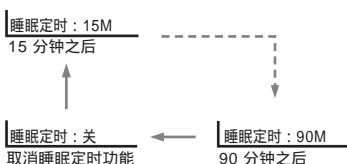

### 要取消睡眠定時器時

按壓  鍵直到“睡眠定時器：關”出現，或關閉投影電視機。

## 選擇影像和聲音模式

您可以選擇影像和聲音模式並在“個人”選項中調整您所偏好的設定。

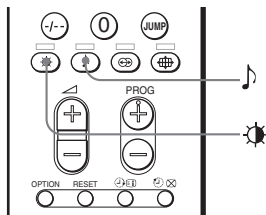

### 選擇影像模式

反覆按壓  鍵直到所要的影像模式被選定。

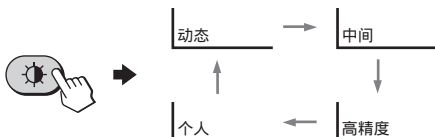

選擇	以
“动态”	接收對比度強的影像。
“中间”	接收普通的影像。
“高精度”	接收更高分解度和柔和對比的影像。
“个人”	接收“图像设定”選單中的“图像个人模式设定”選單所調整的最終影像設定。（請參閱第 40 頁）。

### 選擇聲音模式

反覆按壓  鍵直到所要的聲音模式被選定。

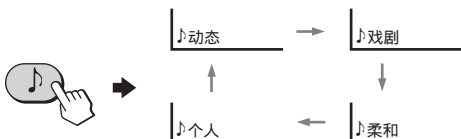

選擇	以
“动态”	收聽強調低音和高音的動態而清晰的聲音。
“戏剧”	收聽強調人聲和高音調的聲音。
“柔和”	接收柔和的聲音。
“个人”	接收“音响设定”選單中的“声音个人模式设定”選單所調整的最終聲音設定（請參閱第 43 頁）。

#### 提示

- 您也可以使用選單設定影像和聲音模式（請參閱第 38 頁的“改變“图像设定”設定”和第 41 頁的“改變“音响设定”設定”）。

# 觀看高質量影像

- “全能數碼精密顯像”

全能數碼精密顯像 (DRC-MF) 功能可讓您享受到高質量的投影電視影像。您可以從 3 種 DRC-MF 模式中進行選擇：“DRC1250”可觀看高保真 (高解析度) 的影像或根據需要為活動畫面選擇 “DRC100” 或為靜止影像選擇 “DRC 逐行掃描” 以減少閃爍感。

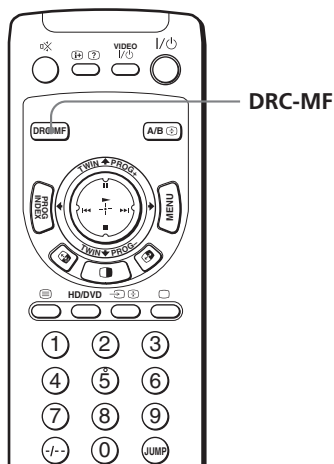

反覆按壓 DRC-MF 鍵直到您收到滿意的影像質量。



選擇	以
“DRC1250”	選擇更高解析度的影像。
“DRC100”	減少畫面的閃爍感。
“DRC 逐行掃描”	減少螢幕上某些部分或掃描線條的跳動 (例如字符或物體的邊線)。

## 提示

- 當廣播訊號微弱時，您或許會在電視畫面上看到一些圓點或干擾。要降低該干擾時，顯示 “圖像設定” 選單並在 “圖像設定” 模式中選擇 “個人”，然後調整 “圖像個人模式設定” 中的 “銳度” 以減低鮮明度 (請參閱第 40 頁)。

## 註

- 當使用頻道搜索功能或者當 “遊戲模式” 或 “雙畫面分割” 模式轉變為 “開” 時，無法選擇全能數碼精密顯像模式。該模式對 HD (高清晰度) 或逐行掃描輸入訊號不起作用。

DRC-MF 的標識 () 和 “DRC-MF” 是 Sony Corporation 的商標。

# 同時觀看兩個節目

- “双画面分割”

用雙畫面功能，您可在主畫面旁邊顯示一個不同的電視節目。

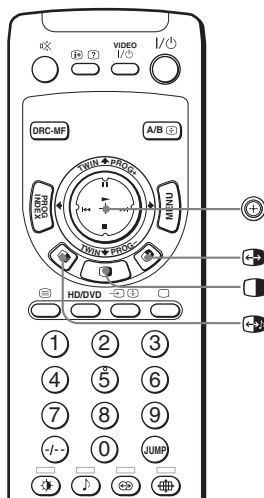

## 顯示雙畫面

按壓  鍵。

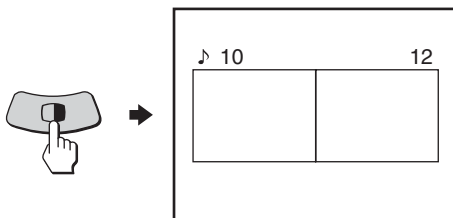

## 要回到普通畫面顯示時

按壓  鍵。

左影像以全屏顯示。



提示

- 您也可以使用選單顯示雙畫面（請參閱第 44 頁的“運用選單設置“多畫面功能”設定”）。



續

## 同時觀看兩個節目 - “双画面分割”（續）

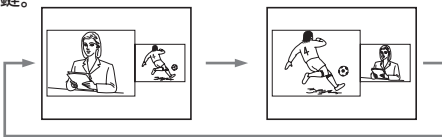
### 其他操作

要	按壓 / 移動
改變右影像的電視節目	向上或向下移動  鍵 (TWIN PROG + 或 -)。
對換左右影像	按壓  鍵。 

在左影像和右影像之間對換聲音。按壓  鍵。  
“♪”符號將出現，以顯示您要收聽的畫面。

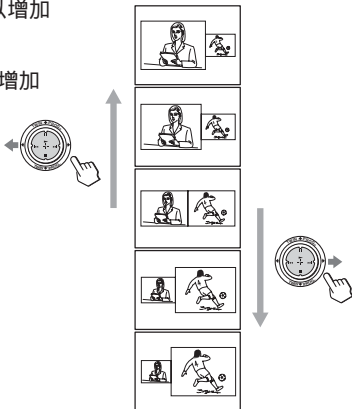
改變雙畫面的螢幕尺寸	向左移動  鍵以增加左畫面尺寸。 向右移動  鍵以增加右畫面尺寸。 
------------	---

#### 註

- 無法對 HD 或 DVD 輸入訊號對換影像。
- 雙畫面功能不適用於 HD (高清晰度) 和逐行掃描訊號。若將左邊的主畫面改為 HD 或逐行掃描訊號，則會出現資訊並且雙畫面功能被取消。所選擇的 HD 或逐行掃描畫面將以全屏顯示。
- 您在右影像中無法欣賞立體聲。
- 您無法在右影像中將影像變為視頻輸入。而只能在視頻輸入顯示在左影像中時通過對換影像，在右影像中顯示除 HD 和逐行掃描訊號以外的其他視頻輸入。
- 當按壓  鍵時，在出現雙畫面之前，電視畫面會抖動或呈現空白狀態 1 秒鐘左右。這並不表示投影電視機發生故障。

## 使用 PAP (雙畫面) 選擇電視節目

您可以用 **⊕** (TWIN PROG +/-) 鍵直接從右影像選擇所需的電視節目。

- 1** 向上或向下移動 **⊕** 鍵  
(TWIN PROG +/-)。

同一頻道的兩個影像出現在  
螢幕上 (PAP)。

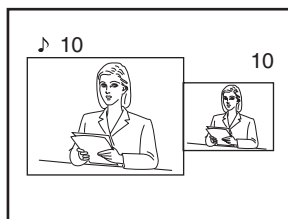
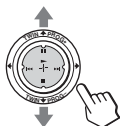

- 2** 向上或向下移動 **⊕** 鍵  
(TWIN PROG +/-) 直到所  
需的節目出現在右螢幕上。

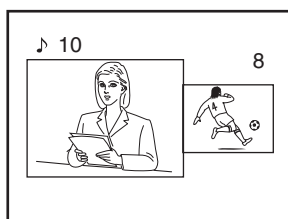
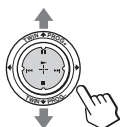

- 3** 按壓 **⊕** 鍵右影像以全屏  
顯示。



## 要改變左影像頻道時

按壓 PROG +/- 鍵或數位鍵。

## 要從 PAP 模式回到普通畫面顯示時

按壓 **▢** 鍵。

左影像以全屏顯示。

註

- 您無法在 PAP (雙畫面) 模式下改變影像大小或對換影像。
- PAP (雙畫面) 功能不適用 HD (高清晰度) 和逐行掃描信號。若將左邊的主畫面改為 HD 或逐行掃描信號, 則會出現信息并且雙畫面功能被取消。所選擇的 HD 或逐行掃描畫面將以全屏顯示。

# 顯示多個節目

- “頻道搜索”

頻道搜索功能在螢幕上滾動顯示所有接收的電視節目，以便直接選擇。

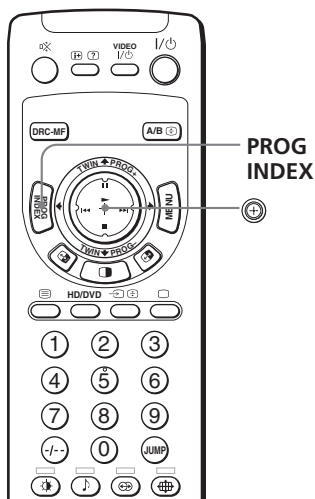

## 1 按壓 PROG INDEX 鍵。

當前節目尺寸減少並在左邊顯示。最先預設的節目暫時出現在螢幕的右下方，然後固定。影像向上滾動，下一節目出現在右下方，所有接收的節目依次出現。

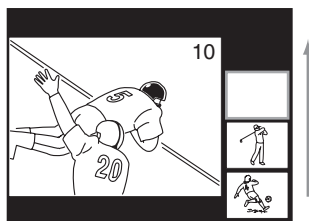

## 2 向上或向下移動 鍵使所要觀看的節目顯示在框中，並按壓 鍵。

要恢復滾動再次向上或向下移動  鍵。

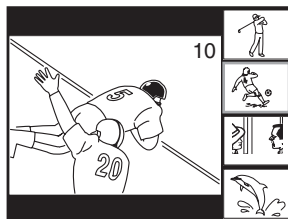
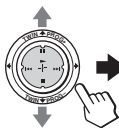



### 3 再次按壓 鍵使所選節目在左框中放大。

所選節目以正常活動影像顯示，並且聲音也切換至該節目。



### 4 按壓 PROG INDEX 鍵。

所選節目以全屏顯示。



#### 提示

- 要改變滾動的方向，向上或向下移動  鍵一次。要提高滾動速度，向上或向下按住  鍵。

### 要回到普通畫面顯示時

再按壓一次 PROG INDEX 鍵，或：

- 1 從“多畫面功能”選單中選擇“頻道搜索”。
- 2 按壓  鍵。

#### 提示

- 您也可使用選單顯示多個節目（請參閱第 44 頁的“運用選單設置“多畫面功能””）。

#### 註

- 當顯示多個節目時，僅可聽到左畫面的聲音。
- 頻道搜索功能對 HD（高清晰度）和逐行掃描訊號不起作用。所選擇的 HD 或逐行掃描畫面將以全屏顯示。

# 收聽環繞聲

環繞聲功能可使您欣賞音樂廳或電影院的音響效果。

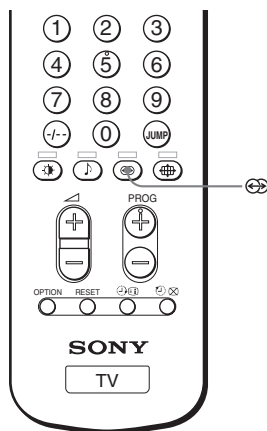

反覆按壓鍵  直到您收到所需的環繞聲。



選擇	以
“ TruSurround ” *	收聽傳遍整個房間的環繞聲。
“ 模拟立体声 ”	收聽類比立體聲效果的單聲音響。
“ 关 ”	關閉環繞聲。

\* TruSurround, SRS 和  標誌是 SRS Labs, Inc. 的商標。本產品已獲 SRS Labs, Inc. 授權使用 TruSurround 技術。

# 欣賞立體聲或雙語言節目

您可以欣賞 NICAM (麗音) 和 A2 (德語) 立體聲制式的立體聲音響或雙語言節目。

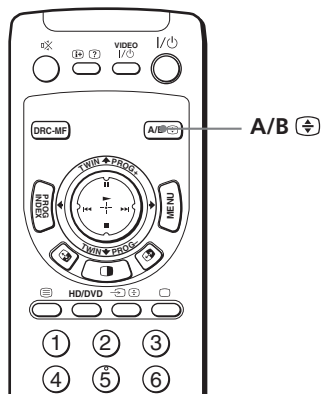

反覆按壓 A/B 鍵直到您接收到所需的聲音。



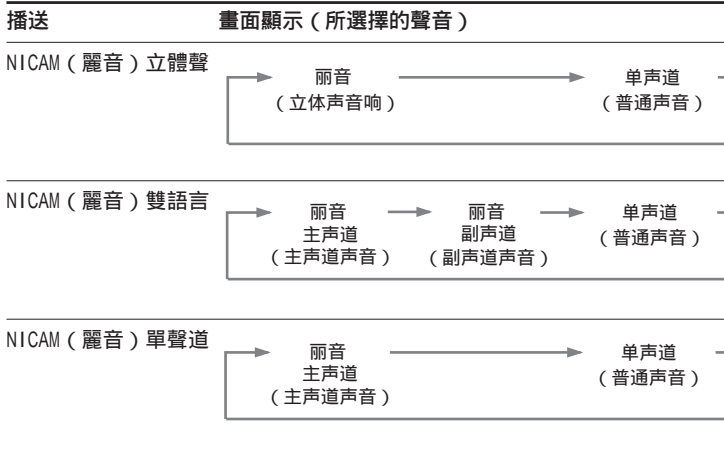

## 當接收到麗音節目時



續

## 欣賞立體聲或雙語言節目（續）

### 當接收到 A2（德語）節目時

播送	畫面顯示（所選擇的聲音）
A2（德語）立體聲	
A2（德語）雙語言	

### NICAM（麗音）和 A2（德語）節目的接收區域

系統	接收區域
NICAM（麗音）	香港、新加坡、新西蘭、馬來西亞和泰國等。
A2（德語）	澳大利亞、馬來西亞、泰國等。

#### 註

- 若訊號很微弱，則聲音會自動變成單聲道聲音。
- 當接收 NICAM 節目時，若立體聲有噪音，則請選擇“单声道”。聲音即變成單聲道聲音，但噪音可降低。
- 在中國接收 NICAM 立體聲節目前，請先確認您所在地區的 NICAM 廣播情況。接收 NICAM 立體聲節目時，接收效果可能會因地區的不同而有所差異。同時，NICAM 廣播訊號的強弱變化可能會影響接收質量。

### 當通過 T1（天線）端子接收單聲道節目時，若聲音失真或有噪音

請反覆按壓 A/B 鍵直到畫面上出現“单声道”。

要取消單聲道聲音設定時，請再次按壓 A/B 鍵直到畫面上出現“自动”。



#### 註

- 每個電台位置都記憶了“单声道”或“自动”設定。
- 當投影電視機處於“单声道”設定狀態時，您無法接收立體聲廣播訊號。通常應將投影電視機設定為“自动”。

# 觀看圖文電視

有些電視台播出被稱作圖文電視的信息節目，它可使您收看各種信息，例如股市行情和新聞。

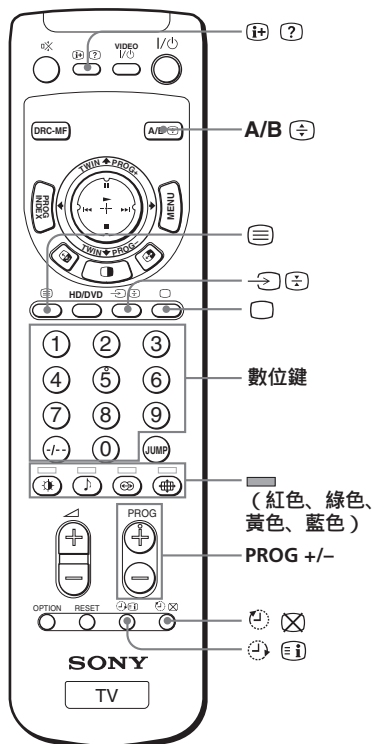

## 顯示圖文電視

**1** 選擇傳送所需收看圖文電視節目的電視頻道。

**2** 按壓 **☰** 鍵以顯示圖文內容。

圖文電視頁面（通常為索引頁面）顯示。如果無圖文電視節目，則在屏幕左上角會顯示“100”。



P166 SECTEXT 166 FR1 MAR 03:59:09			
TRAVEL			
From Singapore	Dep/Arr	Flight	Aircraft
To PARIS	1.6 220/0888	SG368	747
	2 2130/1225	PA115	L15
	3 2115/1350	SG368	747
To OSAKA	2.5 1000/1715	SG8	747
	4.8 0630/2015	SG368	L10
To ROMA	2.7 2130/0745	BQ24	747
	4 2300/0915	A2487	747
To SYDNEY	1 2210/0810	SG21A	747
	2 2100/0835	SG21A	747

## 要關閉圖文電視時

按壓 **☐** 鍵。

續





## 觀看圖文電視 (續)

### 附加圖文電視操作

要	則
在電視畫面上顯示圖文電視頁面	按壓  鍵。 每按一次  鍵，屏幕按以下順序變化： 圖文電視 → 圖文電視與電視 → 電視。
檢查圖文電視節目的內容	按壓  鍵。 屏幕上出現圖文電視內容概覽，包括頁碼。
選擇圖文電視頁面	按壓數位鍵以輸入所需圖文電視頁面的三位數頁碼。* 如果您輸錯，則請重新輸入正確的頁碼。要進入下一頁或上一頁，請按壓 PROG +/- 鍵。
固定 (暫停) 圖文電視頁面 (停止頁面滾動)	按壓  鍵以在屏幕左上角顯示“  ”標誌。要恢復正常觀看圖文電視時，請按壓  或  鍵。
展現隱藏信息 (例如知識競賽答案)	按壓  鍵。 要隱藏信息時，請再次按壓該鍵。
放大圖文電視顯示	按壓  鍵。 每按一次  鍵，圖文電視顯示按以下順序變化：放大上半個畫面 → 放大下半個畫面 → 正常大小。
觀看電視節目時使圖文電視頁面備用	1 輸入所需參見的圖文電視頁碼，然後按壓  鍵。 2 當頁碼顯示時，按壓  鍵以顯示圖文內容。

\* 您也可使用遙控器上相應的彩色編碼鍵選擇屏幕下方有色欄中出現的任何頁碼對應的圖文電視頁面。

### 使用 FASTEXT

本功能可使您能快速訪問使用 FASTEXT 的圖文電視頁面。當 FASTEXT 節目播出時，屏幕下方會出現彩色選單。各選單的顏色與遙控器上彩色編碼鍵 (紅色 、綠色 、黃色 、和藍色 ) 對應。

#### 要訪問 FASTEXT 選單時

按壓遙控器上與所需選單對應的彩色編碼鍵。幾秒後該選單頁面在屏幕上出現。

# 使用選購的裝置

您可以使用提供的遙控器操作 Sony 視頻裝置，如 Beta 錄影機、8mm 錄影機、VHS 錄影機或 DVD 播放機等。

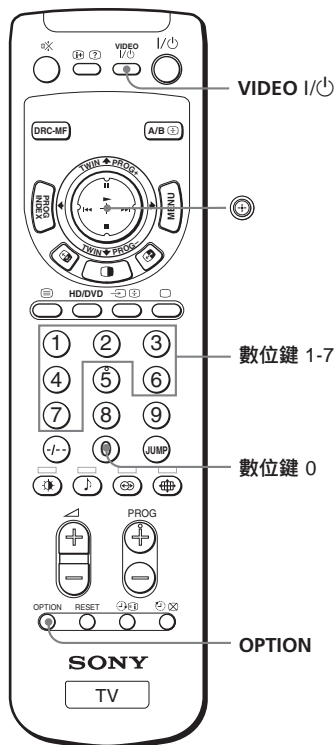

## 將遙控功能設定至與其他相連接的裝置一起工作

按住 VIDEO I/II 鍵的同時，按壓數位鍵 0，然後按壓與所需裝置相對應的數位鍵（請參閱下表）。

例如，要操作一台 Sony 8mm 盒式錄影機時：

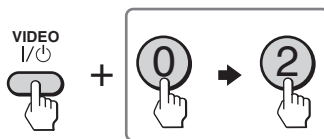

要操縱	按住的同時	先按壓數位鍵	再按壓數位鍵
DVD	VIDEO I/II 鍵	0	0
VTR1 (Beta)	VIDEO I/II 鍵	0	1
VTR2 (8mm)	VIDEO I/II 鍵	0	2
VTR3 (VHS)	VIDEO I/II 鍵	0	3
MDP	VIDEO I/II 鍵	0	4
CD	VIDEO I/II 鍵	0	6
MD	VIDEO I/II 鍵	0	7

續

## 使用選購的裝置 (續)

註

- 如果該裝置不具備某種功能，則遙控器上的相應鍵不起作用。

## 操作視頻裝置

按壓 VIDEO I/⏻ 鍵或按住 OPTION 鍵的同時，按壓 ⏪ (▶) 鍵或向上 (⏮)、向下 (⏭)、向左 (◀◀) 或向右 (▶▶) 移動 ⏪ 鍵 (請參閱下表)。



## 用遙控器操作錄影機

要	按壓 / 移動
打開 / 關閉	VIDEO I/⏻ 鍵
播放	按住 OPTION 鍵的同時按壓 ▶ 鍵。
停止	按住 OPTION 鍵的同時按壓 ■ 鍵。
快進 (▶▶)	按住 OPTION 鍵同時按壓 ▶▶ 鍵。
倒帶 (◀◀)	按住 OPTION 鍵同時按壓 ◀◀ 鍵。
暫停	按住 OPTION 鍵的同時按壓 ⏮ 鍵。 再按壓此鍵恢復普通播放。
向前 (▶▶) 或向後 (◀◀) 尋找畫面	在播放期間按住 OPTION 鍵的同時按壓 ▶▶ 鍵 或 ◀◀ 鍵。 鬆開此鍵恢復普通播放。

## 用遙控器操作 DVD 播放機

要	按壓 / 移動
打開 / 關閉	VIDEO I/⏻ 鍵
播放	按住 OPTION 鍵的同時按壓 ▶ 鍵。
停止	按住 OPTION 鍵的同時按壓 ■ 鍵。
暫停	按住 OPTION 鍵的同時按壓 ⏮ 鍵。 再按壓此鍵恢復普通播放。
選擇播放唱碟上的不同曲目	按住 OPTION 鍵的同時按壓 ▶▶ 鍵向前選擇 或按壓 ◀◀ 鍵向後選擇。



## 用遙控器操作 MDP

要	按壓 / 移動
打開 / 關閉	VIDEO I/⏻ 鍵
播放	按住 OPTION 鍵的同時按壓 ► 鍵。
停止	按住 OPTION 鍵的同時按壓 ■ 鍵。
暫停	按住 OPTION 鍵的同時按壓    鍵。 再按壓此鍵恢復普通播放。
向前或向後尋找影像	在播放期間按住 OPTION 鍵的同時按壓 ►► 或 ◀◀ 鍵。 鬆開此鍵恢復普通播放。

## 用遙控器操作 CD 或 MD 播放機

要	按壓 / 移動
打開 / 關閉	VIDEO I/⏻ 鍵
播放	按住 OPTION 鍵的同時按壓 ► 鍵。
停止	按住 OPTION 鍵的同時按壓 ■ 鍵。
暫停	按住 OPTION 鍵的同時按壓    鍵。 再按壓此鍵恢復普通播放。
選擇播放唱碟上的不同曲目	按住 OPTION 鍵的同時按壓 ►► 鍵向前選擇 或按壓 ◀◀ 鍵向後選擇。

# 介紹選單系統

MENU 鍵可使您打開選單和改變投影電視機的設定。下面是選單系統的總概況。

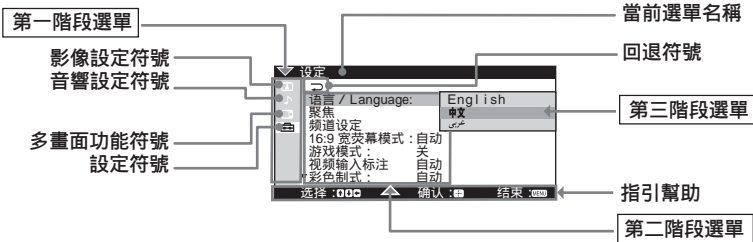



在設定選單的第二階段選單中選擇某些項目會顯示其他選單（第三階段選單），然後在此選單中選擇某些選項還會顯示調整選單（第四階段選單）。



第一階段	第二階段 / 第三階段	第三階段 / 第四階段 / 功能
“图像设定” 	“全能数码精密显像”	選擇“全能数码精密显像”模式： “DRC 1250” → “DRC 100” → “DRC 逐行扫描”
	“图像模式”	選擇影像模式： “动态” → “中间” → “高精度” → “个人”
	“图像个人模式设定”	調整“个人”項目： “图像” → “亮度” → “颜色” → “色调” → “锐度” → “彩色色调设定” → “重新设定”
“音响设定” 	“3D 数码降噪”	啟動或取消影像雜波減少模式。
	“声音模式”	選擇聲音模式： “动态” → “戏剧” → “柔和” → “个人”
	“声音个人模式设定”	調整“个人”項目： “高音” → “低音” → “BBE” * → “重新设定”
	“平衡”	調整左右揚聲器音量之間的平衡。
	“智能音量控制”	啟動或取消智能音量控制功能。
	“环绕声”	選擇“环绕声”模式： “TruSurround” → “模拟立体声” → “关”

\* 是經 BBE 音響公司許可製造的。屬於美國專利第 4638258 號和第 4482866 號。

“BBE” 和 BBE 標誌為 BBE 音響公司的商標。

第一階段	第二階段 / 第三階段	第三階段 / 第四階段 / 功能
“多画面功能” 	“双画面分割”	顯示主畫面旁邊的電視節目。
	“对换”	在左右畫面之間對換影像。
	“频道搜索”	逐個滾動所有接收的電視節目以便直接選擇。
“設定” 	“语言 / Language”	改變選單語言： “English” (英文) → “中文” → “عربي” (阿拉伯文)
	“聚焦”	調整聚焦。
	“数码快速聚焦”	自動調整聚焦。
	“手动调整”	手動調整畫面出現。 手動調整聚焦。
	“频道设定”	預設頻道，或選擇電視系統。
	“自动调台”	顯示“自动调台”選單。 自動預設頻道。
	“手动调台”	顯示“手动调台”選單。 手動預設頻道。
	“电视系统”	選擇電視系統： “B/G” → “I” → “D/K” → “M”
	“频道标注”	分配預設頻道標註 (例如電台名稱)。
	“童锁”	鎖定指定的頻道。
	“节目编辑”	改變預設頻道的順序。
	“16:9 宽荧幕模式”	啟動或取消“16:9 宽荧幕模式”功能。
	“游戏模式”	啟動或取消遊戲模式功能。
	“视频输入标注”	分配連接至投影電視機的音頻 / 視頻設備的標註。
	“视频输入”	選擇音頻 / 視頻設備所連接的輸入。 “视频信号 1” → “视频信号 2” → “视频信号 3” → “视频信号 4” → “高清晰度 / DVD 1” → “高清晰度 / DVD 2”
	“标注”	選擇一個預置標註或在“编辑”位置指定您自己的標註。 “视频信号 1” → “录影机” → “卫星节目” → “游戏机” → “编辑”
“彩色制式”	選擇彩色制式： “自动” → “PAL” → “SECAM” → “NTSC3.58” → “NTSC4.43”	
“生态节能模式”	啟動或取消生態節能模式功能。	
“S 端子输入”	選擇 S 視頻輸入模式：“自动”或“关”。	

## 介紹選單系統 (續)

### 要恢復出廠設定時

按壓遙控器上的 RESET 鍵。

用 RESET 鍵可以重新設定選單中下列項目以外的設定：

- “语言 / Language”
- “聚焦”
- “手动调台”中的“频道”和“跳跃频道”
- “手动调台”中的“微调”
- “电视系统”
- “图像模式”和“声音模式”中的“个人”
- “频道标注”
- “视频输入标注”

## 如何使用選單

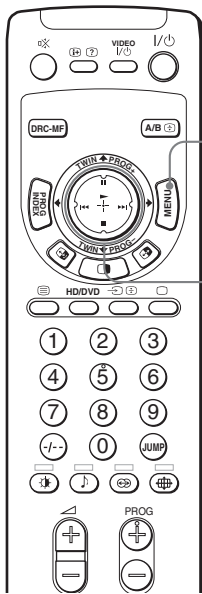

按壓 MENU 鍵以顯示選單畫面。

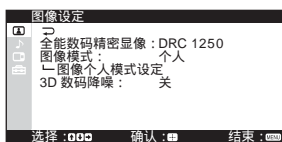

向上、下、左或右移動操縱鍵 (⊕) 以選擇所需的項目。

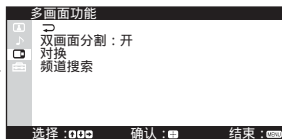
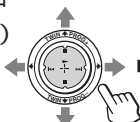

按壓操縱鍵 (⊕) 以確認所選的項目和 / 或進入下一個選單階段。

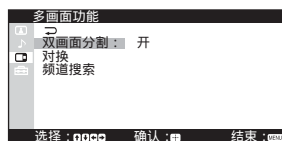

### 其他選單操作

以	按壓 / 移動
調整設定值	向上、下、左或右移動 ⊕ 鍵。
進入下一個 / 回到前一個選單階段	向左或向右移動 ⊕ 鍵。
取消選單	按壓 MENU 鍵。

### 提示

- 若要從第二階段選單回到第一階段選單，請向上或向下移動 ⊕ 鍵直到回退符號 (↶) 被選中，然後按壓 ⊕ 鍵。
- 投影電視機上的 MENU、+/- (輸入)、和 <math>\triangleleft</math> +/- 鍵同樣可用於上述操作。

### 註

- 若 2 次輸入之間的時間超過 90 秒，選單畫面將自動消失。

# 改變“图像设定”設定

“图像设定”選單可使您：  
調整影像設定、觀看更高質量影像並減少  
影像雜波。

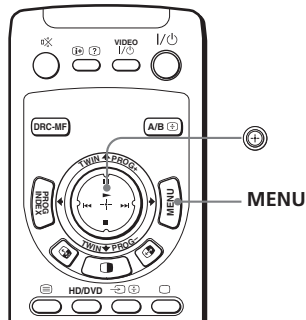

**1** 按壓 MENU 鍵。

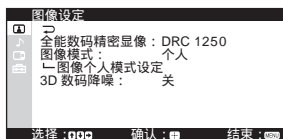

**2** 向上或向下移動 鍵以  
選擇 ，然後按壓 鍵。

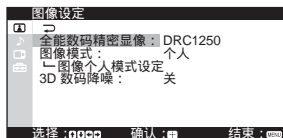
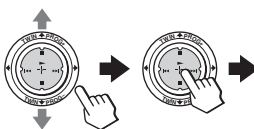

**3** 向上或向下移動 鍵以  
選擇所需的項目（請參閱下  
表），然後按壓 鍵。

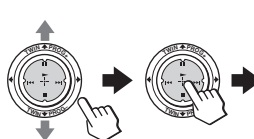

選擇	以
“全能数码精密显像”	啟動全能數碼精密顯像功能以顯示更高質量的影像。 向上或向下移動  鍵以選擇“DRC1250”、“DRC100”或 “DRC 逐行扫描”，然後按壓  鍵。
“图像模式”	接收適當的影像模式。 向上或向下移動  鍵以選擇“动态”、“中间”、“高精度”、 “个人”*，然後按壓  鍵。

\* 當選擇“个人”模式時，將接收到“图像个人模式设定”選單中所調整的最終影像設定（請參閱第 40 頁）。

---

選擇

以

---

“图像个人模式设定” 調整當“图像模式”被設為“个人”時的影像質量。

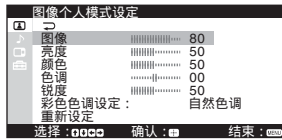

---

“3D 数码降噪”

在收到的訊號較弱時提高電視機或視頻的影像質量。  
向上或向下移動鍵 以選擇“开”，然後按壓 **+** 鍵。  
要取消時，選擇“关”，然後按壓 **+** 鍵。

---

#### 提示

- 有關“全能数码精密显像”和“图像模式”下選項的詳情，請分別參閱第 19 和 20 頁。
- 當輸入高清晰度（HD）或逐行掃描訊號時，“全能数码精密显像”不起作用。

#### 要回到普通畫面顯示時

按壓 MENU 鍵。

續

## 改變“图像设定”設定(續)

### 調整“图像个人模式设定”下的選項

只有在“图像模式”已選為“个人”時才能進入“图像个人模式设定”選單。

**1** 顯示“图像设定”選單，並將“图像模式”選為“个人”。

**2** 向上或向下移動  $\odot$  鍵以選擇“图像个人模式设定”，然後按壓  $\odot$  鍵。



**3** 向上或向下移動  $\odot$  鍵以選擇所需的項目(例如，“颜色”)，然後按壓  $\odot$  鍵。

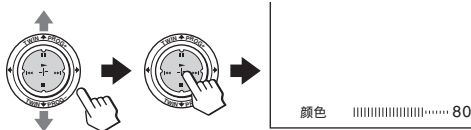

**4** 按照下表調整項目值或選擇所需選項，然後按壓  $\odot$  鍵。

項目	向下或向左移動 $\odot$ 鍵以	向上或向右移動 $\odot$ 鍵以
“图像”	降低影像對比度	提高影像對比度
“亮度”	降低影像亮度	提高影像亮度
“颜色”	降低顏色濃度	增加顏色濃度
“色调”*	使影像色调增強紅色	使影像色调增強綠色
“锐度”	使影像柔和	使影像鮮明
“彩色色调设定”	向上或向下移動 $\odot$ 鍵選擇“冷色调”、“自然色调”或“暖色调”。	
“重新设定”	選擇“重新设定”，然後按壓 $\odot$ 鍵將影像重新設定為出廠預先設定。	

\* 您僅可對 NTSC 彩色制式調整“色调”。

**5** 重複步驟 3 和 4 以調整其他項目。

當您選擇“个人”項目時，將接收調整好的設定。



# 改變“音響設定”設定

“音響設定”選單使您能夠調整音響設定並自動調詳音量。您還可收聽帶環繞聲效果的聲音。

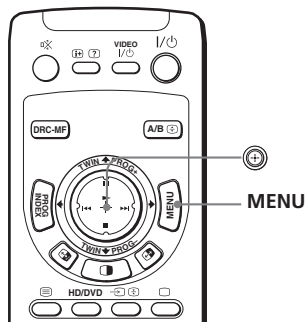

## 1 按壓 MENU 鍵。

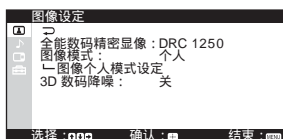

## 2 向上或向下移動 $\odot$ 鍵以選擇 $\updownarrow$ ，然後按壓 $\odot$ 鍵。

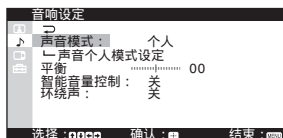
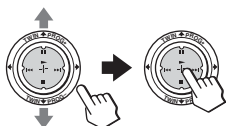

## 3 向上或向下移動 $\odot$ 鍵以選擇所需的項目（請參閱下表），然後按壓 $\odot$ 鍵。

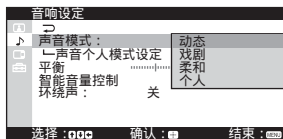
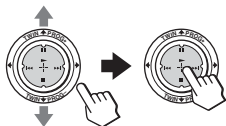

選擇 以

“声音模式”

選擇適當的聲音模式。

向上或向下移動  $\odot$  鍵以選擇“动态”、“戏剧”、“柔和”或“个人”，然後按壓  $\odot$  鍵。





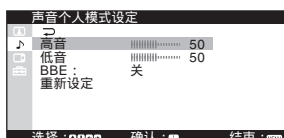

\* 當選擇“个人”模式時，將接收到“声音个人模式设定”選單中所調整的最終音響設定（請參閱第 43 頁）。

“声音个人模式设定” 調整當“声音模式”被設為“个人”時的音質。



續

## 改變“音响设定”設定（續）

選擇	以
“平衡”	調整左右揚聲器音量之間的平衡。 向下或向左移動  鍵以增加左揚聲器的音量，向上或向右以增加右揚聲器的音量，然後按壓  鍵。
“智能音量控制”	自動調整所有電視頻道和視頻輸入的音量。 向上或向下移動  鍵以選擇“開”啟動智能音量控制功能，然後按壓  鍵。 要取消時，選擇“關”，然後按壓  鍵。
“環繞聲”	選擇環繞聲模式。 向上或向下移動  鍵以選擇“TruSurround”、“模擬立體聲”或“關”，然後按壓  鍵。

### 提示

- 有關“聲音模式”和“環繞聲”模式下選項的詳情，請分別參閱第 19 和 26 頁。



### 要回到普通畫面顯示時

按壓 MENU 鍵。



## 調整“声音个人模式设定”下的選項

只有在“声音模式”已選為“个人”時才能進入“声音个人模式设定”選單。

**1** 顯示“音响设定”選單，並將“声音模式”選為“个人”。



**2** 向上或向下移動  鍵以選擇“声音个人模式设定”，然後按壓  鍵。

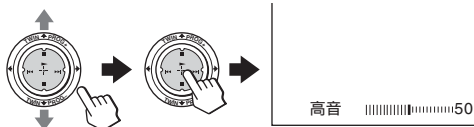

**3** 向上或向下移動  鍵以選擇所需的項目（例如，“高音”），然後按壓  鍵。



**4** 按照下表調整項目值或選擇所需選項，然後按壓  鍵。

項目	移動鍵 
“高音”	向下或向左以減弱高音，向上或向右以增強高音。
“低音”	向下或向左以減弱低音，向上或向右以增強低音。
“BBE”	向上或向下以選擇“高”、“低”或“关”。 “BBE”可產生清晰的聲音。
“重新设定”	選擇“重新设定”，然後按壓  鍵將音響設定重新設定為出廠預先設定。

**5** 重複步驟 3 和 4 以調整其他項目。

當您選擇“个人”項目時，將接收調整好的設定。

# 運用選單設置“多畫面功能”

“多畫面功能”選單可使您能夠使用雙畫面分割或頻道搜索功能。

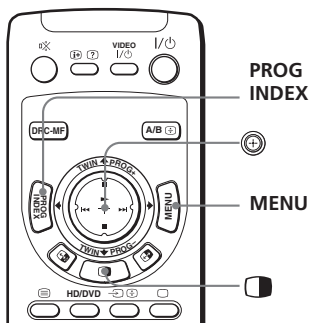

**1** 按壓 MENU 鍵。

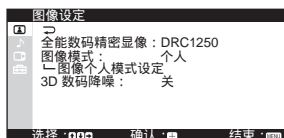

**2** 向上或向下移動  $\oplus$  鍵以選擇  $\square$ ，然後按壓  $\oplus$  鍵。

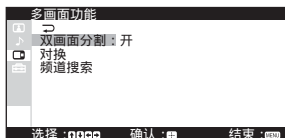
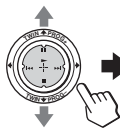

**3** 向上或向下移動  $\oplus$  鍵以選擇所需的項目（請參閱下表），然後按壓  $\oplus$  鍵。

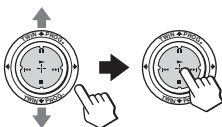

選擇	以
“双画面分割”	在主畫面旁邊顯示其他電視節目。 向上或向下移動 $\oplus$ 鍵以選擇“开”，然後按壓 $\oplus$ 鍵。 要取消時，按壓 $\square$ 鍵或選擇“关”，然後按壓 $\oplus$ 鍵。
“对换”	對換雙畫面熒幕中的左右畫面。
“频道搜索”	在子畫面上觀看多個頻道。 要取消時，按壓 PROG INDEX 鍵。

要回到普通畫面顯示時

按壓 MENU 鍵。

# 改變“設定”內容

“設定”選單可使您調整投影電視機的設定。例如，您可以改變選單語言、預設頻道等。

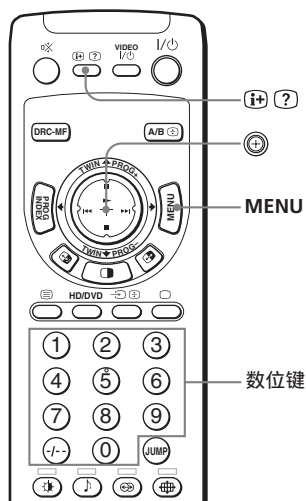

## 1 按壓 MENU 鍵。

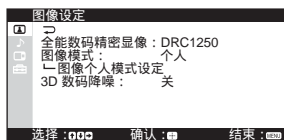

## 2 向上或向下移動 $\oplus$ 鍵以選擇 ，然後按壓 $\oplus$ 鍵。

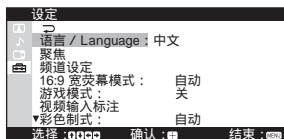
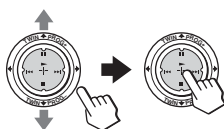

## 3 向上或向下移動 $\oplus$ 鍵以選擇所需的項目（請參閱下表），然後按壓 $\oplus$ 鍵。

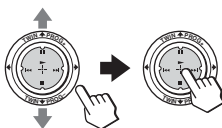

選擇

以

“语言 /  
Language”

改變選單語言。

向上或向下移動  $\oplus$  鍵以選擇“English”（英文）、“中文”或“عربي”（阿拉伯文），然後按壓  $\oplus$  鍵。

續

## 改變“設定”內容(續)

選擇

以

“聚焦”

調整聚焦。

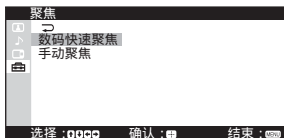

可選擇自動或手動調整聚焦。

請參閱第 48 頁上的“手動調整聚焦”。

“頻道設定”

預設頻道。

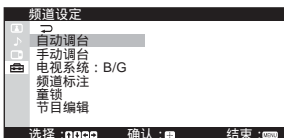

您可選擇自動或手動預設頻道。

請參閱第 49 頁的“手動預設頻道”。

您可通過選擇“電視系統”改變電視系統。



有關“頻道標註”和“童鎖”，請分別參閱第 53 頁的“為預設頻道分配標註”和第 54 頁的“鎖定頻道”。

您也可按個人喜好改變預設頻道的順序。

請參閱第 51 頁的“改變預設頻道的順序”。

“16:9 寬螢幕模式”

改變 16:9 寬畫面模式訊號的影像尺寸。

向上或向下移動  鍵以選擇“開”，然後按壓  鍵。





如果在用 ID-1 或 WSS 接收訊號時“16:9 寬螢幕模式”設為自動，影像會自動變為垂直壓縮影像尺寸。

也可用  鍵變為寬螢幕模式影像尺寸。

要回到普通影像尺寸時，請選擇“關”，然後按壓  鍵。

“遊戲模式”

調整影像設定以適合觀看電視遊戲節目。

向上或向下移動  鍵以選擇“開”，然後按壓  鍵。

要取消時，選擇“關”，然後按壓  鍵。

選擇

以

“ 视频输入标注 ” 分配所連接音頻 / 視頻設備的標註。

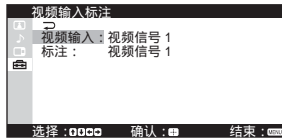

請參閱第 55 頁的“ 分配所連接音頻 / 視頻設備的標註 ”。

“ 彩色制式 ” 選擇彩色制式。通常請將其設為“ 自动 ”。  
您可為各頻道或各視頻輸入選擇彩色制式。

“ 生态节能模式 ” 降低投影電視機功耗以達到節能目的。  
向上或向下移動  $\odot$  鍵以選擇“ 开 ”，然後按壓  $\odot$  鍵。  
要取消時，選擇“ 关 ”，然後按壓  $\odot$  鍵。

“ S 端子输入 ” 選擇 S 視頻輸入模式。  
向上或向下移動  $\odot$  鍵以選擇“ 自动 ”，這可在訊號通過同一視頻輸入頻道的  $\rightarrow$  (S 視頻輸入) 和  $\rightarrow$  (視頻輸入) 插孔輸入時均能自動接收 S 視頻訊號，然後按壓  $\odot$  鍵。  
要取消 S 視頻輸入時，選擇“ 关 ”，然後按壓  $\odot$  鍵。

#### 註

- 當您打開投影電視機或按壓遙控器上  $\text{I+}$  鍵時，若“ 生态节能模式 ”被打開，生態節能模式符號  $\text{ECO}$  將出現在熒幕的右下角。
- “ 游戏模式 ” 只有在通過  $\rightarrow$  (視頻輸入)、 $\rightarrow$  (S 視頻輸入) 或  $\rightarrow$  (分量視頻輸入) 插孔接收訊號時才能使用。
- 輸入高清晰度 (HD) 訊號或逐行掃描訊號時，“ 16:9 宽荧幕模式 ” 和 “ 游戏模式 ” 不起作用。

## 要回到普通畫面顯示時

按壓 MENU 鍵。

續

## 改變“設定”內容(續)

### 手動調整聚焦

- 1** 選擇“聚焦”後，向上或向下移動  $\oplus$  鍵以選擇“手動調整”，然後按壓  $\oplus$  鍵。十字圖形出現在螢幕上。

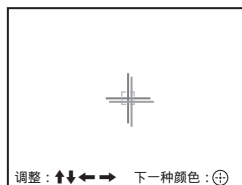
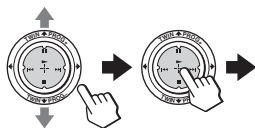

- 2** 向上、向下、向左或向右移動  $\oplus$  鍵以調整紅線，直至它們與綠線重合，然後按壓  $\oplus$  鍵。

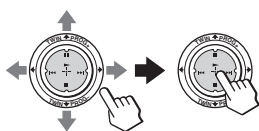

- 3** 向上、向下、向左或向右移動  $\oplus$  鍵以調整藍線，直至它們與中央十字圖形重合，然後按壓  $\oplus$  鍵。

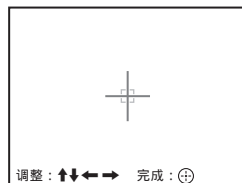
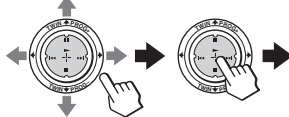

### 要回到普通畫面顯示時

按壓 MENU 鍵即可。

#### 提示



- 選擇“聚焦”下的“數碼快速聚焦”可使您自動調整聚焦。數碼快速聚焦功能啟動時，手動調整值被刪除。

#### 註

- 請在投影電視機初次接通電源大約 20 30 分鐘後調整聚焦。
- 手動調節聚焦時，不能用投影電視機上的  $\triangleleft$  +/- 鍵來進行調整。



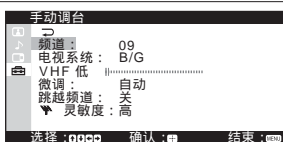
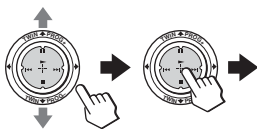

## 手動預設頻道

- 1** 選擇“頻道設定”後，向上或向下移動  鍵選擇“手動調台”，然後按壓  鍵。



- 2** 選擇要預設頻道的電台號碼。



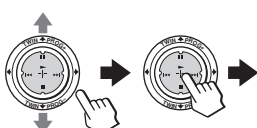
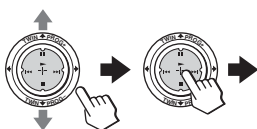

- (1) 確認“頻道”已選定，然後按  鍵。
- (2) 向上或向下移動  鍵直到您要預設的電台號碼（例如，電台號碼“10”）出現在選單中，然後按壓  鍵。



提示



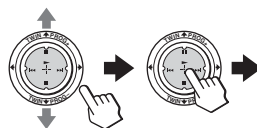
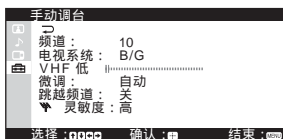
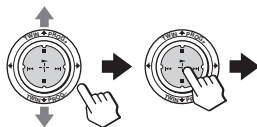

- 您也可用 PROG +/- 鍵或數位鍵選擇電台號碼。

- 3** 選擇所要的頻道。

- (1) 向上或向下移動  鍵以選擇“VHF 低”，“VHF 高”或“UHF”已被選定，然後按壓  鍵。
- (2) 向上或向下移動  鍵直到所要頻道播送的節目出現在電視螢幕上，然後按壓  鍵。



- 4** 若所要頻道的聲音不正常，則請選擇合適的電視系統。

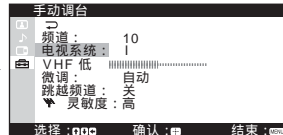
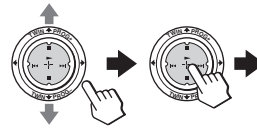
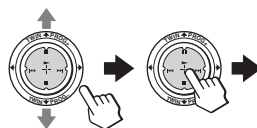

- (1) 向上或向下移動  鍵以選擇“電視系統”，然後按壓  鍵。
- (2) 向上或向下移動  鍵直到聲音正常為止，然後按壓  鍵。





續

## 改變“設定”內容(續)

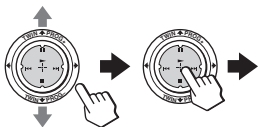

**5** 若您對影像和聲音的質量不滿意，則您可使用“微调”功能予以提高。

(1) 向上或向下移動  鍵以選擇“微调”，然後按壓  鍵。

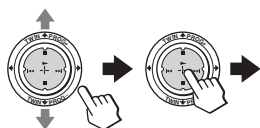

(2) 向上或向下移動  鍵以選擇“手动”，然後按壓  鍵。



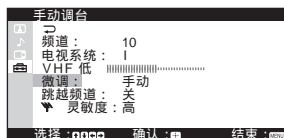
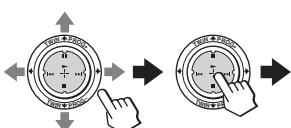

(3) 向上、向下、向左或向右移動  鍵直到影像和聲音質量最佳，然後按壓  鍵。選單上的 + 或 - 符號在調諧時閃爍。

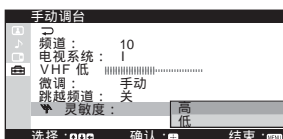
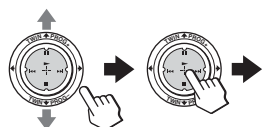

**6** 若電視訊號太強而且影像失真，則您可調整電視接收靈敏度。

(1) 向上或向下移動  鍵以選擇“ 灵敏度”，然後按壓  鍵。



(2) 向上或向下移動  鍵以選擇“低”，然後按壓  鍵。

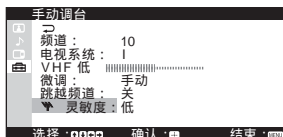
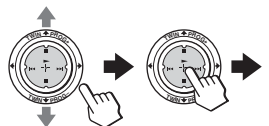

### 註



- 每個電台號碼都儲存有電視系統（“电视系统”）和電視接收靈敏度（“ 灵敏度”）設定。
- 若存在鎖定頻道（請參閱第 54 頁）則您在“VHF 低”和“微调”模式下預設時，此頻道將自動解鎖。

## 改變預設頻道的順序（“节目编辑”）

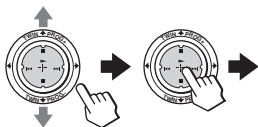

在進行“自动调台”或“手动调台”之後，您可按自己的喜好改變分配到每個電台號碼的預設頻道。

- 1** 在“频道设定”下選擇“节目编辑”之後，確認“节目”已選定，然後按壓  鍵。



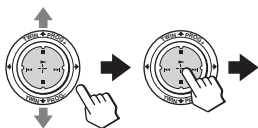

- 2** 向上或向下移動  鍵以選擇您要分配其他頻道的電台號碼，然後按壓  鍵。

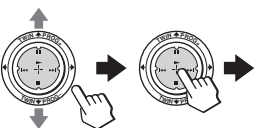

- 3** 向上或向下移動  鍵以選擇“编辑”，然後按壓  鍵。



- 4** 向上或向下移動  鍵直到喜歡的節目在螢幕上出現，然後按壓  鍵確認該頻道。

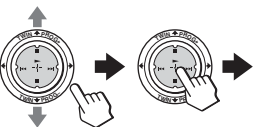

- 5** 要改變分配到其他電台號碼的頻道時，選擇“节目”，然後重複步驟 1 至 4。

## 要回到普通畫面顯示時

按壓 MENU 鍵。

續



## 改變“設定”內容(續)

### 跳越不要或不用的頻道(“跳越頻道”)

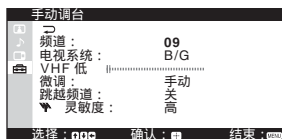
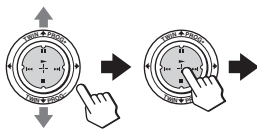

在進行自動預設頻道之後，您可以刪除不要或不用的頻道。

- 1** 在“頻道設定”下選擇“手動調台”之後，確認“頻道”已選定，然後按壓  鍵。



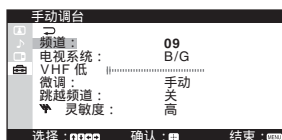
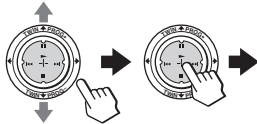

- 2** 向上或向下移動  鍵直到不用或不用的電台號碼出現，然後按壓  鍵。

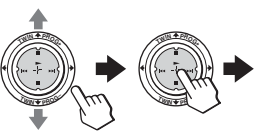

- 3** 向上或向下移動  鍵以選擇“跳越頻道”，然後按壓  鍵。



- 4** 向上或向下移動  鍵以選擇“開”，然後按壓  鍵。

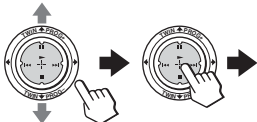

- 5** 要跳越其他頻道時，請選擇“頻道”，然後重複步驟 2 至 4。

### 要恢復被跳越的頻道時

在步驟 4 選擇“關”。

### 要回到普通畫面顯示時



按壓 MENU 鍵。

## 為預設頻道分配標註（“頻道標註”）

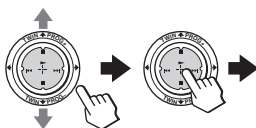

您可為每個預設頻道分配一個最多 5 個字符的標註（例如電台名稱）。

- 1** 在“頻道設定”下選擇“頻道標註”之後，確認“頻道”已選定，然後按壓  鍵。

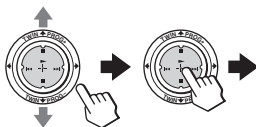

- 2** 向上或向下移動  鍵以選擇所要分配標註的頻道，然後按壓  鍵。



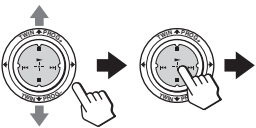

- 3** 向上或向下移動  鍵以選擇“標註”，然後按壓  鍵。



- 4** 向上或向下移動  鍵在標註字符（A 至 Z，0 至 9 等）中滾動，然後按壓  鍵確認高亮字符。

要插入空白時，保留“\_”然後向右移動  鍵。

要改變確認的字符時，向左移動  鍵將其加亮，然後向上或向下移動  鍵以選擇正確的字符。

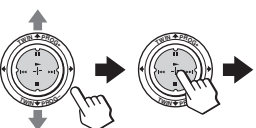

- 5** 重複步驟 4 為標註添加最多 5 個字符。

- 6** 要分配其他頻道的標註時，選擇“頻道”，然後重複步驟 1 至 5。

要回到普通畫面顯示時

按壓 MENU 鍵。



續

## 改變“設定”內容(續)

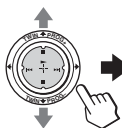

### 鎖定頻道(“童鎖”)

- 1** 在“頻道設定”下選擇“童鎖”之後，確認“頻道”已選定，然後按壓  鍵。



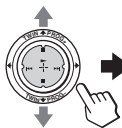

- 2** 向上或向下移動  鍵以選擇所需的頻道(例如，06)，然後按壓  鍵。

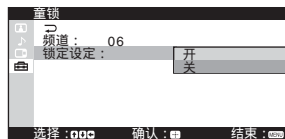
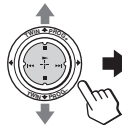

- 3** 向上或向下移動  鍵以選擇“鎖定設定”，然後按壓  鍵。



- 4** 向上或向下移動  鍵以選擇“开”，然後按壓  鍵。  
要解鎖頻道時，選擇“关”。

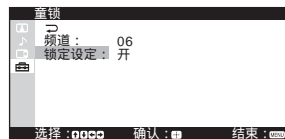
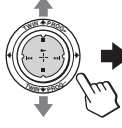

當選擇“开”時，童鎖符號(  )即顯示在畫面上。

若選擇了鎖定的頻道，童鎖符號即顯示在畫面上。

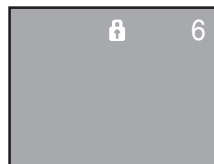

- 5** 要鎖定其他頻道時，選擇“頻道”，然後重複步驟 2 至 4。

### 要回到普通畫面顯示時

按壓 MENU 鍵。

註

- 若您手動預設鎖定頻道(請參閱第 49 頁)，則此頻道將自動解鎖。



## 分配所連接音頻 / 視頻設備的標註 ( “ 视频输入标注 ” )

您可將一個預置標註 ( 例如錄影機, 衛星節目等 ) 或特別喜歡的標註分配給連接至投影電視機視頻輸入端的音頻 / 視頻設備。

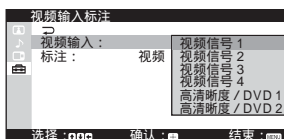
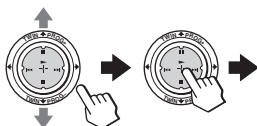

### 要分配預置標註時

- 1 在選擇 “ 视频输入标注 ” 之後, 確認 “ 视频输入 ” 已選定, 然後按壓  鍵。



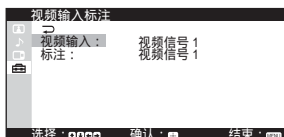
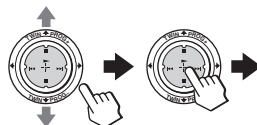

- 2 向上或向下移動  鍵以選擇您已連接欲分配標註的設備之視頻輸入端, 然後按壓  鍵。

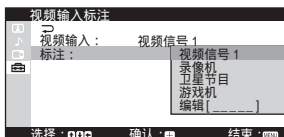
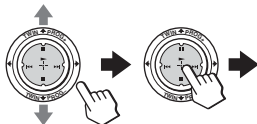

- 3 向上或向下移動  鍵以選擇 “ 标注 ”, 然後按壓  鍵。



- 4 向上或向下移動  鍵以選擇預置標註, 然後按壓  鍵。

要分配您特別喜歡的標註時, 請參閱第 56 頁。

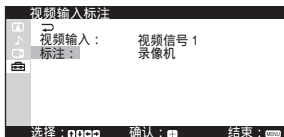
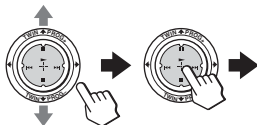

- 5 要分配其他設備的標註時, 選擇 “ 视频输入 ”, 然後重複步驟 2 至 4。

### 要回到普通畫面顯示時

按壓 MENU 鍵。

## 改變“設定”內容(續)

### 要分配您特別喜歡的標註時

- 1 遵照第 55 頁上的步驟 1 至 3 並在步驟 4 中選擇“編輯”，然後按壓 **[OK]** 鍵。
- 2 向上或向下移動 **[↑/↓]** 鍵在標註字符 (A 至 Z, 0 至 9 等) 中滾動，然後按壓 **[OK]** 鍵確認高亮字符。

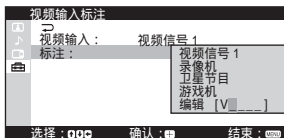

要插入空白時，保留“\_”然後向右移動 **[→]** 鍵。

要改變確認的字符時，向左移動 **[←]** 鍵將其加亮，然後向上或向下移動 **[↑/↓]** 鍵以選擇正確的字符。

- 3 重複步驟 2 為標註添加最多 5 個字符。







## 故障排除

若您在觀看投影電視機時有任何問題，請檢查下列故障排除指南。若還有自己無法解決的問題，請聯絡貴地的 Sony 經銷商。

症狀	可能的原因	解決方法	頁
影像有雪花狀斑點 	<ul style="list-style-type: none"> <li>• 連接鬆動了或電纜損壞了。</li> </ul>	<ul style="list-style-type: none"> <li>• 檢查天線電纜是否正常，以及投影電視機、錄影機和牆上的天線連接是否正確。</li> </ul>	7
有噪聲 	<ul style="list-style-type: none"> <li>• 頻道預設不合適或不完整。</li> </ul>	<ul style="list-style-type: none"> <li>• 顯示“設定”選單下的“頻道設定”選單，並選擇“手动调台”以重新預設頻道。</li> </ul>	49
	<ul style="list-style-type: none"> <li>• 天線類型不合適。</li> </ul>	<ul style="list-style-type: none"> <li>• 檢查天線類型（VHF/UHF）。向 Sony 經銷商諮詢。</li> </ul>	-
	<ul style="list-style-type: none"> <li>• 天線方向需要調整。</li> </ul>	<ul style="list-style-type: none"> <li>• 調整天線方向。向 Sony 經銷商諮詢。</li> </ul>	-
	<ul style="list-style-type: none"> <li>• 訊號發送能力太低。</li> </ul>	<ul style="list-style-type: none"> <li>• 嘗試使用訊號增強器。</li> </ul>	-
影像失真 	<ul style="list-style-type: none"> <li>• 廣播訊號太強。</li> </ul>	<ul style="list-style-type: none"> <li>• 顯示“設定”選單下的“頻道設定”選單，並選擇“手动调台”然後選擇“灵敏度：低”</li> <li>• 若訊號增強器正在使用時，則將其關掉或斷開連接。</li> </ul>	50
有噪聲 			-
影像良好 	<ul style="list-style-type: none"> <li>• 電視系統設定不合適。</li> </ul>	<ul style="list-style-type: none"> <li>• 若所有頻道都有噪聲，則顯示“設定”選單下的“頻道設定”選單，然後選擇“手动调台”以重新預設頻道。</li> <li>• 若有些頻道有噪聲，則選擇頻道，然後顯示“設定”選單下的“頻道設定”選單，並選擇合適的“電視系統”。</li> </ul>	46
有噪聲 	<ul style="list-style-type: none"> <li>• 顯示雙畫面時選擇了右畫面的聲音。</li> </ul>	<ul style="list-style-type: none"> <li>• 按壓  鍵或  鍵。</li> </ul>	49
			22

## 故障排除 (續)

症狀	可能的原因	解決方法	頁
無影像 	<ul style="list-style-type: none"> <li>電源線、天線或錄影機未連接。</li> <li>投影電視機未打開。</li> </ul>	<ul style="list-style-type: none"> <li>檢查電源線、天線和錄影機的連接。</li> <li>按壓遙控器上 I/⏻ 鍵。</li> <li>按壓投影電視機上的 ① 鍵以關閉投影電視機約 5 秒鐘，然後再次將其打開。</li> </ul>	7 16 17
無聲音 	<ul style="list-style-type: none"> <li>音量太低。</li> <li>聲音被消除。</li> <li>播放訊號出現傳送故障。</li> </ul>	<ul style="list-style-type: none"> <li>按壓 ◀ + 鍵以提高音量電平。</li> <li>按壓 ✖ 鍵以取消靜音。</li> <li>按壓 A/B 鍵直到音質改善。</li> </ul>	17 17 27
影像良好 	<ul style="list-style-type: none"> <li>顯示雙畫面時選擇了右畫面的聲音。</li> </ul>	<ul style="list-style-type: none"> <li>按壓 ⏪ 鍵或 ⏩ 鍵。</li> </ul>	22
無聲音 	<ul style="list-style-type: none"> <li>存在來自車輛、霓虹燈、吹風機、發電機等的局部干擾。</li> </ul>	<ul style="list-style-type: none"> <li>請勿在投影電視機附近使用吹風機或其他設備。</li> <li>調整天線方向將干擾降到最低。向 Sony 經銷商諮詢。</li> </ul>	- -
虛線或條紋 	<ul style="list-style-type: none"> <li>播送的訊號被附近的山體或建築物反射。</li> <li>天線方向需要調整。</li> <li>訊號增強器使用不當。</li> </ul>	<ul style="list-style-type: none"> <li>請使用方向性強的天線。</li> <li>請使用“微调”功能。</li> <li>調整天線方向。向 Sony 經銷商諮詢。</li> <li>若訊號增強器正在使用時，則將其關掉或斷開連接。</li> </ul>	- 50 - -
重像或“幻像” 	<ul style="list-style-type: none"> <li>顏色等級設定太低。</li> <li>彩色制式設定不當。</li> <li>天線方向需要調整。</li> </ul>	<ul style="list-style-type: none"> <li>顯示“图像设定”選單，並將“图像模式”選為“个人”，然後在“图像个人模式设定”下調整“颜色”等級。</li> <li>顯示“设定”選單並勾選“彩色制式”設定（通常將其設為“自动”）。</li> <li>調整天線方向。向 Sony 經銷商諮詢。</li> </ul>	40 47 -
無色彩 			

症狀	可能的原因	解決方法	頁
投影電視機無法接收立體聲廣播訊號。	• 立體聲接收設定不當。	• 按壓 A/B 鍵直到“自動”出現在熒幕上。	28
	• 顯示雙畫面時選擇了右畫面的聲音。	• 按壓  鍵或  鍵。	22
立體聲廣播聲音打開後關閉或失真。或聲音頻繁在立體聲和單聲道之間切換。	• 連接鬆動了或電纜損壞了。	• 檢查天線電纜是否正常，以及投影電視機、錄影機和牆上的天線連接是否正確。	7
	• 天線方向需要調整。	• 調整天線方向。向 Sony 經銷商諮詢。	-
	• 播放訊號出現傳送故障。	• 按壓 A/B 鍵直到音質改善。	27
“100”在約 10 秒後出現在屏幕上方，且無圖文電視顯示。	• 該頻道無圖文電視節目。	—	29
圖文電視顯示不完整（雪花狀畫面或重像）。	• 連接鬆動了或電纜損壞了。	• 檢查天線電纜是否正常，以及投影電視機、錄影機和牆上的天線連接是否正確。	7
	• 天線方向不當。	• 調整天線方向。向 Sony 經銷商諮詢。	-
	• 信號發送能力太低。	• 嘗試使用信號增強器。 • 請使用“微调”功能。	- 50
電視熒幕上有線條掃過。	• 存在外部干擾，例如重型機械、附近的廣播台。	• 請使用“微调”功能。	50

續

## 故障排除 (續)

症狀	可能的原因	解決方法	頁
無法操作射擊遊戲。	<ul style="list-style-type: none"><li>• 本投影電視機不能用於那些用電子槍或萊福槍將光束指向投影電視機熒幕的射擊遊戲。有關詳情，請參閱電視遊戲軟體所附的使用說明書。</li></ul>	—	—
投影電視機外殼發出吱嘎聲。	<ul style="list-style-type: none"><li>• 隨室內溫度的變化，投影電視機的外殼會膨脹或收縮而產生噪聲。這並非故障。</li></ul>	—	—
觸摸投影電視機外殼時感覺到靜電。	<ul style="list-style-type: none"><li>• 這種情況與您觸摸到金屬門柄或汽車門的靜電情況相似，尤其是空氣乾燥時，例如冬天。這並非故障。</li></ul>	—	—

# 自我故障診斷功能

您的投影電視機配備自我故障診斷功能。  
若您的投影電視機出現問題，⏻（待機）  
指示燈會呈紅色閃爍。⏻ 指示燈閃爍的次  
數表示故障可能的原因。

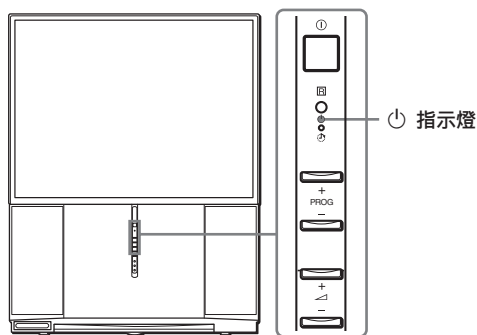

- 1** 檢查 ⏻ 指示燈是否以 3 秒為間隔呈紅色閃爍數次。
- 2** 統計 ⏻ 指示燈閃爍的次數。
- 3** 按壓 ⏻（主電源）鍵以關閉您的投影電視機。
- 4** 請將 ⏻ 指示燈閃爍的次數通知離您最近的 Sony 維修服務中心。  
務必指出位於投影電視機後面的機型名稱和機身號。

# 識別部件和控制鍵



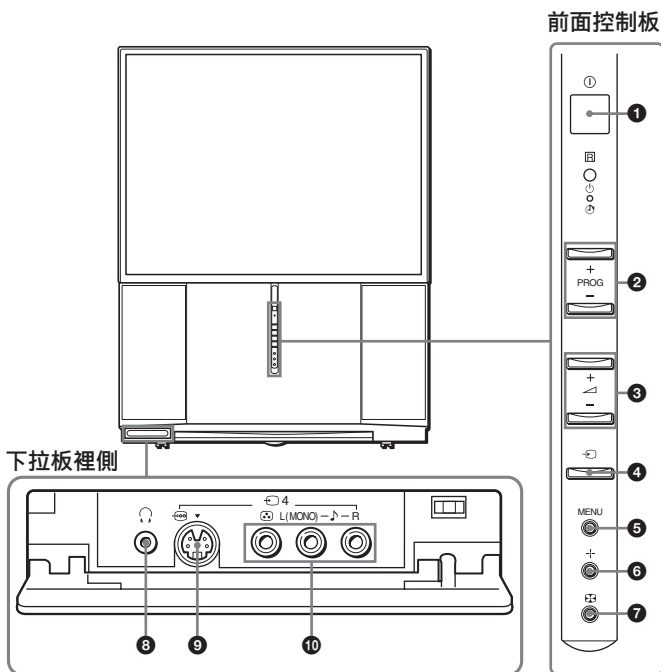



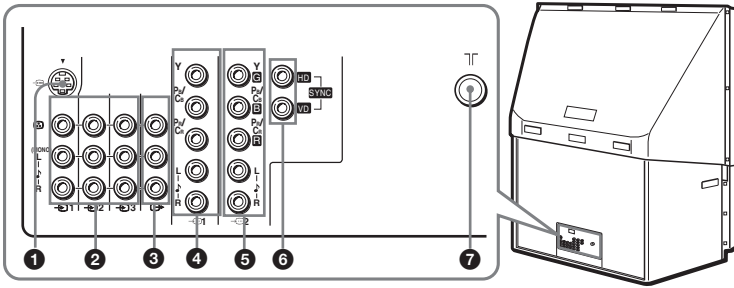

## 前面控制板和下拉板裡側



按鍵 / 連接口	功能	頁
① ①	徹底關閉或打開電視機。	16
② PROG +/-	選擇電台號碼。	16
③ $\triangle$ +/-	<ul style="list-style-type: none"> <li>調整音量。</li> <li>選擇項目單項目。</li> </ul>	17 37
④ $\rightarrow$	選擇電視或視頻輸入。	17
⑤ MENU	顯示選單。	37
⑥ +/-	確認所選的項目。	37
⑦ $\square$	自動調整聚焦。	10
⑧ $\odot$	耳機插孔	-
⑨ $\rightarrow$ 4 ( $\rightarrow$ )	連接至視頻設備的 S 視頻輸出。	11
⑩ $\rightarrow$ 4 ( $\odot$ , $\triangle$ L (MONO) / R)	連接至設備的視頻 / 音頻輸出。	11

# 後面



連接口	功能	頁
① 	連接至視頻設備的 S 視頻輸出。	8
②  1 /  2 /  3	連接至視頻設備的視頻 / 音頻輸出。	8
③ 	連接至音頻 / 視頻設備的視頻 / 音頻輸入。	12
④  1	連接至 DVD 播放機上的分量視頻輸出。	13
⑤  2	連接至 DVD 播放機上的分量視頻輸出。 連接至配備 G/B/R/HD/VD 輸出的數碼式電視接收機。	13 15
⑥ SYNC HD/VD	連接至數碼式電視接收機上的 HD/VD 輸出。	15
⑦ 	連接天線電纜。	7

續

## 識別部件和控制鍵 (續)

### 遙控器

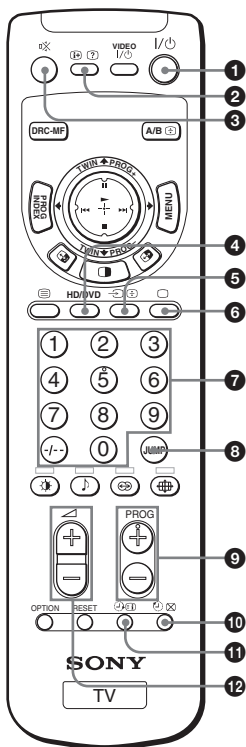

標註顏色	按鍵功能
白色	用於普通電視操作
綠色	用於圖文電視操作
黃色	用於雙畫面分割操作
粉紅色	用於選購裝置的操作

功能	按鍵	頁
1 I/O	暫時關閉或打開投影電視機。	17
2 i/?	<ul style="list-style-type: none"> <li>顯示熒幕資訊。</li> <li>展現圖文電視隱藏信息。</li> </ul>	17 30
3 ㄨ	消除聲音。	17
4 HD/DVD	選擇分量輸入。	17
5 TV VIDEO	<ul style="list-style-type: none"> <li>選擇電視或視頻輸入。</li> <li>停止圖文電視頁面滾動。</li> </ul>	17 30
6 □	<ul style="list-style-type: none"> <li>顯示電視節目。</li> <li>關閉圖文電視。</li> </ul>	17 29
7 0-9, +/-	輸入數位。	16
8 JUMP	跳回到之前收看的頻道。	17
9 PROG +/-	選擇電台號碼。	16
10 ㄣ X	<ul style="list-style-type: none"> <li>設定投影電視機自動關閉。</li> <li>等待圖文電視頁面的同時顯示電視熒幕。</li> </ul>	18 30
11 ㄣ i	<ul style="list-style-type: none"> <li>設定投影電視機自動打開。</li> <li>顯示圖文電視節目內容。</li> </ul>	18 30
12 ㄤ +/-	調整音量。	17



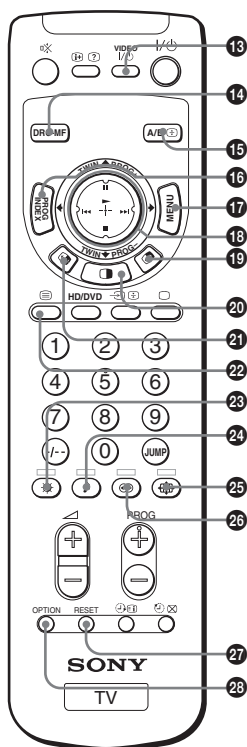

功能	按鍵	頁
13 VIDEO I/II	• 影音設備的電源鍵。	32
	• 與數位按鍵一起使用以設定遙控器。	31
14 DRC-MF	選擇全能數碼精密顯像模式。	20
15 A/B	• 選擇立體聲 / 雙語言模式。	27
	• 放大圖文電視顯示。	30
16 PROG INDEX	顯示所有預設電視頻道。	24
17 MENU	顯示選單。	37
18	• 選擇、調整和確認選單中的選項。	37
	• 選擇右畫面的節目。	22、23
	• 在頻道搜索中選擇所需的頻道。	24
	• 使用選購的裝置。	31
19	對換左右畫面。	22
20	顯示雙畫面。	21
21	在左右畫面之間對換聲音。	22
22	在投影電視機上顯示電視文字廣播頁。	29
23  (紅色)	• 選擇影像模式。	19
	• 訪問 FASTEXT 選單。	30
24  (綠色)	• 選擇聲音模式。	19
	• 訪問 FASTEXT 選單。	30
25  (藍色)	• 選擇寬螢幕模式。	46
	• 訪問 FASTEXT 選單。	30
26  (黃色)	• 選擇環繞聲模式。	26
	• 訪問 FASTEXT 選單。	30
27 RESET	重新設定選單中項目為出廠預先設定值。	36
28 OPTION	與  鍵一起使用以操作選購的裝置。	31



# 警告

为防止发生火灾或触电的危险，请勿让本投影电视机受雨淋或受潮。机内有危险的高电压，请勿打开机壳。请仅委托专业人员进行维修。

## 关于一般安全注意事项：

- 请勿将本机放在雨中或潮湿的地方。
- 请勿打开本机后盖。

## 关于安全安装事项：

- 请勿堵塞通风孔。
- 请勿在高温、潮湿或多尘之处安装投影电视机。
- 请勿将投影电视机安装在容易受震动的地方。
- 请避免在低于 5°C 的温度下操作投影电视机。
- 如果投影电视机从寒冷处被直接搬入温暖处，或者室内温度突然改变，图像可能会模糊不清或色泽不正。这是因为本机内部的反射镜或透镜上有湿气凝结。遇此情形，请先让潮气蒸发，然后再使用投影电视机。
- 为获得最佳图像，请勿让屏幕受到照明或阳光的直射。最好使用从天花板直接下照的聚光灯或用不透明的帐幔遮住面向屏幕的窗户。投影电视机最好安放在地面和墙壁用非反光材料装饰的房间里。如果有必要，请用黑色地毯或壁纸盖住。
- 请勿将机器安装在书柜或内置式壁橱等密封地方。

## 关于安全操作事项：

- 请勿使用 110-240 V AC(KP-FX432/532 M91)或 220-240 V AC(KP-FX432 M31)，50/60 Hz 以外的电源操作本投影电视机。
- 如果任何液体或固体掉落机内则请勿操作本投影电视机，必须立即进行检查。
- 如果数日不使用投影电视机则请拔下电源插头。即使投影电视机被关闭，但只要插入电源插头，它仍连接至交流电源（主电源）。
- 请勿抽拉电源线断开投影电视机。应握住插头部分拔出。
- 请勿在同一电源插座上安插过多的装置。请勿损坏电源线。
- 请勿在投影电视机上放置任何物品。本装置不应暴露于滴水或溅水之处，且不应将花瓶等充满液体的物品放置在本装置上。
- 将投影电视机安装在稳固的投影电视机支架上以及可承受其重量的地板上。请确保投影电视机支架表面平整且其面积要大于投影电视机的底面积。
- 请勿抓住屏幕的边缘搬运投影电视机。

## 小心

- 当用本投影电视机操作电视游戏机、电脑或类似机件时，请把亮度和对比度设定在较低之处。如果固定（不动）的图形以高亮度或对比度的设定长时间停留在屏幕上，图像会永久遗留在屏幕上。这种残像不属于保修范围内的保证。

## 清洁屏幕

- 要清洁屏幕时，请使用附带的清洁布蘸上少许清水擦拭。请勿使用任何类型的砂纸、碱性清洁剂、去污粉或酒精、汽油等溶液。为安全起见，请在清洁之前拔下本投影电视机的电源插头。
- 请勿使用圆珠笔或螺丝刀等尖锐、粗糙物品摩擦、触摸或拍打屏幕表面。否则，可能会刮伤屏幕。

*您将享用的功能包括：*

- “全能数码精密显像”以观看高质量图像（第 20 页）
- “双画面分割”以同时观看两个节目（第 21 页）
- “频道搜索”可让您同时显示多个节目（第 24 页）
- “图像模式” / “声音模式” / “环绕声”以设定您的投影电视机（第 19 页和 26 页）

*您的投影电视机还提供下列功能：*

- 屏幕语言选择、自动频道预设和自动调整聚焦的初始设定功能。（第 9 页）
- 菜单语言的选择
  - 英文 / 中文 / 阿拉伯文（第 45 页）
- “童锁”可让您锁定指定的频道（第 54 页）
- “智能音量控制”可自动调整音量（第 42 页）
- “微调”功能（第 50 页）
- 遥控器上的操纵键  以简化操作（第 37 页）
- “生态节能模式”以节省电源（第 47 页）
- “游戏模式”以观看电视游戏节目（第 46 页）

# 目录

## 警告

### 使用您的新投影机

准备工作 .....	6
步骤 1 安装投影机 .....	6
步骤 2 连接天线 .....	7
步骤 3 将电池装入遥控器 .....	8
步骤 4 自动设定投影机 .....	9
连接选购的装置 .....	11
观看电视 .....	16

### 高级操作

选择图像和声音模式 .....	19
观看高质量图像 .....	20
同时观看两个节目 .....	21
显示多个节目 .....	24
收听环绕声 .....	26
欣赏立体声或双语言节目 .....	27
观看图文电视 .....	29
使用选购的装置 .....	31

### 调整您的设定 (MENU)

介绍菜单系统 .....	34
改变“图像设定”设定 .....	38
改变“音响设定”设定 .....	41
运用菜单设置“多画面功能” .....	44
改变“设定”内容 .....	45
其他信息	
故障排除 .....	57
自我故障诊断功能 .....	61
识别部件和控制键 .....	62
规格 .....	封底

## 准备工作

### 步骤 1

#### 安装投影电视机

若想获得最佳图像品质，请把本投影电视机安装在下图所示位置。

#### 最佳观赏区域（水平）

KP-FX432

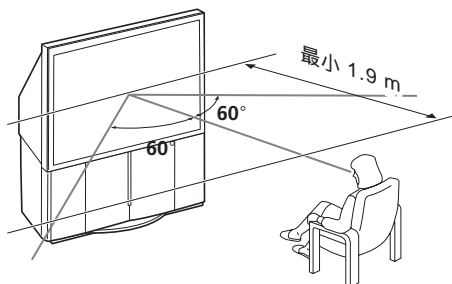

KP-FX532

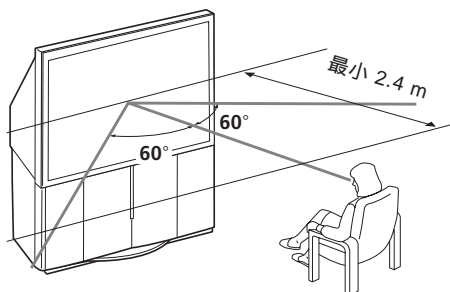

#### 最佳观赏区域（垂直）

KP-FX432

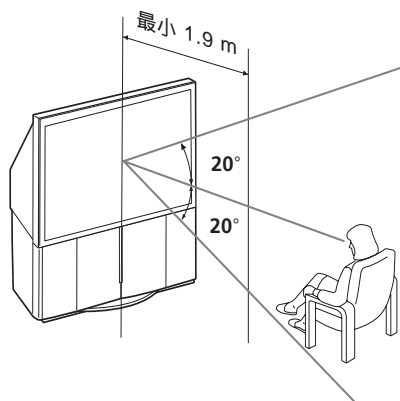

KP-FX532

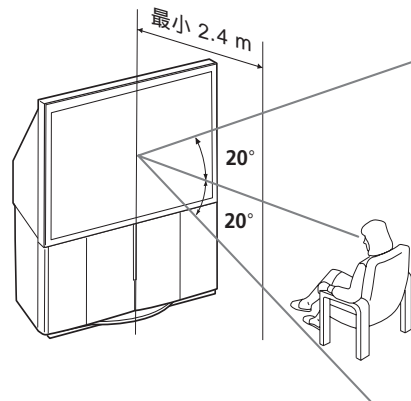

## 步骤 2

### 连接天线

若您想连接录像机，则请参阅第 8 页上的“连接录像机”接线图。

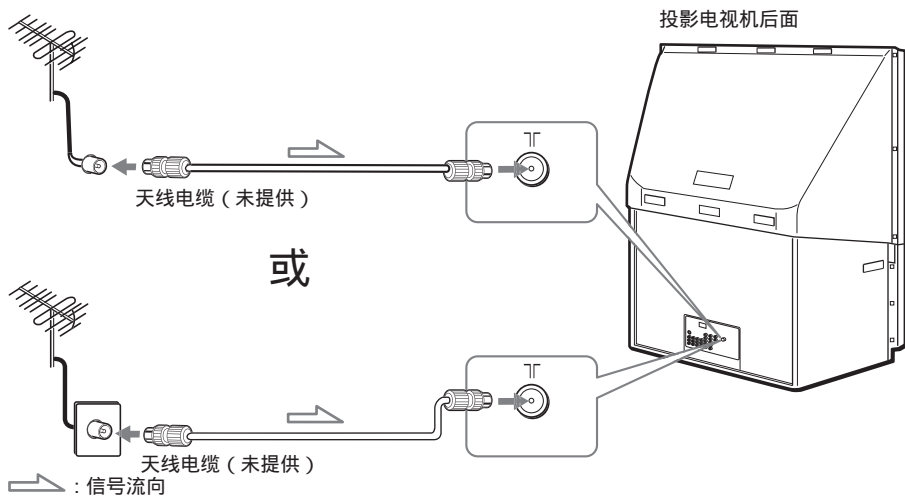

为实现最佳性能

要将投影电视机连接至天线或录像机时，请使用天线电缆（未提供）。

请注意，该电缆的一端配备公插，而另一端配备母插。请将公插连接到投影电视机的 T（天线）端子。

小心

在所有其他连接完成之前，请勿连接电源线；否则极少量的电流可能经天线或其他端子外泄。

续



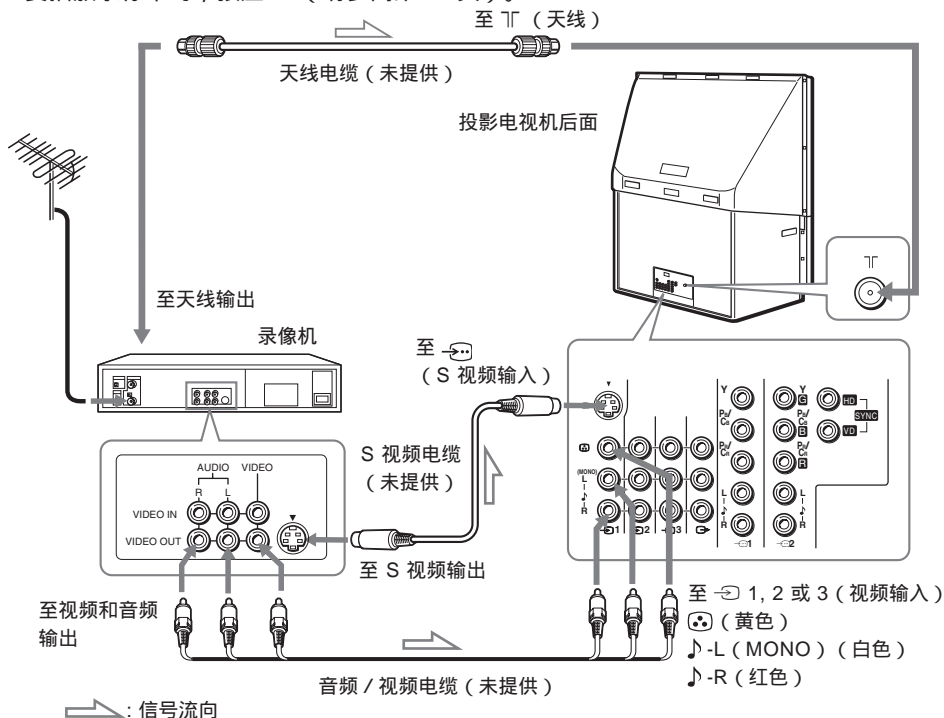

## 准备工作 (续)

### 连接录像机

要播放录像带时, 按压  (请参阅第 17 页)。



注

- 若与单声道录像机连接, 则请将黄色插头插至  (黄色插孔), 而将黑色插头插至 ♪-L (MONO) (白色插孔)。
- 若将录像机连接至 T (天线) 端子, 则请将录像机输出的信号预设至投影机上的电台号码“0”。
- 将录像机连接至 S 视频输入时, “设定”菜单显示, 然后在“S 端子输入”中选择“自动”(请参阅第 47 页)。若同时将信号输入  (S 视频输入) 和  (视频输入), 则 S 视频信号即自动被选定。要收看  (视频输入) 输入的视频信号, 请在“S 端子输入”中选择“关”。

## 步骤 3

### 将电池装入遥控器

注

- 请勿使用旧电池或同时使用不同类型的电池。





## 步骤 4

### 自动设定投影机

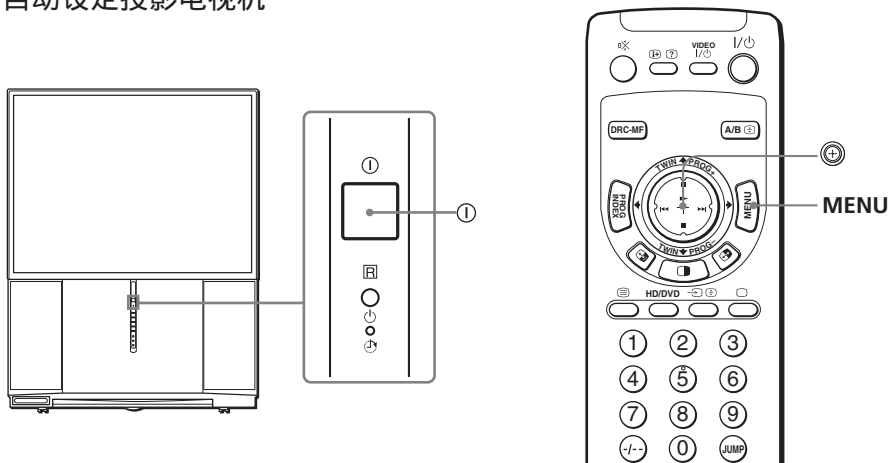

**1** 按压 ① 键接通投影机  
电源。

“Initial Setup” 菜单出现，  
并可选择屏幕语言。

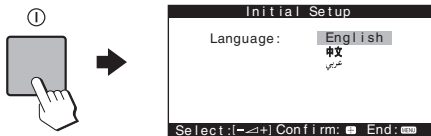

**2** 将 ② 移上或移下以选择所  
需的语言，然后按压 ③。

出现“现在开始自动调  
台?”。

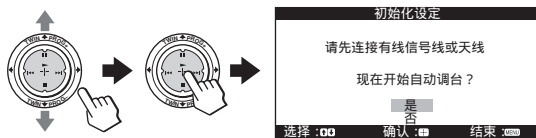

**3** 将 ④ 移上或移下以选择  
“是”，然后按压 ⑤ 以自  
动预设频道。

屏幕将显示正在执行自动预  
设。

频道预设完成后，出现自动  
聚焦调整菜单。

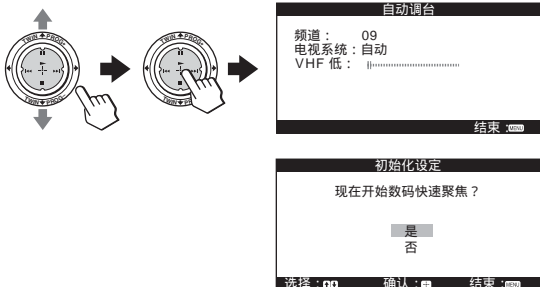

续

### 4 确认已选定“是”，然后按压 .

聚焦调整画面出现，聚焦被自动调整。

最后，“初始化设定”菜单出现。

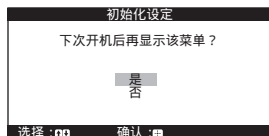
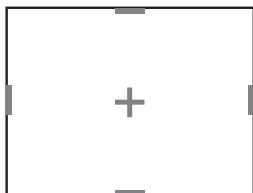

### 5 将 移上或移下以选择“否”，然后按压 .







下次按压  接通投影电视机的电源时，“初始化设定”菜单将不会再出现。

若要使此菜单再次出现，请在选择“是”后再按压 .

#### 提示

若您的投影电视机已预设一个不想要的频道或不能预设某一个频道，您就必须手动预设投影电视机（请参阅第 49 页）。

#### 注

- 若要取消任何设定，将  移上或移下以选择“否”并按压 ，或按压 MENU 键。
- 聚焦也可以用菜单手动调整（请参阅第 48 页）。
- 也可以用前面板上的  键启动数码快速聚焦功能。
- 在数码快速聚焦功能启动期间，声音被消音。
- 投影电视机上的 MENU、 + 或 - 和 （输入）键也可用于上述操作，以替代遥控器上的  和 MENU 键。

# 连接选购的装置

您可以连接选购的音频 / 视频装置，例如录像机、DTV（数码式电视）接收机、影碟播放机、摄像机、电视游戏机或立体声音响系统。要观看图像和操作所连接装置时，请参阅第 17 页和 31 页。

## 用 4（视频输入 4）插孔与摄像机 / 电视游戏机相连接

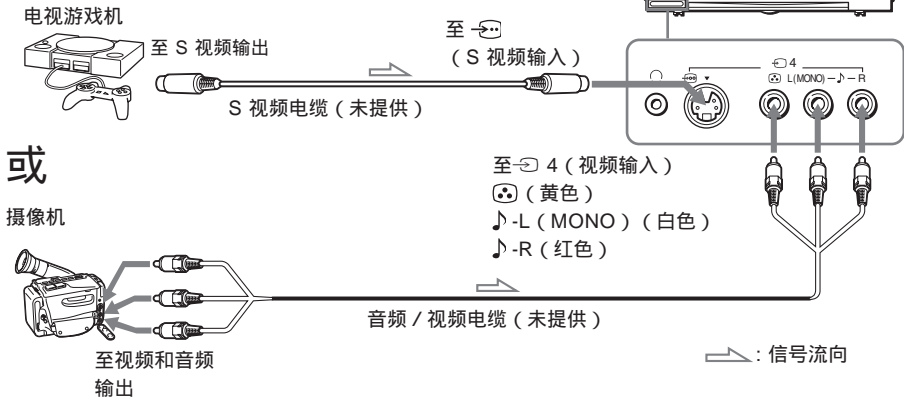
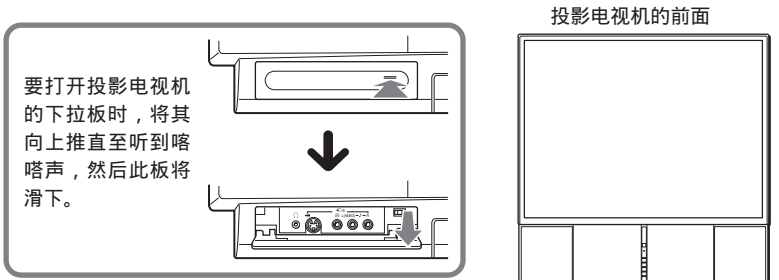

- 注
- 当连接电视游戏机时，若您要调整适当的图像设定以观看电视游戏节目，则显示“设定”菜单，然后在“游戏模式”中选择“开”（请参阅第 46 页）。
  - 您也可将视频装置连接至本投影机电视机后面的 1、2 或 3（视频输入）插孔。
  - 将视频设备连接至 S 视频输入时，显示“设定”菜单，然后在“S 端子输入”中选择“自动”（请参阅第 47 页）。若将信号输入 S（S 视频输入）和 4（视频输入），则 S 视频信号即自动被选定。要收看 4（视频输入）输入的视频信号，请在“S 端子输入”中选择“关”。

续

## 连接选购的装置 (续)

用  $\rightarrow$  (监视器输出) 插孔与音频 / 视频装置相连接

投影电视机后面

天线电缆 (未提供)

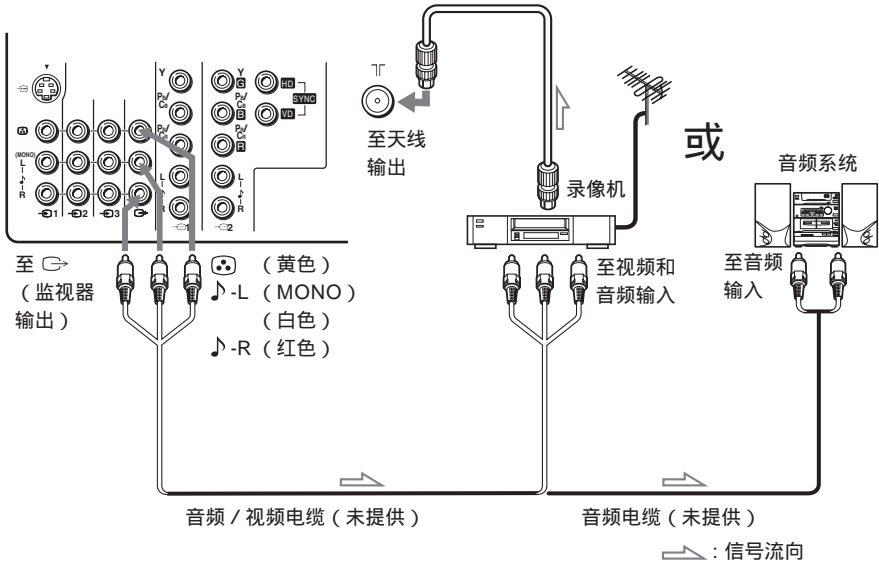

注

- 若您在投影电视机屏幕上选择“高清晰度 / DVD 1”或“高清晰度 / DVD 2” (请参阅第 17 页), 将听见声音但不会从  $\rightarrow$  (监视器输出) 插孔输出图像。这并非故障。

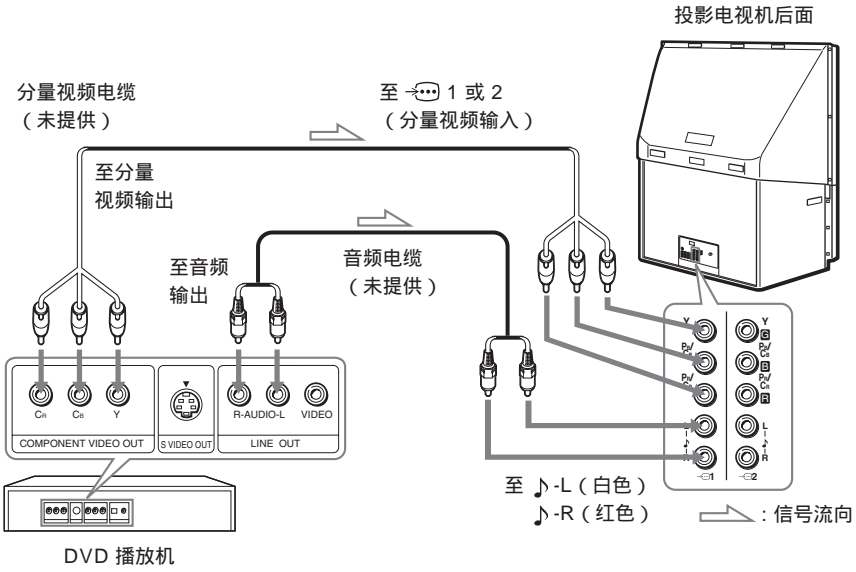

将 DVD 播放机连接至  (分量视频输入) 1 或 2 插孔



注

- 某些 DVD 播放机的接口可能标记不同：

连接	至 (DVD 播放机上的)
Y (绿色)	Y
P <sub>B</sub> /C <sub>B</sub> (蓝色)	C <sub>b</sub> , B-Y 或 P <sub>B</sub>
P <sub>R</sub> /C <sub>R</sub> (红色)	C <sub>r</sub> , R-Y 或 P <sub>R</sub>

- 将 DVD 播放机连接至  1 或 2 (分量视频输入) 时，不要在 HD/VD 插孔上连接任何装置。
- 若您在投影机电视机屏幕上选择“高清晰度 / DVD 1”或“高清晰度 / DVD 2”（请参阅第 17 页），将不会有声音和图像从  (监视器输出) 输出。这并非故障。
- 当通过  (分量视频输入) 接收逐行扫描信号时，双画面和频道搜索功能不起作用，并且无法选择“全能数码精密显像”和“游戏模式”。

续

## 连接选购的装置 (续)

将 DVD 播放机连接至  (视频输入) 1, 2 或 3 插孔

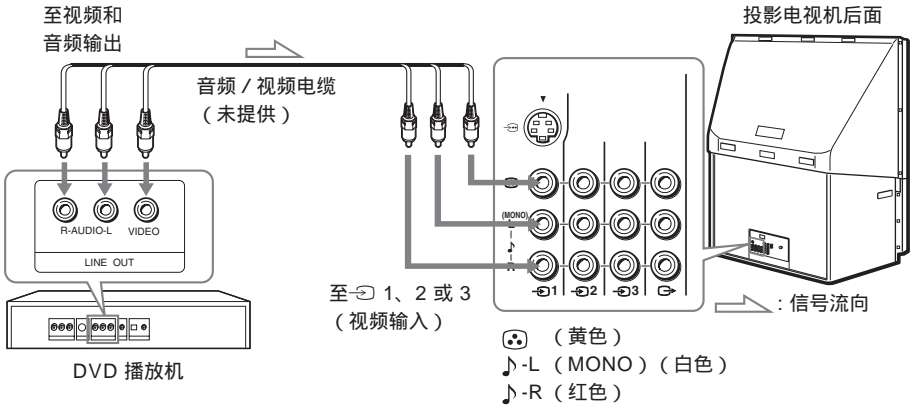

### 注

- 由于 DVD 碟片上的高质量图像包含许多信息，因此可能出现图像紊乱。在这种情形下，显示“图像设定”菜单，选择“图像模式”中的“个人”，然后调整“图像个人模式设定”中的“锐度”（请参阅第 40 页）。
- 您也可以将 DVD 播放机连接至投影电视机上的  (S 视频输入)。

将 DTV (数码式电视) 接收机连接至 1 或 2 (分量视频输入) 插孔

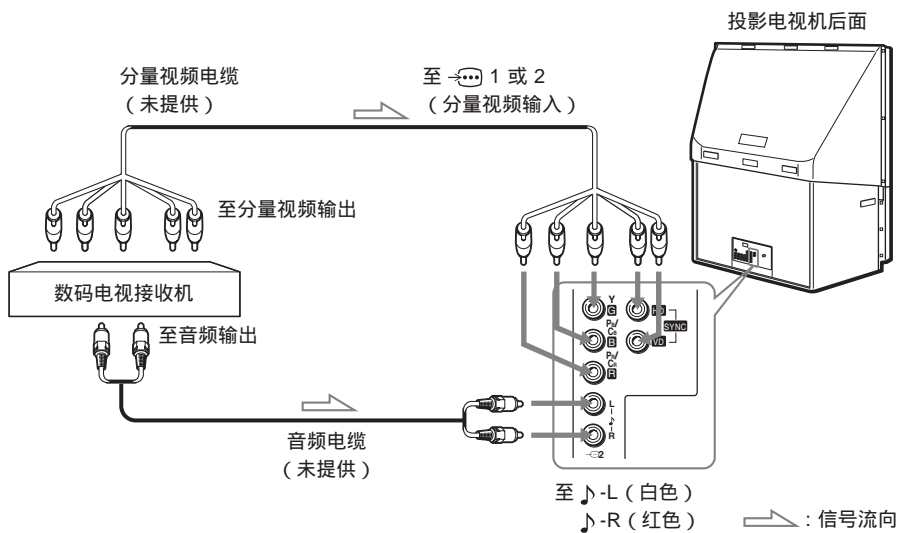

注

- 投影机电视机装备 G/B/R/HD/VD 输入接口。  
如果 DTV 接收机带 Y/P<sub>B</sub>/P<sub>R</sub> 输出连接器, 请将其连接至 1 或 2 的 Y/P<sub>B</sub>/P<sub>R</sub> 连接器。不连接 2 的 HD/VD 连接器。  
如果 DTV 接收机不带 Y/P<sub>B</sub>/P<sub>R</sub> 输出连接器, 请将其连接至 2 的 G/B/R/HD/VD 连接器。

提示

- 投影机电视机接受以下信号格式：

总扫描线数	有效扫描线数	场频 (Hz)
1125i	1080i	50/60
750p	720p	50/60
625p	576p	50
625i	576i	50
525p	480p	60
525i	480i	60

# 观看电视

本节说明观看电视时所使用的各种功能和操作。大多数操作可以用遥控器进行。

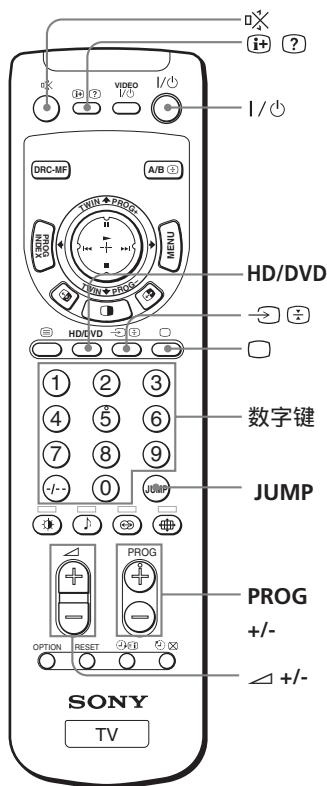
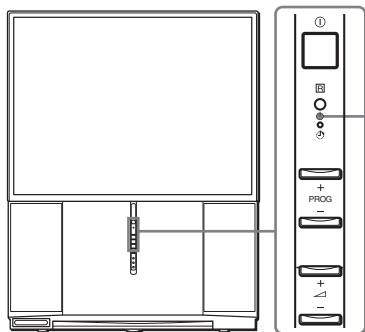

## 1 按压 ① 键接通投影电视机的电源。

当投影电视机处于待机模式时，（投影电视机上的 ① 指示灯呈红色亮光），按压遥控器上的 I/O 键。



## 2 按压 PROG +/- 或数字键选择电视频道。

对于两位数频道，先按压 -/-- 键，然后按压数字键（例如 25 频道，先按压 -/-- 键，然后按压 2 和 5 数字键）。



### 注

- 接通投影电视机电源时，电台号码或视频模式显示约 40 秒钟。如果“设定”菜单中的“生态节能模式”设定为“开”，则生态节能模式（ECO）符号也将出现（请参阅第 47 页）。



## 要快速选择某一个电视节目时

- 1 持续按压 PROG +/- 键。
- 2 当您所要的电台号码出现时，停止按压 PROG +/- 键。

注

- 当您快速选择某一个电视节目时，图像可能会失真。这并不表示发生故障。

## 附加操作

要	按压
暂时关闭电视机	I/⏻。 投影电视机上的 ⏻ 指示灯呈红色亮光。
完全关闭电视机	投影电视机上的 ⏻ 键。
调整音量	⏮ +/- 。
消除声音	🔇。
观看视频输入 (录像机、摄像机等)	↺ (或投影电视机上的 ↺ 键) 以选择“视频信号 1”、“视频信号 2”、“视频信号 3”、“视频信号 4”、“高清晰度 / DVD 1”或“高清晰度 / DVD 2”。 要回到电视画面时，按压 ⏻ 键 (或投影电视机上的 ↺ 键) 即可。
观看分量输入 (DVD、DTV 接收机)	HD/DVD 选择“高清晰度 / DVD 1”或“高清晰度 / DVD 2”。 要回到电视画面时，按压 ⏻ 键 (或投影电视机上的 ↺ 键) 即可。
跳回到之前收看的频道	JUMP 键。
显示画面上的信息*	ℹ。

- \* 显示某些图像 / 声音设定以及电台号码或视频模式。画面上的图像 / 声音设定显示将在大约 3 秒钟后消失。

续

## 观看电视（续）



### 设定唤醒定时器

**1** 按压  键直到指定时间段出现。

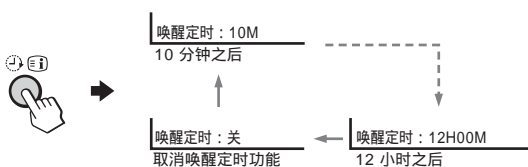

在设定时间后，唤醒定时器立即启动。



**2** 选择要唤醒的电视频道或视频模式。

**3** 若您要投影电视机自动关闭，则请按压  键或设定睡眠定时器。  
投影电视机上的  指示灯发出橙色亮光。

### 要取消唤醒定时器时

按压  键直到“唤醒定时：关”出现，或按压投影电视机上的  键将其关闭。

注

- 用唤醒定时器接通投影电视机电源后，如果超过 2 小时未按压任何键或控制键，则投影电视机自动进入待机模式。要恢复观看电视时，按压投影电视机或遥控器上任一键即可。

### 设定睡眠定时器

按压  键直到指定时间段出现。

您可以从 15、30、45、60、75 和 90 分钟中选择时间段。

在设定时间后，睡眠定时器立即启动。

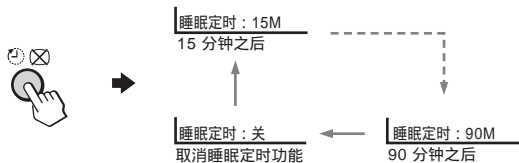

### 要取消睡眠定时器时

按压  键直到“睡眠定时：关”出现，或关闭投影电视机。

## 选择图像和声音模式

您可以选择图像和声音模式并在“个人”选项中调整您所偏好的设定。

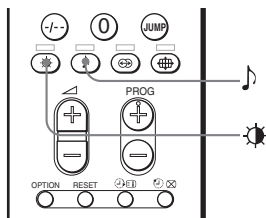

### 选择图像模式

重复按压  键直到所要的图像模式被选定。

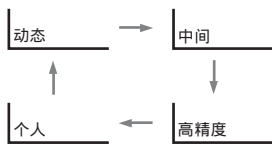

选择	以
“动态”	接收对比度强的图像。
“中间”	接收普通的图像。
“高精度”	接收更高分解度和柔和对比的图像。
“个人”	接收“图像设定”菜单中的“图像个人模式设定”菜单所调整的最终图像设定（请参阅第 40 页）。

### 选择声音模式

重复按压  键直到所要声音模式被选定。

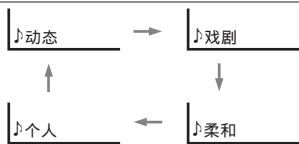

选择	以
“动态”	收听强调低音和高音的动态范围宽而清晰的声音。
“戏剧”	收听强调人声和高音调的声音。
“柔和”	接收柔和的声音。
“个人”	接收“音响设定”菜单中的“声音个人模式设定”菜单所调整的最终音响设定（请参阅第 43 页）。

#### 提示

- 您也可以使用菜单设定图像和声音模式（请参阅第 38 页的“改变“图像设定”设定”和第 41 页的“改变“音响设定”设定”）。

# 观看高质量图像

## — “全能数码精密显像”

全能数码精密显像 (DRC-MF) 功能可让您享受到高质量的投影电视图像。您可以从 3 种 DRC-MF 模式中进行选择：“DRC1250”可观看高保真 (高解析度) 的图像或根据需要为活动画面选择“DRC100”或为静止图像选择“DRC 逐行扫描”以减少闪烁感。

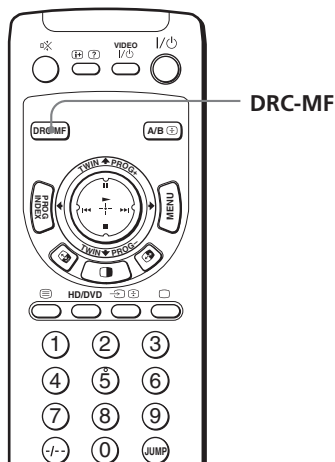

重复按压 DRC-MF 键直到您收到满意的图像质量。



选择	以
“DRC1250”	选择更高解析度的图像。
“DRC100”	减少画面的闪烁感。
“DRC 逐行扫描”	减少屏幕上某些部分或扫描线条的跳动 (例如字符或物体的边线)。

### 提示

- 当广播信号微弱时,您或许会在电视画面上看到一些圆点或干扰。要降低该干扰时,显示“图像设定”菜单并在“图像设定”模式中选择“个人”,然后调整“图像个人模式设定”中的“锐度”以减低鲜明度(请参阅第 40 页)。

### 注

- 当使用频道搜索功能时或者当“游戏模式”或“双画面分割”模式转变为“开”时,无法选择全能数码精密显像模式。该模式不适用 HD (高清晰度) 或逐行扫描输入信号。

DRC-MF 的标识 () 和 “DRC-MF” 是 Sony Corporation 的商标。

# 同时观看两个节目

- “双画面分割”

用双画面功能，您可在主画面旁边显示一个不同的电视节目。

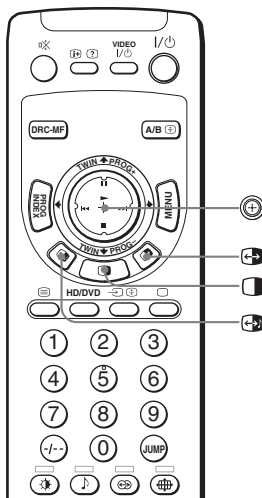

## 显示双画面

按压  键。

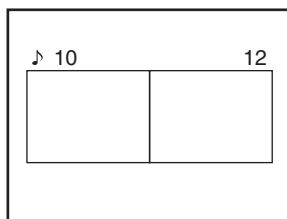

## 要回到普通画面显示时

按压  键。

左画面以全屏显示。

提示

- 您也可以使用菜单显示双画面（请参阅第 44 页的“运用菜单设置“多画面功能””）。

续

## 同时观看两个节目—“双画面分割”（续）

### 附加操作

要	按压 / 移动
改变右画面的电视节目	将  移上或移下（TWIN PROG + 或 -）。
对换左右画面	按压  键。 
在左右画面之间对换声音。	按压  键。 “♪”符号将出现，以显示您要收听的声音。
改变双画面的屏幕尺寸	向左移动  键以增大左屏幕尺寸。 向右移动  键以增大右屏幕尺寸。 

#### 注

- 无法对 HD 或 DVD 输入信号对换图像。
- 双画面功能不适用于 HD（高清晰度）和逐行扫描信号。若将左边的主画面改为 HD 或逐行扫描信号，则会出现信息并且双画面功能被取消。所选择的 HD 或逐行扫描画面将以全屏显示。
- 您在右画面中无法欣赏立体声。
- 您无法在右画面中将图像变为视频输入。而只能在视频输入显示在左画面时通过对换图像，在右画面显示除 HD 和逐行扫描信号以外的其他视频输入。
- 当按压 键时，在出现双画面之前，电视画面会抖动或呈现空白状态 1 秒钟左右。这并不表示投影电视机发生故障。

## 使用双画面选择电视节目

您可以用  $\oplus$  (TWIN PROG +/-) 键直接从右画面选择所需的电视节目。

- 1** 将  $\oplus$  移上或移下 (TWIN PROG +/-)。  
同一频道的两个画面出现在屏幕上 (双画面)。

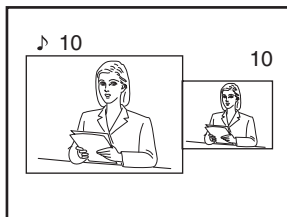
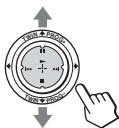

- 2** 将  $\oplus$  移上或移下 (TWIN PROG +/-) 直到所需的节目出现在右屏幕上。

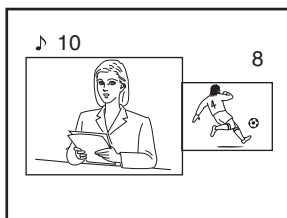
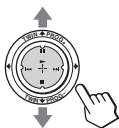

- 3** 按压  $\oplus$  子图像以全屏显示。



## 要改变左画面频道时

按压 PROG +/- 键或数字键。

## 要从双画面分割模式回到普通画面显示时

按压  $\blacksquare$  键。

左画面以全屏显示。

注

- 您无法在 PAP (双画面) 模式下改变图像大小或对换图像。
- PAP (双画面) 功能不适用 HD (高清晰度) 和逐行扫描信号。若将左边的主画面改为 HD 或逐行扫描信号, 则会出现信息并且双画面功能被取消。所选择的 HD 或逐行扫描画面将以全屏显示。

# 显示多个节目

## — “频道搜索”

频道搜索功能在屏幕上滚动显示所有接收的电视节目，以便直接选择。

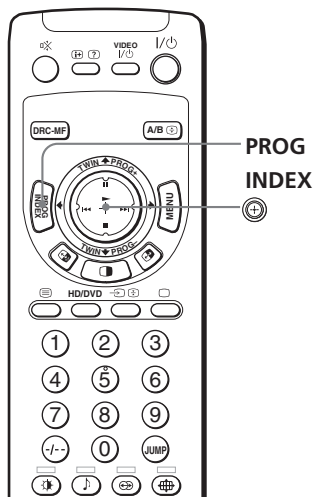

### 1 按压 PROG INDEX 键。

当前节目尺寸减少并在左边显示。最先预设的节目暂时出现在屏幕的右下方，然后固定。图像向上滚动，下一节目出现在右下方，所有接收的节目依次出现。

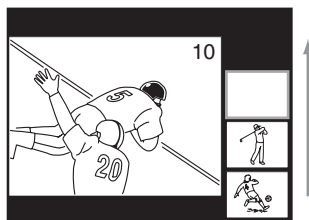

### 2 将 $\oplus$ 移上或移下使所要观看的节目显示在框中，并按压 $\oplus$ 。

要恢复滚动再次将  $\oplus$  移上或移下。

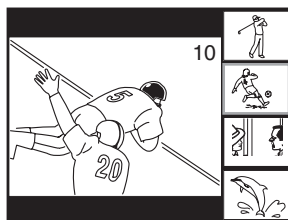
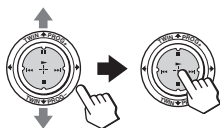



### 3 再次按压 使所选节目在左框中放大。

所选节目以正常活动图像显示，并且声音也切换至该节目。





### 4 按压 PROG INDEX 键。

所选节目以全屏显示。



#### 提示

- 要改变滚动的方向，将  移上或移下。要提高滚动速度，向上或向下按住 .

### 要回到普通画面显示时

再按压一次 PROG INDEX 键，或：

- 1 从“多画面功能”菜单中选择“频道搜索”。
- 2 按压  键。

#### 提示

- 您也可使用菜单显示多个节目（请参阅第 44 页的“运用菜单设置“多画面功能””）。

#### 注

- 当显示多个节目时，仅可听到左画面的声音。
- 频道搜索功能对 HD（高清晰度）和逐行扫描信号不起作用。所选择的 HD 或逐行扫描画面将以全屏显示。

# 收听环绕声

环绕声功能可使您欣赏音乐厅或电影院的音响效果。

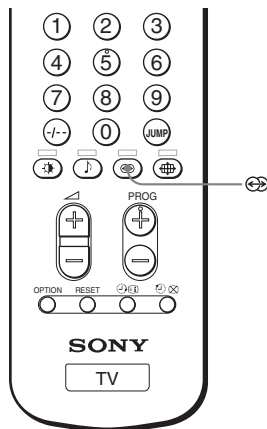

重复按压  键直到您接收到所需的环绕声。

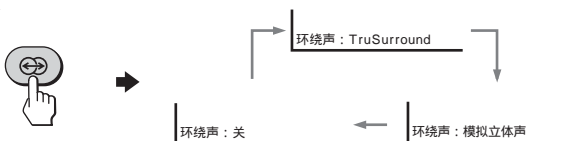

选择	要
“ TruSurround ” *	收听传遍整个房间的环绕声。
“ 模拟立体声 ”	收听模拟立体声效果的单声道音响。
“ 关 ”	关闭环绕声。

\* TruSurround , SRS 和  标志为 SRS Labs, Inc. 的商标。  
TruSurround 技术已获 SRS Labs, Inc. 授权使用。

# 欣赏立体声或双语言 节目

您可以欣赏 NICAM (丽音) 和 A2 (德国制式) 立体声制式的立体声音响或双语言节目。

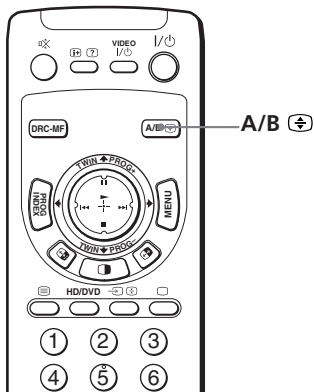

重复按压 A/B 键直到您接收到所需的声音。



## 当接收到丽音节目时

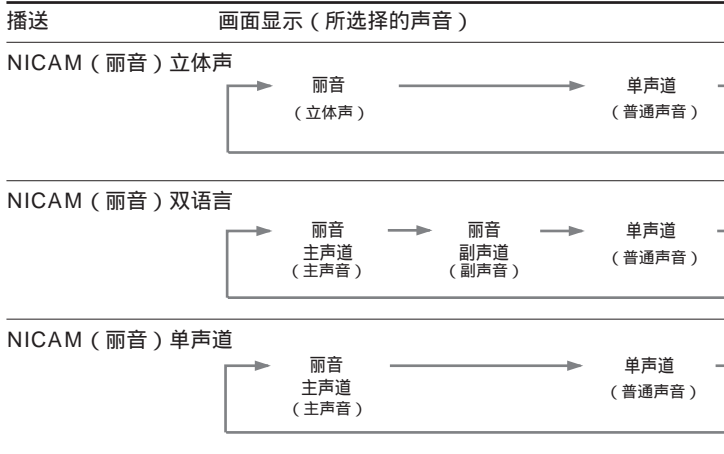

续

## 欣赏立体声或双语言节目（续）

### 当接收 A2（德国制式）节目时

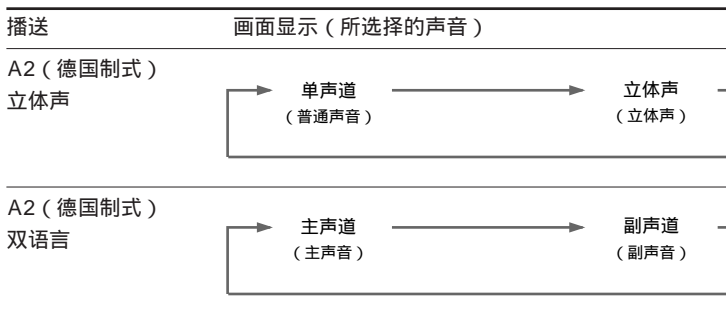

### 接收 NICAM（丽音）节目和 A2（德国制式）节目的地区

制式	接收地区
NICAM（丽音）	香港、新加坡、新西兰、马来西亚、泰国等。
A2（德国制式）	澳大利亚、马来西亚、泰国等。

#### 注

- 若信号很微弱，则声音会自动变成单声道声音。
- 当接收 NICAM（丽音）节目时，若立体声有噪音，则请选择“单声道”。声音即变成单声道声音，但噪音可降低。
- 在中国接收 NICAM（丽音）立体声节目时，请先确认您所在地区的丽音广播情况。接收 NICAM（丽音）立体声节目时，接收效果可能会因地区的不同而有所差异。同时，NICAM（丽音）广播信号的强弱变化可能会影响接收质量。

### 当通过 T（天线）端子接收单声道节目时，若声音失真或有噪音

请重复按压 A/B 键直到画面上出现“单声道”。

要取消单声道声音设定时，请再次按压 A/B 键直到画面上出现“自动”。



#### 注

- 每个电台位置都记忆了“单声道”或“自动”设定。
- 当投影电视机处于“单声道”设定状态时，您无法接收立体声广播信号。通常应将投影电视机设定为“自动”。

# 观看图文电视

有些电视台播送称为图文电视的信息服务，供您接收如股票行情报道和新闻等各种信息。

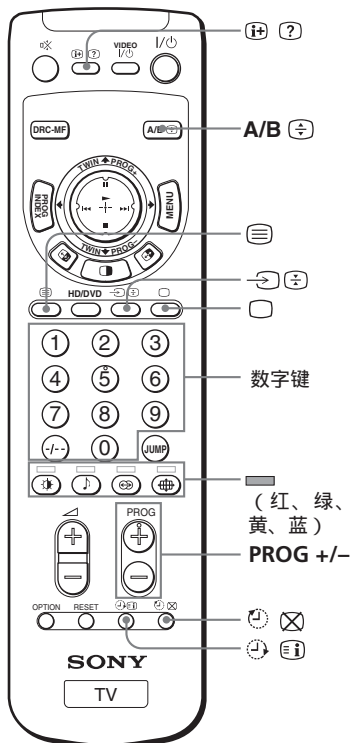

## 显示图文电视

**1** 选择播送所要观看的图文电视的电视频道。

**2** 按  键显示文字。

显示图文电视页（通常为索引页）。如果无图文电视，“100”显示在画面的左上角。



P166 SECTEXT 166 FR1 MAR 03:59:09				
TRAVEL				
From Singapore	Day	Dep/Arr	Flight	Aircraft
To PARIS	1,6	220/0588	SG308	747
	3	2130/1308	SG310	747
	3	2115/1308	SG305	747
To OSAKA	2,5	1000/1715	SG6	747
	4,6	0930/2015	CX522	L10
To ROMA	3,7	2130/0745	SG204	747
	4	2300/0915	AZ487	747
To SYDNEY	1	2210/0810	SG21A	747
	2	2100/0835	SG21A	747











## 要取消图文电视时

按  键。

续





## 观看图文电视（续）

### 其他图文电视操作

要	操作
在电视画面上显示图文电视页	按  键。 每按一下  键，画面改变如下： 图文电视 → 图文电视和电视 → 电视。
检查图文电视服务的内容	按  键。 图文电视内容的综述（包括页码）出现在画面上。
选择图文电视页	按数字键输入所需的图文电视页的三位数页码*。如果出错，请重新输入正确的页码。要访问后面或前面的页时，按 PROG +/- 键。
固定（暂停）图文电视页 （将翻动的页固定）	按  键在画面的左上角显示符号“  ”。要恢复观看普通的图文电视时，按  键或  键。
公开隐蔽的信息（如答题的答案）	按  键。 若要隐蔽信息，请再按一下此键。
放大图文电视显示	按  键。 每按一下  键，图文电视显示改变如下： 放大上半部分 → 放大下半部分 → 普通尺寸。
在观看电视节目时显示图文电视页	1 输入所要查阅的图文电视页码，然后按  键。 2 页码显示时，按  键显示文字。

\* 您也可以使用遥控器上的相应彩色键选择出现在画面底部彩色栏中的任意页码的图文电视页。

### 使用 FASTEXT

此功能供您用 FASTEXT 快速访问图文电视页。播送 FASTEXT 节目时，彩色菜单出现在画面底部。各菜单的颜色与遥控器上的彩色键相对应（红 ，绿 ，黄 ，蓝 ）。

#### 要访问 FASTEXT 菜单时

按遥控器上与所要的菜单相对应的彩色键。数秒钟后菜单页出现在画面上。

# 使用选购的装置

您可以使用提供的遥控器操作 Sony 视频装置，如 Beta 录像机、8 mm 录像机、VHS 录像机或 DVD 播放机等。

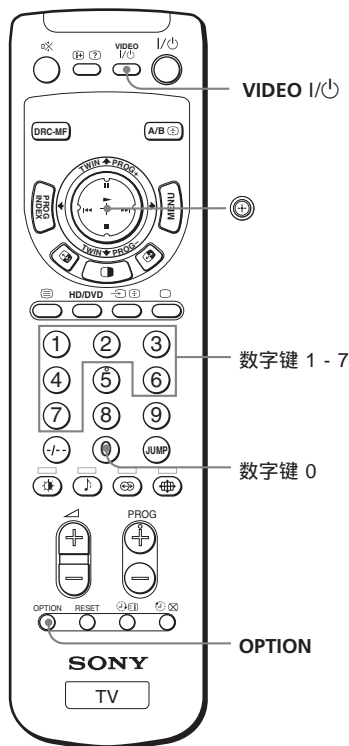

将遥控功能设定至与其他相连接的装置一起工作

按住 VIDEO I/II 键，按压数字键 0，然后按压所需装置的相应数字键（请参阅下表）。

例如，要操作一台 Sony 8 mm 盒式录像机时：

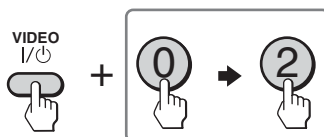

要操纵	按住	先按的数字键	接着再按的数字键
DVD	VIDEO I/II	0	0
VTR1 (Beta)	VIDEO I/II	0	1
VTR2 (8 mm)	VIDEO I/II	0	2
VTR3 (VHS)	VIDEO I/II	0	3
MDP	VIDEO I/II	0	4
CD	VIDEO I/II	0	6
MD	VIDEO I/II	0	7

续

## 使用选购的装置 (续)

注

- 如果该装置不具备某种功能, 则遥控器上的相应键不起作用。

### 操作视频装置

按压 VIDEO I/⏻ 键或按住 OPTION 键, 按 ⏪ (▶) 键, 或者将 ⏪ 移上 (⏸)、移下 (■)、移左 (◀◀) 或移右 (▶▶) (请参阅下表)。



### 用遥控器操作录像机

要	按压 / 移动
打开 / 关闭	VIDEO I/⏻ 键
播放	按住 OPTION 键同时按 ▶ 键。
停止	按住 OPTION 键同时按压 ■ 键。
快进 (▶▶)	按住 OPTION 键同时按压 ▶▶ 键。
倒带 (◀◀)	按住 OPTION 键同时按压 ◀◀ 键。
暂停	按住 OPTION 键同时按压 ⏸ 键。 再按压此键以恢复普通播放。
向前 (▶▶) 或向后 (◀◀) 寻找画面	按住 OPTION 键播放时按压 ▶▶ 或 ◀◀ 键。 松开此键以恢复普通播放。

### 用遥控器操作 DVD 播放机

要	按压 / 移动
打开 / 关闭	VIDEO I/⏻ 键
播放	按住 OPTION 键同时按 ▶ 键。
停止	按住 OPTION 键同时按压 ■ 键。
暂停	按住 OPTION 键同时按压 ⏸ 键。 再按压此键以恢复普通播放。
逐步经过唱碟上的不同 轨迹	按住 OPTION 键同时按压 ▶▶ 向前选择或 ◀◀ 键向后选择。



## 用遥控器操作 MDP

要	按压 / 移动
打开 / 关闭	VIDEO I/⏻ 键
播放	按住 OPTION 键的同时按压 ► 键。
停止	按住 OPTION 键的同时按压 ■ 键。
暂停	按住 OPTION 键的同时按压    键。 再按压此键恢复普通播放。
向前或向后寻找图像	在播放期间按住 OPTION 键的同时按压 ►► 或 ◀◀ 键。 松开此键恢复普通播放。

## 用遥控器操作 CD 或 MD 播放机

要	按压 / 移动
打开 / 关闭	VIDEO I/⏻ 键
播放	按住 OPTION 键的同时按压 ► 键。
停止	按住 OPTION 键的同时按压 ■ 键。
暂停	按住 OPTION 键的同时按压    键。 再按压此键恢复普通播放。
选择播放不同曲目	按住 OPTION 键的同时按压 ►► 键向前选择或按压 ◀◀ 键向后选择。

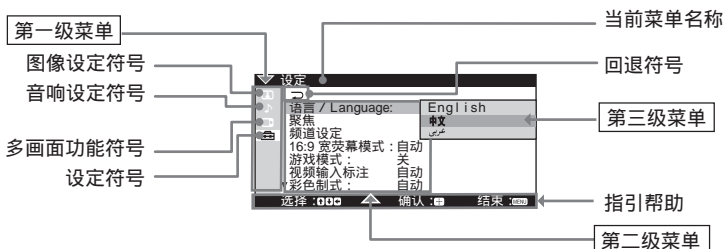

## 介绍菜单系统

MENU 按键可使您打开菜单和改变投影电视机的设定。下面是菜单系统的总概况。



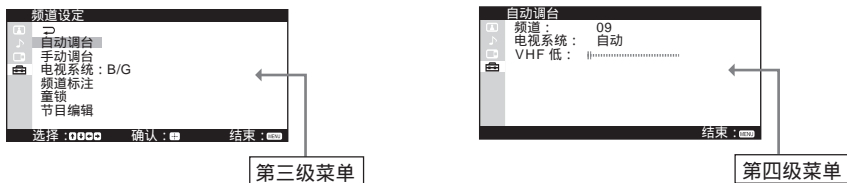

在设定菜单的第二级菜单中选择某些项目会显示其他菜单（第三级菜单），然后在此菜单中选择某些选项还会显示调整菜单（第四级菜单）。



第一级	第二级 / 第三级	第三级 / 第四级 / 功能
“图像设定” 	“全能数码精密显像”	选择全能数码精密显像模式： “DRC1250” → “DRC100” → “DRC 逐行扫描”
	“图像模式”	选择图像模式： “动态” → “中间” → “高精度” → “个人”
	“图像个人模式设定”	调整“个人”项目： “图像” → “亮度” → “颜色” → “色调” → “锐度” → “彩色色调设定” → “重新设定”
	“3D数码降噪”	启动或取消图像杂波减少模式。
“音响设定” 	“声音模式”	选择声音模式： “动态” → “戏剧” → “柔和” → “个人”
	“声音个人模式设定”	调整“个人”项目： “高音” → “低音” → “BBE” * → “重新设定”
	“平衡”	调整左右扬声器音量之间的平衡。
	“智能音量控制”	启动或取消智能音量控制功能。
	“环绕声”	选择“环绕声”模式： “TruSurround” → “模拟立体声” → “关”

\*是经 BBE 音响公司许可制造的。属于美国专利第 4638258 号和第 4482866 号。

“BBE” 和 BBE 标志为 BBE 音响公司的商标。

第一级	第二级 / 第三级	第三级 / 第四级 / 功能
“多画面功能” 	“双画面分割”	显示主画面旁边的电视节目。
	“对换”	在左右画面之间对换图像。
	“频道搜索”	逐个滚动所有接收的电视节目以便直接选择。
“设定” 	“语言 / Language”	改变菜单语言： “English” (英文) → “中文” (中文) → “عربي” (阿拉伯文)
	“聚焦” “数码快速聚焦” “手动聚焦”	调整聚焦。
		自动调整聚焦。
		手动调整画面出现。 手动调整聚焦。
	“频道设定”	预设频道，或选择电视系统。
	“自动调台”	显示“自动调台”菜单。 自动预设频道。
	“手动调台”	显示“手动调台”菜单。 手动预设频道。
	“电视系统”	选择电视系统： “B/G” → “I” → “D/K” → “M”
	“频道标注”	分配预设频道标注 (例如电视台名称)。
	“童锁”	锁定指定的频道。
	“节目编辑”	改变预设频道的顺序。
	“16:9 宽荧幕模式”	启动或取消“16:9 宽荧幕模式”功能。
	“游戏模式”	启动或取消游戏模式功能。
	“视频输入标注” “视频输入” “标注”	分配连接至投影电视机的音频 / 视频设备的标注。 选择音频 / 视频设备所连接的输入端。 “视频信号 1” → “视频信号 2” → “视频信号 3” → “视频信号 4” → “高清晰度 / DVD 1” → “高清晰度 / DVD 2” 在“编辑”位置选择一个预置的标注或自行分配标注。 “视频信号 1” → “录像机” → “卫星节目” → “游戏机” → “编辑”
	“彩色制式”	选择彩色制式： “自动” → “PAL” → “SECAM” → “NTSC3.58” → “NTSC4.43”
“生态节能模式”	启动或取消生态节能模式功能。	
“S 端子输入”	选择 S 视频输入模式：“自动”或“关”。	

---

## 介绍菜单系统 (续)

### 要恢复出厂设定时

按遥控器上的 RESET 键。

用 RESET 键可以重新设定菜单中下列项目以外的设定：

- “语言 / Language”
- “聚焦”
- “手动调台”中的“频道”和“跳越频道”
- “手动调台”中的“微调”
- “电视系统”
- “图像模式” / “声音模式”中的“个人”
- “频道标注”
- “视频输入标注”

## 如何使用菜单

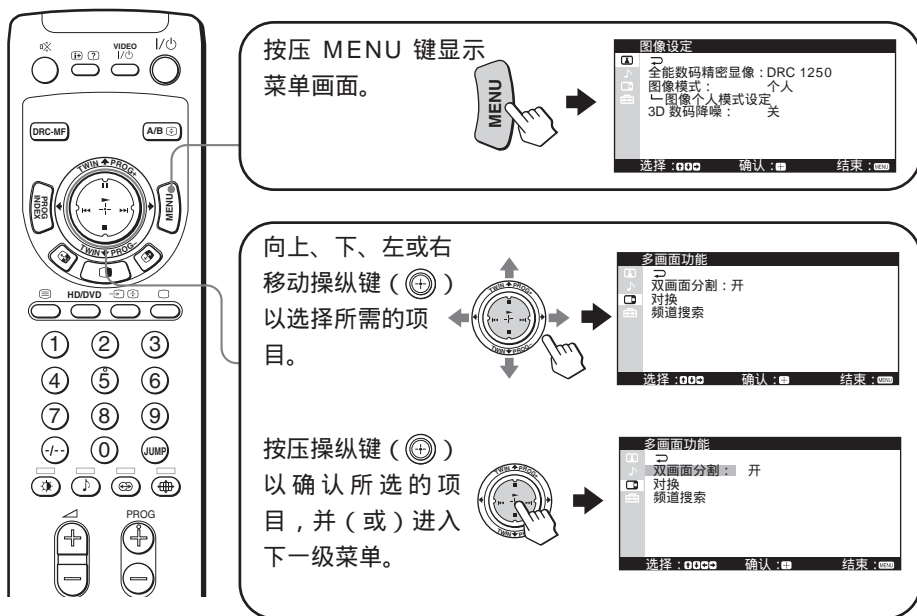

### 其他菜单操作

要	按压 / 移动
调整设定值	向上、下、左或右移动 ⊕ 键。
进入下一级 / 回到前一级菜单	向左或向右移动 ⊕ 键。
取消菜单	按压 MENU 键。

### 提示

- 要从第二级菜单回到第一级菜单时, 则向上或向下移动 ⊕ 键直到回退符号 (↶) 被选中, 然后按压 ⊕ 键。
- 投影电视机上的 MENU 键、-|+ (输入) 键和 ◀ + 或 - 键也可用于上述操作。

### 注

- 若 2 次输入之间的时间超过 90 秒, 菜单画面将自动消失。

# 改变“图像设定”设定

“图像设定”菜单可使您：  
调整图像设定、观看更高质量图像并减少  
图像杂波。

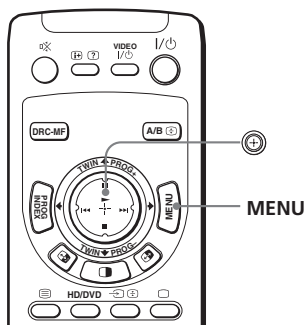

## 1 按压 MENU 键。

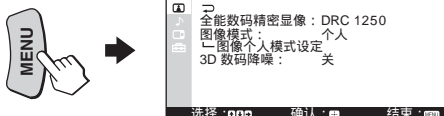

## 2 向上或向下移动 $\uparrow/\downarrow$ 键以选择 $\square$ ，然后按压 $\odot$ 键。

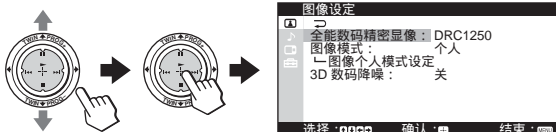

## 3 向上或向下移动 $\uparrow/\downarrow$ 键以选择所需的项目（请参阅下表），然后按压 $\odot$ 键。

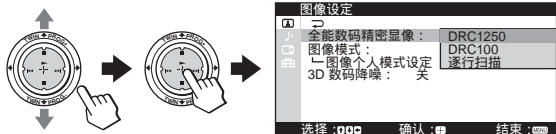

选择 以

“全能数码精密显像” 启动全能数码精密显像功能以显示更高质量的图像。  
向上或向下移动  $\uparrow/\downarrow$  键以选择“DRC1250”、“DRC100”或  
“DRC 逐行扫描”，然后按压  $\odot$  键。

“图像模式” 接收适当的图像模式。  
向上或向下移动  $\uparrow/\downarrow$  键以选择“动态”、“中间”、“高精度”、  
“个人”\*，然后按压  $\odot$  键。

\* 当选择“个人”模式时，将接收到“图像个人模式设定”菜单中所调整的最终图像设定（请参阅第 40 页）。

---

选择

以

“图像个人模式设定” 调整当“图像模式”被设为“个人”时的图像质量。

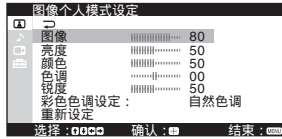

---

“3D数码降噪”

在接收的信号较弱时，改善电视或视频的图像质量。

向上或向下移动  $\ominus$  键以选择“开”，然后按压  $\odot$  键。

要取消时，选择“关”，然后按压  $\oplus$  键。

---

提示

- 有关“全能数码精密显像”和“图像模式”下选项的详情，请分别参阅第 19 和 20 页。
- 当输入高清晰度（HD）或逐行扫描信号时，“全能数码精密显像”不起作用。

要回到普通画面显示时

按压 MENU 键。

续

## 改变“图像设定”设定(续)

### 调整“图像个人模式设定”下的选项

只有在“图像模式”已选为“个人”时才能进入“图像个人模式设定”菜单。

**1** 显示“图像设定”菜单，并将“图像模式”选为“个人”。

**2** 向上或向下移动  $\odot$  键以选择“图像个人模式设定”，然后按压  $\odot$  键。



**3** 向上或向下移动  $\odot$  键以选择所需的项目（例如，“颜色”），然后按压  $\odot$  键。

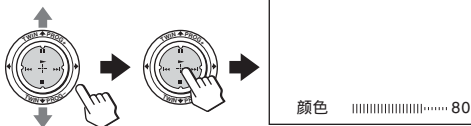

**4** 按照下表调整项目值或选择所需选项，然后按压  $\odot$  键。

项目	向下或向左移动 $\odot$ 键以	向上或向右移动 $\odot$ 键以
“图像”	降低图像对比度	提高图像对比度
“亮度”	降低图像亮度	提高图像亮度
“颜色”	降低彩色浓度	增加彩色浓度
“色调”*	使图像色调增强红色	使图像色调增强绿色
“锐度”	使图像柔和	使图像鲜明
“彩色色调设定”	向上或向下移动 $\odot$ 键选择“冷色调”、“自然色调”或“暖色调”。	
“重新设定”	选择“重新设定”，然后按压 $\odot$ 键将图像重新设定为出厂预先设定。	

\*您仅可对NTSC彩色制式调整“色调”。

**5** 重复步骤 3 和 4 以调整其他项目。

当您选择“个人”项目时，将接收调整好的设定。



# 改变“音响设定”设定

“音响设定”菜单使您能够调整音响设定并自动调节音量。您还可收听带环绕声效果的声音。

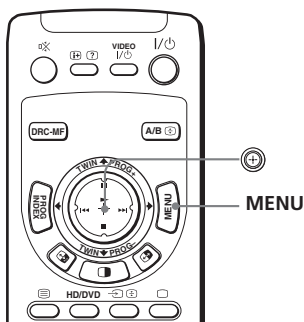

## 1 按压 MENU 键。

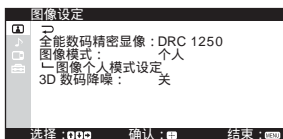

## 2 向上或向下移动 $\odot$ 键以选择 $\text{M}$ ，然后按压 $\odot$ 键。

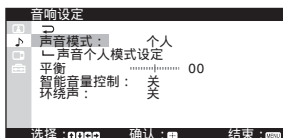
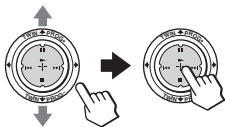

## 3 向上或向下移动 $\odot$ 键以选择所需的项目（请参阅下表），然后按压 $\odot$ 键。

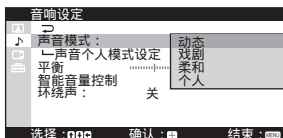
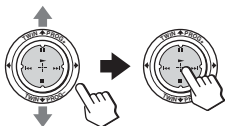



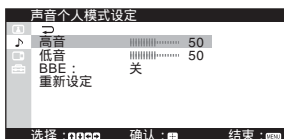



选择	以
“声音模式”	选择适当的声模式。 向上或向下移动 $\odot$ 键以选择“动态”、“戏剧”、“柔和”或“个人”*，然后按压 $\odot$ 键。 *当选择“个人”模式时，将接收到“声音个人模式设定”菜单中的最终音响设定（请参阅第 43 页）。
“声音个人模式设定”	调整当“声音模式”被设为“个人”时的音响质量。



续

## 改变“音响设定”设定(续)

选择	以
“平衡”	调节左右扬声器音量之间的平衡。 向下或向左移动  键以提高左扬声器的音量，向上或向右提高右扬声器的音量，然后按压  键。
“智能音量控制”	自动调节所有电视节目和视频输入的音量。 向上或向下移动  键以选择“开”，以启动智能音量控制功能，然后按压  键。 要取消时，选择“关”，然后按压  键。
“环绕声”	选择环绕声模式。 向上或向下移动  键以选择“TruSurround”、“模拟立体声”或“关”，然后按压  键。

### 提示

- 有关“声音模式”和“环绕声”下选项的详情，请分别参阅第 19 和 26 页。

### 要回到普通画面显示时

按压 MENU 键。

## 调整“声音个人模式设定”下的选项

只有在“声音模式”已选为“个人”时才能进入“声音个人模式设定”菜单。

**1** 显示“音响设定”菜单，并将“声音模式”选为“个人”。

**2** 向上或向下移动  $\odot$  键以选择“声音个人模式设定”，然后按压  $\odot$  键。

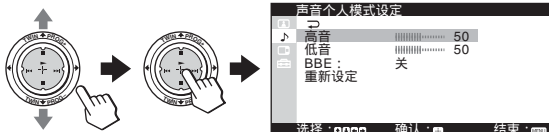

**3** 向上或向下移动  $\odot$  键以选择所需的项目（例如，“高音”），然后按压  $\odot$  键。

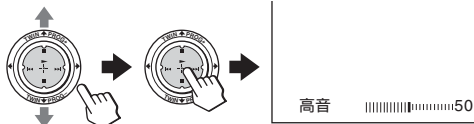

**4** 按照下表调整项目值或选择所需选项，然后按压  $\odot$  键。

项目	移动 $\odot$ 键
“高音”	向下或向左以减弱高音，向上或向右以增强高音。
“低音”	向下或向左以减弱低音，向上或向右以增强低音。
“BBE”	向上或向下以选择“高”、“低”或“关”。 “BBE”会产生清晰的声音。
“重新设定”	选择“重新设定”，然后按压 $\odot$ 键将音响设定重新设定为出厂预先设定。

**5** 重复步骤 3 和 4 以调整其他项目。

当您选择“个人”项目时，将接收调整好的设定。

# 运用菜单设置“多画面功能”

“多画面功能”菜单可使您能够使用双画面分割或频道搜索功能。

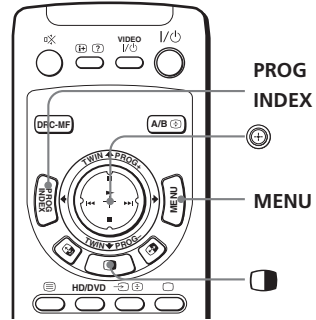

**1** 按压 MENU 键。

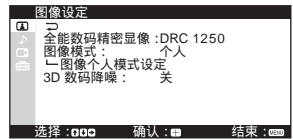

**2** 向上或向下移动  $\odot$  键以选择  $\square$ ，然后按压  $\odot$  键。

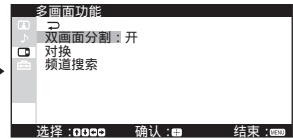
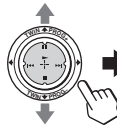

**3** 向上或向下移动  $\odot$  键以选择所需的项目（请参阅下表），然后按压  $\odot$  键。

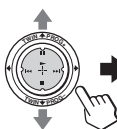

选择	以
“双画面分割”	显示主画面旁边的不同电视节目（双画面）。 向上或向下移动 $\odot$ 键以选择“开”，然后按压 $\odot$ 键。 要取消时，按压 $\square$ 键或选择“关”，然后按压 $\odot$ 键。
“对换”	对换双画面屏幕中的左右画面。
“频道搜索”	同时观看多个频道。 要取消时，按压 PROG INDEX 键。

要回到普通画面显示时

按压 MENU 键。

# 改变“设定”内容

“设定”菜单可使您能够调整投影电视机的设定。例如，您可以改变菜单语言、预设频道等。

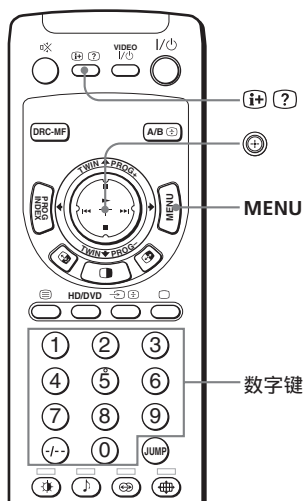

## 1 按压 MENU 键。

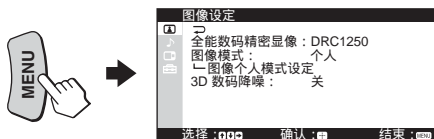

## 2 向上或向下移动 $\oplus$ 键以选择 , 然后按压 $\oplus$ 键。



## 3 向上或向下移动 $\oplus$ 键以选择所需的项目（请参阅下表），然后按压 $\oplus$ 键。

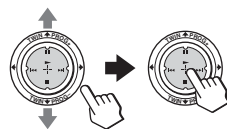









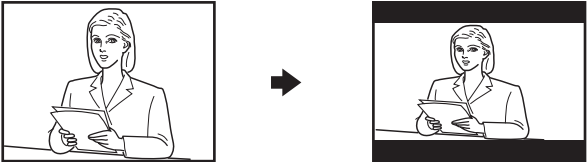

选择 以

- |                 |  |
|-----------------|--|
| “语言 / Language” | 改变菜单语言。<br>向上或向下移动 $\oplus$ 键以选择“English”（英文）、“中文”（中文）或“عربي”（阿拉伯文），然后按压 $\oplus$ 键。 |
|-----------------|--|

续

## 改变“设定”内容(续)

选择	以
“聚焦”	<p>调整聚焦。</p>  <p>您可以选择自动或手动调整聚焦。 请参阅第 48 页上的“手动调整聚焦”。</p>
“频道设定”	<p>预设频道。</p>  <p>您可选择自动或手动预设频道。 请参阅第 49 页上的“手动预设频道”。 您可通过选择“电视系统”来改变电视系统。 有关“频道标注”和“童锁”，请分别参阅第 53 页上的“分配预设频道标注”和第 54 页上的“锁定频道”。 您也可按个人喜好改变预设频道的顺序。请参阅第 51 页上的“改变预设频道的顺序”。</p>
“16:9 宽荧幕模式”	<p>改变 16:9 宽画面模式信号的图像尺寸。 向上或向下移动  键以选择“开”，然后按压  键。</p>  <p>“16:9 宽荧幕模式”设定为“自动”并输入接收的“ID-1”或“WSS”信号时，图像尺寸将自动变为垂直压缩图像尺寸。 也可用  键变为宽荧幕模式图像尺寸。 要回到普通图像尺寸时，请选择“关”，然后按压  键。</p>
“游戏模式”	<p>调整适合观看视频游戏的图像设定。 向上或向下移动  键以选择“开”，然后按压  键。 要取消时，选择“关”，然后按压  键。</p>

选择

以

“ 视频输入标注 ” 分配连接的音频 / 视频设备的标注。

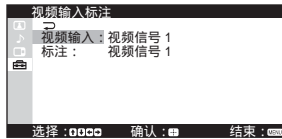

请参阅第 55 页上 “ 分配连接的音频 / 视频设备的标注 ”。

“ 彩色制式 ” 选择彩色制式。通常将此项目设为 “ 自动 ”。  
您可以选择每个频道或视频输入的彩色制式。

“ 生态节能模式 ” 减少投影电视机的功耗以节省能源。  
向上或向下移动  $\updownarrow$  键以选择 “ 开 ”，然后按压  $\odot$  键。  
要取消时，选择 “ 关 ”，然后按压  $\odot$  键。

“ S 端子输入 ” 选择 S 视频输入模式。  
向上或向下移动  $\updownarrow$  键以选择 “ 自动 ”，从而在信号通过同一视频输入频道的  $\text{S}$  (S 视频输入) 和  $\text{S}$  (视频输入) 插孔输入时自动接收 S 视频信号，然后按压  $\odot$  键。  
要取消 S 视频输入，选择 “ 关 ”，然后按压  $\odot$  键。

#### 注

- 当您打开投影机或按压遥控器上  $\text{E}$  键时，若 “ 生态节能模式 ” 被打开，生态节能模式符号 ( $\text{ECO}$ ) 将出现在屏幕的右下角。
- “ 游戏模式 ” 只有在通过  $\text{V}$  (视频输入)、 $\text{S}$  (S 视频输入) 或  $\text{M}$  (分量视频输入) 插孔接收信号时才能使用。
- 输入高清晰度 (HD) 信号或逐行扫描信号时，“ 16:9 宽荧幕模式 ” 和 “ 游戏模式 ” 不起作用。



### 要回到普通画面显示时

按压 MENU 键。



续

## 改变“设定”内容(续)

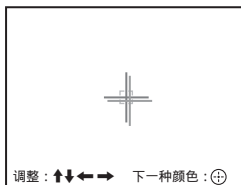
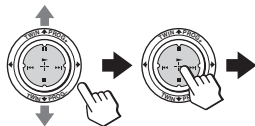

### 手动调整聚焦

- 1** 选择“聚焦”后，向上或向下移动  键以选择“手动聚焦”，然后按压  键。十字图形出现在屏幕上。

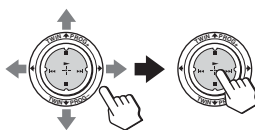

- 2** 向上、向下、向左或向右移动  键以调整红线，直至它们与绿线重合，然后按压  键。



- 3** 向上、向下、向左或向右移动  键以调整蓝线，直至它们与中央十字图形重合，然后按压  键。

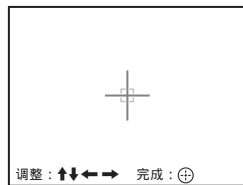
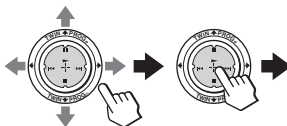

### 要回到普通画面显示时

按压 MENU 键。

提示



- 在“聚焦”下选择“数码快速聚焦”可使您能够自动调整聚焦。数码快速聚焦功能启动时，手动调整值被删除。

注

- 请在投影电视机初次接通电源大约 20 ~ 30 分钟后调整聚焦。
- 您无法使用投影电视机上  +/- 键进行手动调整聚焦。



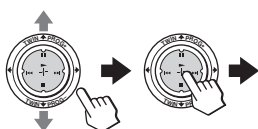

## 手动预设频道

- 1** 选择“频道设定”后，向上或向下移动  键以选择“手动调台”，然后按压  键。



- 2** 选择要预设频道的电台号码。

(1) 确认“频道”已选定，然后按  键。

(2) 向上或向下移动  键直到您要预设的电视台号码（例如，电视台号码“10”）出现在菜单中，然后按压  键。

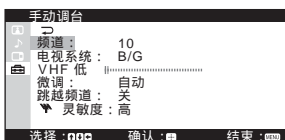
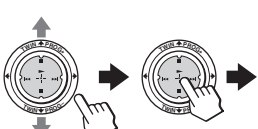
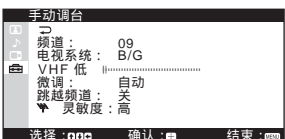
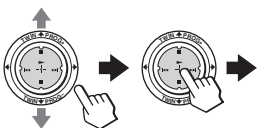



提示

- 您也可用 PROG +/- 键或数字键选择电视台号码。



- 3** 选择所要的频道。

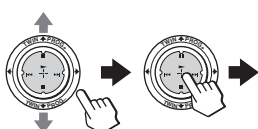
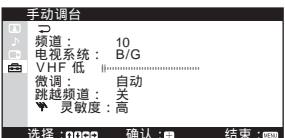
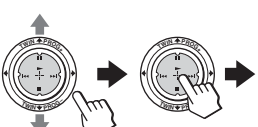

(1) 确认“VHF 低”、“VHF 高”或“UHF”已被选定然后按压  键。

(2) 向上或向下移动  键直到所要频道播送的节目出现在电视屏幕上，然后按压  键。



- 4** 若所要频道的声音不正常，则请选择合适的电视系统。

(1) 向上或向下移动  键以选择“电视系统”，然后按压  键。

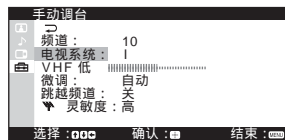
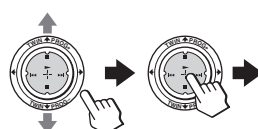
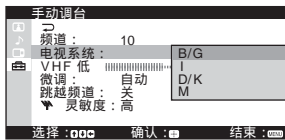
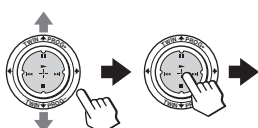

(2) 向上或向下移动  键直到声音正常为止，然后按压  键。





续

## 改变“设定”内容(续)

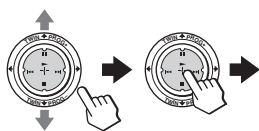

**5** 若您对图像和声音的质量不满意,则您可使用“微调”功能予以提高。

(1) 向上或向下移动  键以选择“微调”,然后按压  键。

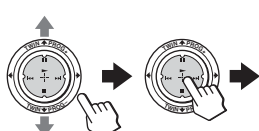

(2) 向上或向下移动  键以选择“手动”,然后按压  键。



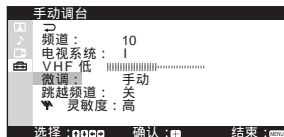
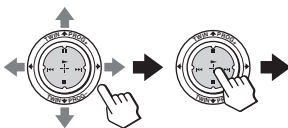

(3) 向上、向下、向左或向右移动  键直到图像和声音质量最佳,然后按压  键。菜单上的+或-符号在调谐时闪烁。

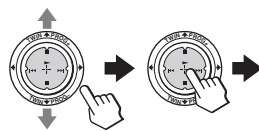

**6** 若电视信号太强而且图像失真,则您可调整电视接收灵敏度。

(1) 向上或向下移动  键以选择“灵敏度”,然后按压  键。



(2) 向上或向下移动  键以选择“低”,然后按压  键。

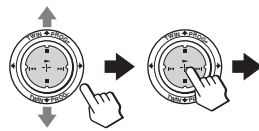





注



- 每个电视台号码都存储有电视系统(“电视系统”)和电视接收灵敏度(“灵敏度”)设定。
- 若存在锁定频道(请参阅第54页),则当您在“VHF低”和“微调”模式下预设时,此频道将自动解锁。

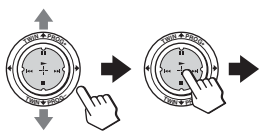

## 改变预设频道的顺序（“节目编辑”）

在进行“自动调台”或“手动调台”之后，您可按自己的喜好改变分配到每个电视台号码的预设频道。

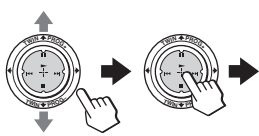
- 1** 在“频道设定”下选择“节目编辑”之后，确认“节目”已选定，然后按压  键。

- 2** 向上或向下移动  键以选择您要分配其他频道的电视台号码，然后按压  键。

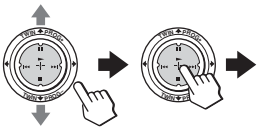
- 3** 向上或向下移动  键以选择“编辑”，然后按压  键。

- 4** 向上或向下移动  键直到喜欢的节目在屏幕上出现，然后按压  键确认该频道。

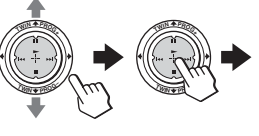
- 5** 要改变分配到其他电台号码的频道时，选择“节目”，然后重复步骤 1 至 4。

要回到普通画面显示时

按压 MENU 键。



续



## 改变“设定”内容(续)

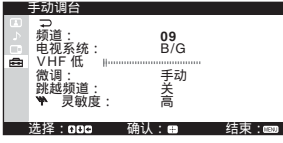
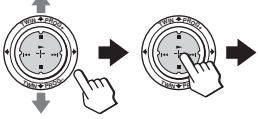

### 跳跃不要或不用的频道(“跳越频道”)

在进行自动预设频道之后，您可以删除不要或不用的频道。

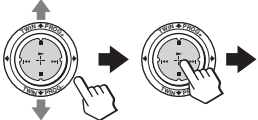
- 1** 在“频道设定”下选择“手动调台”之后，确认“频道”已选定，然后按压  键。

- 2** 向上或向下移动  键直到不用或不用的频道号出现，然后按压  键。

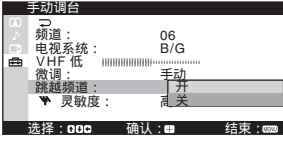
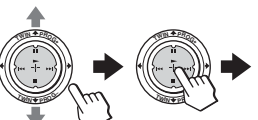
- 3** 向上或向下移动  键以选择“跳越频道”，然后按压  键。

- 4** 向上或向下移动  键以选择“开”，然后按压  键。

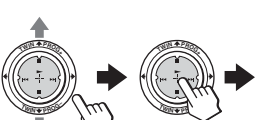
- 5** 要跳跃其他频道时，请选择“频道”，然后重复步骤 2 至 4。

要恢复被跳跃的频道时

在步骤 4 选择“关”。

要回到普通画面显示时



按压 MENU 键。

## 指定预设频道的标注（“频道标注”）

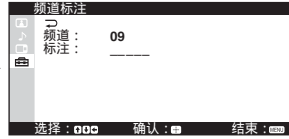
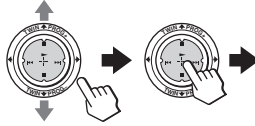

您可为每个预设频道分配一个最多 5 个字符的标注（例如电台名称）。

- 1** 在“频道设定”下选择“频道标注”之后，确认“频道”已选定，然后按压  键。



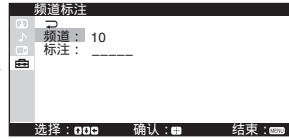
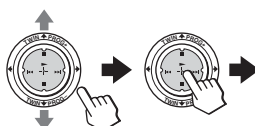

- 2** 向上或向下移动  键以选择所要分配标注的频道，然后按压  键。



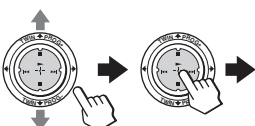

- 3** 向上或向下移动  键以选择“标注”，然后按压  键。



- 4** 向上或向下移动  键在标注字符（A 至 Z，0 至 9 等）中滚动，然后按压  键确认高亮字符。

要插入空白时，保留“-”  
然后向右移动  键。

要改变确认的字符时，向左  
移动  键将其加亮，然后  
向上或向下移动  键以选  
择正确的字符。

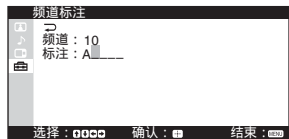
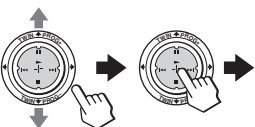

- 5** 重复步骤 4 为标注添加最多 5 个字符。

- 6** 要分配其他频道的标注时，选择“频道”，然后重复步骤 1 至 5。

要回到普通画面显示时

按压 MENU 键。



续

## 改变“设定”内容(续)

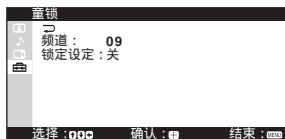
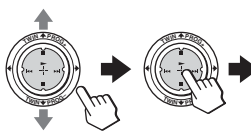

### 锁定频道(“童锁”)

- 1** 在“频道设定”下选择“童锁”之后,确认“频道”已选定,然后按压  键。



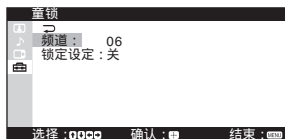
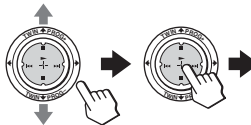

- 2** 向上或向下移动  键以选择所需的频道(例如, 06), 然后按压  键。

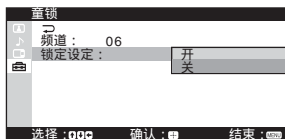
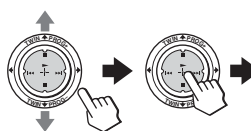

- 3** 向上或向下移动  键以选择“锁定设定”, 然后按压  键。



- 4** 向上或向下移动  键以选择“开”, 然后按压  键。  
要解锁频道时, 选择“关”即可。

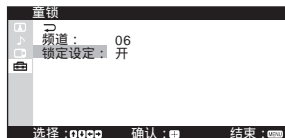
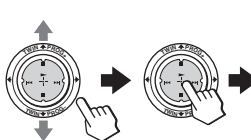

当选择“开”时, 童锁符号()即显示在画面上。

若选择了锁定的频道, 童锁符号即显示在画面上。



- 5** 要锁定其他频道时, 请选择“频道”, 然后重复步骤 2 至 4。

### 要回到普通画面显示时

按压 MENU 键。

注

- 若您手动预设锁定频道(请参阅第 49 页), 则此频道将自动解锁。

## 分配连接至电视机的音频 / 视频设备的标注

### （“视频输入标注”）

您可将一个预置标注（例如录像机，卫星节目等）或特别喜欢的标注分配给连接至投影机视频输入端的音频 / 视频设备。

### 分配预置标注

- 1** 在选择“视频输入标注”之后，确认“视频输入”已选定，然后按压 **+** 键。

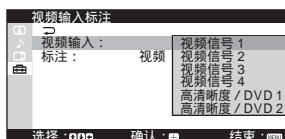
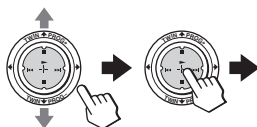

- 2** 向上或向下移动 **+** 键以选择您已连接欲分配标注的设备之视频输入端，然后按压 **+** 键。

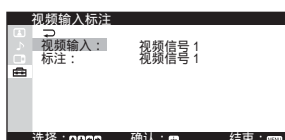
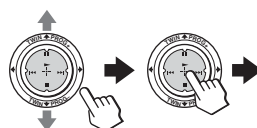

- 3** 向上或向下移动 **+** 键以选择“标注”，然后按压 **+** 键。

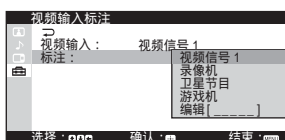
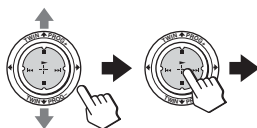

- 4** 向上或向下移动 **+** 键以选择预置标注，然后按压 **+** 键。

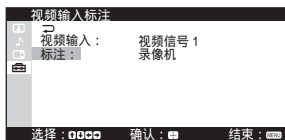
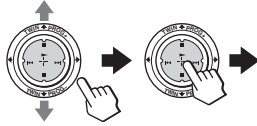

要分配您特别喜欢的标注时，请参阅第 56 页。

- 5** 要分配其他设备的标注时，选择“视频输入”，然后重复步骤 2 至 4。

要回到普通画面显示时

按压 MENU 键。

续

## 改变“设定”内容(续)

### 要分配您特别喜欢的标注

- 1 请遵照第 55 页上的步骤 1 至 3 并在步骤 4 中选择“编辑”，然后按压 **[+]** 键。
- 2 向上或向下移动 **[↑]** 键在标注字符 (A 至 Z, 0 至 9 等) 中滚动，然后按压 **[OK]** 键确认高亮字符。

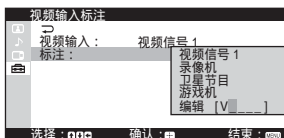

要插入空白时，保留“\_”然后向右移动 **[+]** 键。







要改变确认的字符时，向左移动 **[←]** 键将其加亮，然后向上或向下移动 **[↑]** 键以选择正确的字符。

- 3 重复步骤 2 为标注添加最多 5 个字符。





## 故障排除

若您在观看投影电视机时有任何问题，请检查下列故障排除指南。若还有自己无法解决的问题，请联络贵地的 Sony 经销商。

症状	可能的原因	解决方法	页
图像有雪花状斑点 	<ul style="list-style-type: none"> <li>• 连接松动了或电缆损坏了。</li> <li>• 频道预设不合适或不完整。</li> </ul>	<ul style="list-style-type: none"> <li>• 检查天线电缆是否正常，以及投影电视机、录像机和墙上的天线连接是否正确。</li> <li>• 显示“设定”菜单下的“频道设定”菜单，并选择“手动调台”以再次预设频道。</li> </ul>	7  49
有噪声 	<ul style="list-style-type: none"> <li>• 天线类型不合适。</li> <li>• 天线方向需要调整。</li> <li>• 信号发送能力太低</li> </ul>	<ul style="list-style-type: none"> <li>• 检查天线类型（VHF/UHF）。向 Sony 经销商咨询。</li> <li>• 调整天线方向。向 Sony 经销商咨询。</li> <li>• 尝试使用信号增强器。</li> </ul>	- - -
图像失真 	<ul style="list-style-type: none"> <li>• 电视信号太强。</li> </ul>	<ul style="list-style-type: none"> <li>• 显示“设定”菜单下的“频道设定”菜单，并选择“手动调台”。然后选择“灵敏度：低”。</li> <li>• 若信号增强器正在使用时，则将其关掉或断开连接。</li> </ul>	50  -
有噪声 			
图像良好 	<ul style="list-style-type: none"> <li>• 电视系统设定不合适。</li> </ul>	<ul style="list-style-type: none"> <li>• 若所有频道都有噪声，则显示“设定”菜单下的“频道设定”菜单，然后选择“自动调台”再次预设频道。</li> <li>• 若有些频道有噪声，则选择频道，然后显示“设定”菜单下的“频道设定”菜单，并选择合适的“电视系统”。</li> </ul>	46  49
有噪声 	<ul style="list-style-type: none"> <li>• 显示双画面时选择了右画面的声音。</li> </ul>	<ul style="list-style-type: none"> <li>• 按压  或  键。</li> </ul>	22

## 故障排除 (续)

症状	可能的原因	解决方法	页
没有图像 	<ul style="list-style-type: none"> <li>电源线、天线或录像机没有连接。</li> </ul>	<ul style="list-style-type: none"> <li>检查电源线、天线以及与录像机的连接是否正确。</li> </ul>	7
没有声音 	<ul style="list-style-type: none"> <li>投影电视机没有接通电源。</li> </ul>	<ul style="list-style-type: none"> <li>按压遥控器上的 I/⏻ 键。</li> <li>按压投影电视机上的 Ⓜ 键以关闭电视机 5 秒钟左右，然后再接通电源。</li> </ul>	16 17
图像良好 	<ul style="list-style-type: none"> <li>音量电平太低。</li> </ul>	<ul style="list-style-type: none"> <li>按压 <math>\triangle</math> + 键增高音量电平。</li> </ul>	17
	<ul style="list-style-type: none"> <li>声音被消除了。</li> </ul>	<ul style="list-style-type: none"> <li>按压 <math>\times</math> 键取消消音。</li> </ul>	17
	<ul style="list-style-type: none"> <li>电视信号发送有问题。</li> </ul>	<ul style="list-style-type: none"> <li>按压 A/B 键直到声音改善。</li> </ul>	27
没有声音 	<ul style="list-style-type: none"> <li>显示双画面时选择了右画面的声音。</li> </ul>	<ul style="list-style-type: none"> <li>按压 <math>\square</math> 或 <math>\blacksquare</math> 键。</li> </ul>	22
图像有点线或条纹 	<ul style="list-style-type: none"> <li>这是受到当地的车辆、霓虹灯、吹风机、发电机等的干扰而引起的。</li> </ul>	<ul style="list-style-type: none"> <li>不要在投影电视机附近使用吹风机或其他电器。</li> <li>调整天线方向以将干扰减少至最低程度。请向 Sony 经销商咨询。</li> </ul>	- -
图像出现重影或“叠像” 	<ul style="list-style-type: none"> <li>电视信号被附近的高山或建筑物反射。</li> </ul>	<ul style="list-style-type: none"> <li>采用高定向天线。</li> <li>使用“微调”功能。</li> </ul>	- 50
	<ul style="list-style-type: none"> <li>天线方向需要调整。</li> </ul>	<ul style="list-style-type: none"> <li>调整天线方向。请向 Sony 经销商咨询。</li> </ul>	-
	<ul style="list-style-type: none"> <li>信号增强器的使用不当。</li> </ul>	<ul style="list-style-type: none"> <li>若正在使用信号增强器，请将其关掉或断开连接。</li> </ul>	-
图像无彩色 	<ul style="list-style-type: none"> <li>颜色浓度设定太淡。</li> </ul>	<ul style="list-style-type: none"> <li>显示“图像设定”菜单，并选择“图像模式”中的“个人”设定，然后调整“图像个人模式设定”下的“颜色”浓度。</li> </ul>	40
	<ul style="list-style-type: none"> <li>彩色制式设定不正确。</li> </ul>	<ul style="list-style-type: none"> <li>显示“设定”菜单并检查“彩色制式”设定（通常将此设为“自动”）。</li> </ul>	47
	<ul style="list-style-type: none"> <li>天线方向需要调整。</li> </ul>	<ul style="list-style-type: none"> <li>调整天线方向。请向 Sony 经销商咨询。</li> </ul>	-

症状	可能的原因	解决方法	页
投影电视机不能接收立体声广播信号。	• 立体声接收设定不正确。	• 按压 A/B 键直到“自动”显示在画面上。	28
	• 显示双画面时选择了右画面的声音。	• 按压  或  键。	22
立体声播送的声音时隐时现或失真。 或 声音频繁在立体声和单声道之间切换。	• 连接松动了或电缆损坏了。	• 检查天线电缆是否正常，以及与投影电视机、录像机和墙上的连接是否正确。	7
	• 天线方向需要调整。	• 调整天线方向。请向 Sony 经销商咨询。	-
	• 电视信号发送有问题。	• 按压 A/B 键直到声音改善。	27
约 10 秒钟后“100”出现在画面的顶部而且无图文电视显示。	• 该频道不播放图文电视广播。	—	29
图文电视显示不完整（雪花图像或重影）。	• 连接松动或电缆损坏。	• 检查天线电缆和投影电视机、录像机以及墙上插座上的连接。	7
	• 天线方向不合适。	• 调整天线方向。请向 Sony 经销商咨询。	—
	• 信号传输太慢。	• 请使用调压器。 • 使用“微调”功能。	— 50
电视画面上有移动条纹。	• 受到外部因素干扰，例如重型机械，或附近的广播站等。	• 使用“微调”功能。	50

续

## 故障排除 (续)

症状	可能的原因	解决方法	页
无法操作射击游戏。	<ul style="list-style-type: none"><li>• 本电视机不能用于那些用电子枪或莱福枪将光束指向投影电视机屏幕的射击游戏。有关详情，请参阅电视游戏机软件所附的说明书。</li></ul>	-	-
投影电视机外壳发出吱嘎声。	<ul style="list-style-type: none"><li>• 随室内温度的变化，投影电视机的外壳会膨胀或收缩而产生噪声。这并不表示发生故障。</li></ul>	-	-
触摸投影电视机外壳时感觉到静电。	<ul style="list-style-type: none"><li>• 这种情况与您触摸到金属门柄或汽车门的静电情况相似，尤其是空气干燥时，例如冬天。这并不表示发生故障。</li></ul>	-	-

# 自我故障诊断功能

您的投影电视机配备自我故障诊断功能。若您的投影电视机出现问题， $\text{⏻}$ （待机）指示灯会呈红色闪烁。 $\text{⏻}$ 指示灯闪烁的次数表示故障可能的原因。

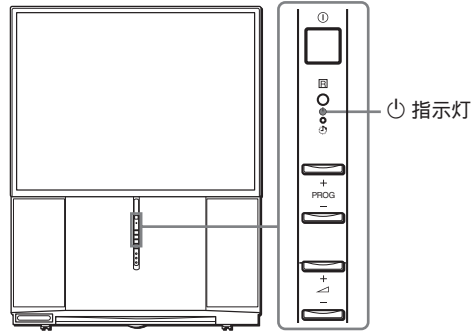

- 1** 检查  $\text{⏻}$  指示灯所发出的红色亮光是否相隔 3 秒。
- 2** 计算  $\text{⏻}$  指示灯闪烁的次数。
- 3** 按压  $\text{⏻}$ （主电源）键以关闭您的投影电视机。
- 4** 请将  $\text{⏻}$  指示灯闪烁的次数通知离您最近的 Sony 维修服务中心。  
务必指出位于电视机后面的投影电视机型号和机身号。

# 识别部件和控制键

前面控制板和下拉板里侧

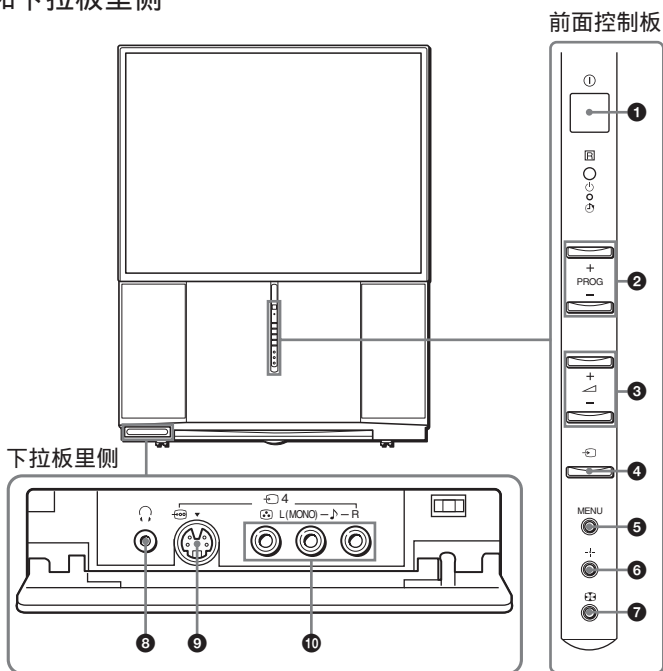

按键 / 连接口	功能	页
① ①	完全关闭或打开电视机。	16
② PROG +/-	选择电台号码。	16
③ ▲ / -	<ul style="list-style-type: none"> <li>调整音量。</li> <li>选择菜单项目。</li> </ul>	17 37
④ ↵	选择电视或视频输入。	17
⑤ MENU	显示菜单。	37
⑥ - +	确认所选的项目。	37
⑦ ㊄	自动调整聚焦。	10
⑧ ①	耳机插孔	-
⑨ ④ (↵)	连接至视频装置的 S 视频输出。	11
⑩ ④ (Ⓜ, ♪ L (MONO) / R)	连接至装置的视频 / 音频输出。	11

## 后面

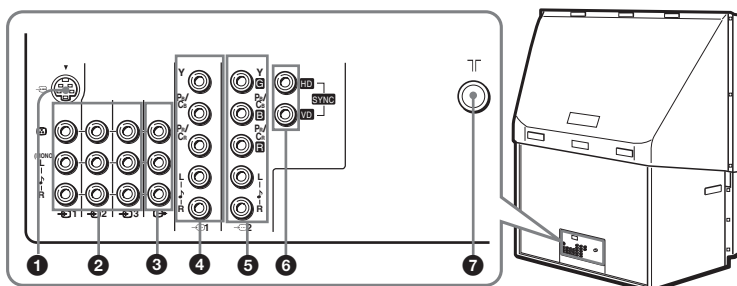

连接口	功能	页
①	连接至视频装置的 S 视频输出。	8
②  1/  2/  3	连接至视频装置的视频 / 音频输出。	8
③	连接至音频 / 视频装置的视频 / 音频输入。	12
④  1	连接至 DVD 播放机的分量视频输出。	13
⑤  2	连接至 DVD 播放机的分量视频输出。 连接至装备 G/B/R/HD/VD 输出接口的数码电视接收机。	13 15
⑥ SYNC HD/VD	连接至数码电视接收机上的 HD/VD 输出接口。	15
⑦	连接天线电缆。	7

续

## 识别部件和控制键 (续)

### 遥控器

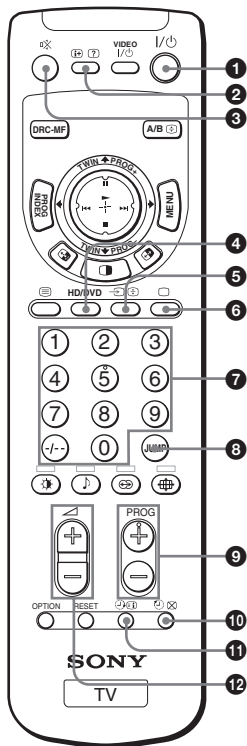







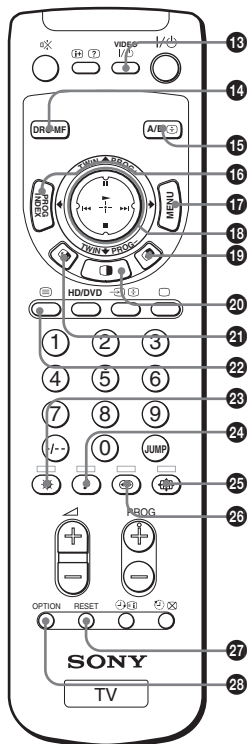



标注颜色	按键功能
白色	用于普通电视操作
绿色	用于图文电视操作
黄色	用于双画面操作
粉红色	用于选购装置的操作

按键	功能	页
1 I/⏻	暂时关闭或打开投影电视机。	17
2 i ?	<ul style="list-style-type: none"> <li>显示画面上的信息。</li> <li>显示图文电视被隐蔽的信息。</li> </ul>	17 30
3 🔇	消除声音。	17
4 HD/DVD	选择分量输入。	17
5 TV VIDEO VIDEO+	<ul style="list-style-type: none"> <li>选择电视或视频输入。</li> <li>保持图文电视页。</li> </ul>	17 30
6 TV	<ul style="list-style-type: none"> <li>显示电视节目。</li> <li>取消图文电视。</li> </ul>	17 29
7 0 - 9, +/-	输入号码。	16
8 JUMP	跳回到之前收看的频道。	17
9 PROG +/-	选择电台号码。	16
10 🕒 ☒	<ul style="list-style-type: none"> <li>设定投影电视自动关闭。</li> <li>当观看电视节目时，等待图文电视页。</li> </ul>	18 30
11 🕒 i	<ul style="list-style-type: none"> <li>设定投影电视自动打开。</li> <li>显示图文电视服务的内容。</li> </ul>	18 30
12 🔊 +/-	调整音量。	17





按键	功能	页
13 VIDEO I/O	<ul style="list-style-type: none"> <li>• 视频装置的电源键。</li> <li>• 用数字键设定遥控。</li> </ul>	32 31
14 DRC-MF	选择全能数码精密成像模式。	20
15 A/B	<ul style="list-style-type: none"> <li>• 选择立体声或双语言模式。</li> <li>• 放大图文电视显示页。</li> </ul>	27 30
16 PROG INDEX	显示全部预设的电视节目。	24
17 MENU	显示菜单。	37
18 	<ul style="list-style-type: none"> <li>• 选择、调整和确认在菜单中所选择的项目。</li> <li>• 选择右画面的节目。</li> <li>• 在频道搜索中选择所需的节目。</li> <li>• 操作选购的装置。</li> </ul>	37 22, 23 24 31
19 	对换左右画面。	22
20 	显示双画面。	21
21 	对换左右画面之间的声音。	22
22 	在投影电视机上显示图文电视。	29
23  (红色)	<ul style="list-style-type: none"> <li>• 选择图像模式</li> <li>• 应用 FASTEXT 菜单。</li> </ul>	19 30
24  (绿色)	<ul style="list-style-type: none"> <li>• 选择声音模式。</li> <li>• 应用 FASTEXT 菜单。</li> </ul>	19 30
25  (蓝色)	<ul style="list-style-type: none"> <li>• 选择宽屏幕模式。</li> <li>• 应用 FASTEXT 菜单。</li> </ul>	46 30
26  (黄色)	<ul style="list-style-type: none"> <li>• 选择环绕声模式。</li> <li>• 应用 FASTEXT 菜单。</li> </ul>	26 30
27 RESET	将菜单上的项目重新设定到出厂设定值。	36
28 OPTION	用  键操作选购的装置。	31



# هشدار

برای کاهش خطر ایجاد آتش سوزی یا شوک الکتریکی، تلویزیون پرتوئی را در معرض باران یا رطوبت قرار ندهید. ولتاژهای بالا و خطر ناک در داخل تلویزیون پرتوئی وجود دارند. کابینت دستگاه را باز نکنید. کار تعمیر را به افراد کارآموده واگذار نمایید.

## برای حفظ سلامت عمومی:

- تلویزیون پرتوئی را در معرض باران یا رطوبت قرار ندهید.
- درپوش پشت دستگاه را باز نکنید.

## طریقه نصب بدون خطر:

- جلوی روزنه های جریان هوا را نگیرید.
- تلویزیون پرتوئی را در مکانهای داغ، مرطوب یا خیلی گرد و خاکی قرار ندهید.
- تلویزیون پرتوئی را در مکانهای مرتفع قرار ندهید.
- تلویزیون پرتوئی را در مکانهای با درجه حرارت کمتر از ۵ درجه سانتیگراد (۴۱ درجه فارنهایت) بکار نگیرید.
- اگر تلویزیون پرتوئی بلافاصله از یک محل سرد به یک محل گرم منتقل شود، و یا اگر حرارت اتاق بطور ناگهانی تغییر کند، تصویر ممکن است بلوره شده و یا رنگ آن ضعیف شود. این بعلت تجمع رطوبت روی شیشه و یا عدسی های داخل دستگاه است. اگر این حالت اتفاق افتاد، قبل از بکارگیری تلویزیون پرتوئی آنرا بحال خود رها کنید تا رطوبت داخل آن خشک شود.
- برای دریافت بهترین تصویر، صفحه تلویزیون را در معرض نور مستقیم و یا نور مستقیم خورشید قرار ندهید. توصیه میکنیم از لامپهای با مستقیم نور را از سقف به کف اتاق مینابانند استفاده نموده و روی پنجره هایی که از آنها نور مستقیم به تلویزیون پرتوئی میخورد را بپوشانید. بهتر است تلویزیون پرتوئی را در اتاقهایی قرار دهید که کف و دیوارها براق نباشند و نور را منعکس نکنند. در صورت نیاز، روی دیوارها را توسط موکت و یا کاغذ دیواری مشکی بپوشانید.
- از قرار دادن دستگاه در فضای محبوس، مانند قفسه کتاب یا کابینت خودداری کنید.

## طریقه بکارگیری بدون خطر:

- تلویزیون پرتوئی را بغیر از برق متناوب ۱۱۰-۲۴۰ ولت (KP-FX432/532 M91) یا ۲۲۰-۲۴۰ ولت (KP-FX432 M31) ۶۰/۵۰ هرتز بکار نگیرید.
- اگر جسم جامد یا مایعی بداخل تلویزیون پرتوئی آنرا روشن نکنید - بلافاصله فقط از شخص کارآموده ای بخواهید که آنرا بازرسی کند.
- اگر از تلویزیون پرتوئی برای چند روز متوالی استفاده نمی کنید دو شاخه برق آن را از پریز در آورید.
- حتی اگر تلویزیون شما خاموش باشد، و مادامیکه سیم برق به پریز برق وصل است نمی توان آنرا جدای از منبع برق متناوب (برق خانگی) تصور کرد.
- تلویزیون پرتوئی را با کشیدن سیم برق از پریز جدا نکنید. سیم برق را با کشیدن دوشاخه از پریز جدا کنید.
- چندین وسیله برقی را به یک پریز برق وصل نکنید. به سیم برق صدمه وارد نکنید.
- هیچگونه وسیله ای را روی تلویزیون پرتوئی قرار ندهید. دستگاهها را نباید در محیطی که آب چکه می کند یا ترشح می کند قرارداد، و چیزهای که پراز مایحات هستند مانند گلدان را نباید روی آنجا قرارداد.
- تلویزیون پرتوئی را روی یک میز زیر تلویزیونی پایدار و کف قرار دهید بطوری که بتواند وزن تلویزیون را تحمل کند. اطمینان حاصل کنید که میز زیر تلویزیونی صاف و سطح آن از سطح زیر تلویزیون پرتوئی بزرگتر است.
- تلویزیون پرتوئی را با گرفتن از لبه های صفحه حمل نکنید.

## احتیاط

- هنگام استفاده از بازیهای تلویزیونی، کامپیوترها، و سایر محصولات مشابه با تلویزیون پرتوئی خود، روشنائی و کنتراست را در حداقل ممکنه قرار دهید. اگر یک زمینه صامت (بدون حرکت) برای مدت طولانی در حالیکه روشنائی و کنتراست صفحه بالاست روی صفحه تلویزیون نمایش داده شود، تصویر ممکن است بطور مادام العمر روی صفحه نقش ببندد. این نوع تصاویر نقش بسته شده مشمول گارانتی نمی شوند چون در نتیجه عدم دقت خود شما حاصل شده اند.

## پاک کردن صفحه

- برای تمیز کردن صفحه تلویزیون، لطفاً از پارچه پاکن ضمیمه که اندکی با آب مرطوب شده باشد استفاده کنید. از هرگونه صفحات زبر، تمیز کننده های الکالینی، پودر های شوینده یا حلالها، مانند الکل یا بنزین استفاده نکنید. برای ملاحظات ایمنی، تلویزیون را قبل از تمیز کردن از برق بکشید. از انواع سمباده، پاک کننده آکالینی، بودرهای شستشو و یا حلالهای مانند الکل و یا بنزین استفاده نکنید. برای حفظ سلامتی، تلویزیون پرتوئی را قبل از پاک کردن از برق بکشید.
- سطح صفحه تلویزیون را توسط اشیاء خشن و یا نوک تیز مانند یک خودکار و یا یک پیچ گوشتی مالش نداده، لمس نکرده، و یا با بآن ضربه وارد نکنید. وگرنه، ممکن است صفحه تلویزیون خراش بردارد.

#### ویژگیهایی که از آنها لذت خواهید برد عبارتند از :

- "DRC-MF" برای تماشای تصاویر با کیفیت بالا (صفحه ۲۰)
- "TWIN" برای تماشای دو برنامه (صفحه ۲۱)
- "PROGRAM INDEX" برای نمایش برنامه های چندتایی (صفحه ۲۴)
- "Picture Mode" / "Sound Mode" / "Surround" جهت مختص کردن تلویزیون خود (صفحات ۱۹ و ۲۶)

#### تلویزیون برتوی شما ویژگیهای زیر را نیز ارائه می نماید:

- عملکرد تنظیم اولیه برای زبان انتخابی روی صفحه، تنظیم خودکار کانال و تنظیم خودکار همگرایی. (صفحه ۹)
- منوی زبانهای انتخابی
- - انگلیسی/چینی/عربی (صفحه ۴۵)
- "Program Block" برای قفل کردن کانالهای مشخصی (صفحه ۵۴)
- "Intelligent Volume" (درجه صدای هوشمند) برای تنظیم خودکار درجه صدا (صفحه ۴۲)
- "Fine" برای تنظیم دقیق (صفحه ۵۰)
- دکمه متحرک (⊕) بر روی کنترل از راه دور برای آسانی عمل (صفحه ۳۷)
- "Eco Mode" برای ذخیره نمودن انرژی (صفحه ۴۷)
- "Game Mode" برای بازیهای ویدئویی (صفحه ۴۶)

### برای استفاده از تلویزیون پرتوی جدید خود

۶	..... شروع بکار
۶	..... قدم ۱ نصب تلویزیون پرتوی
۷	..... قدم ۲ آنتن را وصل کنید
۸	..... قدم ۳ باطریها را داخل کنترل قرار دهید
۹	..... قدم ۴ تنظیم خودکار تلویزیون پرتوی شما
۱۱	..... اتصال دستگاههای جانبی
۱۶	..... تماشای تلویزیون

### عملکردهای پیشرفته

۱۹	..... انتخاب وضعیت صدا و تصویر
۲۰	..... تماشای تصاویر با کیفیت بالا
۲۱	..... تماشای دو برنامه در یک زمان
۲۴	..... نمایش برنامه های چندتایی
۲۶	..... گوش دادن با صدای محیطی
۲۷	..... لذت بردن از برنامه های استریویی و دو زبانه
۲۹	..... دیدن دورنوشت
۳۱	..... بکارگیری دستگاه های اختیاری

### تنظیم حالت های مختلف (MENU)

۳۴	..... معرفی سیستم منو
۳۸	..... منوی "Picture" به شما اجازه می دهد تا
۴۱	..... تغییر تنظیم صدا "Sound"
۴۴	..... تغییر تنظیم "Multi Picture"
۴۵	..... تغییر تنظیم "Setup"

### دانستنی های دیگر

۵۷	..... رفع اشکال
۶۱	..... عمل خود - عیب یابی
۶۲	..... آشنایی با اجزاء و کنترلها
	..... مشخصل درپوش عقبی

## شروع بکار

### قدم ۱

#### نصب تلویزیون پرتوی

برای بهترین کیفیت تصویر، تلویزیون پرتویی را در محل‌های زیر نصب کنید.

#### منطقه دید بهینه (افقی)

KP-FX532

KP-FX432

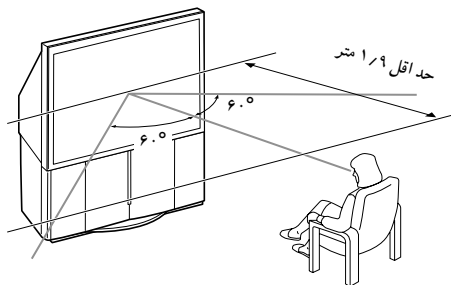
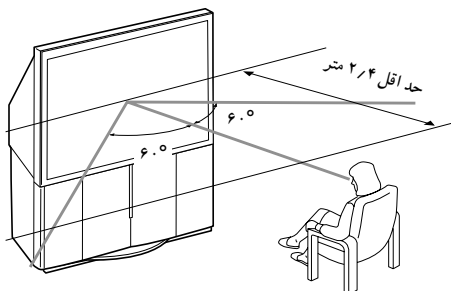

#### منطقه دید بهینه (عمودی)

KP-FX532

KP-FX432

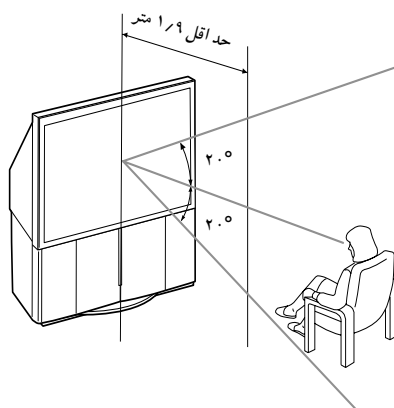
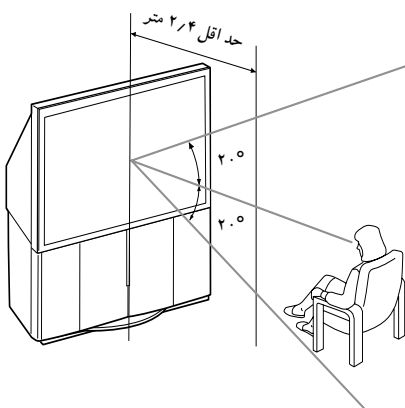

## آنتن را وصل کنید

اگر میخواهید یک ویدئو را وصل کنید، شکل «وصل کردن یک ویدئو» در صفحه ۸ را ببینید.

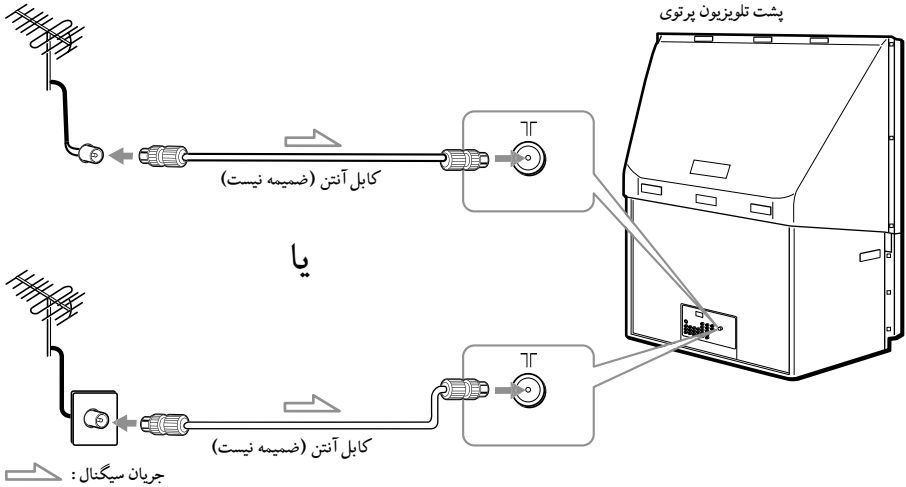

### برای کارایی بهینه

برای متصل کردن تلویزیون پرتوی به آنتن یا VCR (ویدئو)، از کابل آنتن (ضمیمه نیست) استفاده کنید.

توجه داشته باشید که یک سر کابل دارای یک سر شاخه نر می باشد در حالیکه سر دیگر با یک پریز ماده جور شده است. سر شاخه نر را به ترمینال  $\Gamma$  (آنتن) تلویزیون پرتوی وصل کنید.

### هشدار



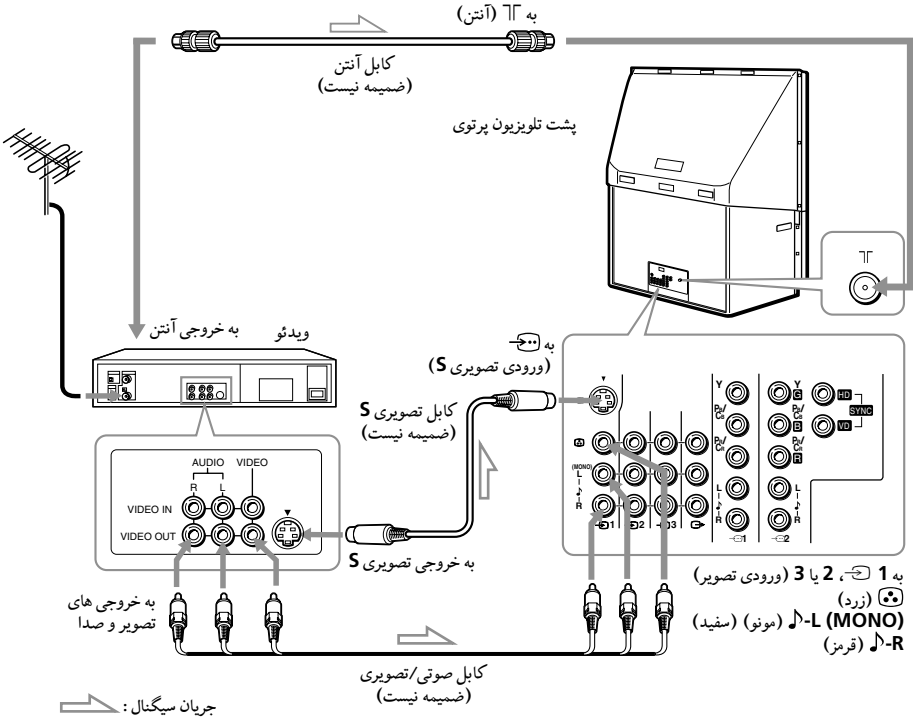

تا زمانیکه تمامی اتصالات را برقرار نکرده اید، سیم برق را به پریز برق نزنید. در غیر اینصورت، آنتن یا قسمتهای دیگر تلویزیون می تواند حامل جریان ضعیفی در تماس با زمین باشد.

## وصل کردن یک ویدئو

برای تماشای ویدئو، دکمه  را فشار دهید (صفحه ۱۷ را ببینید).



### نکات

- هنگام وصل یک ویدئوی یک صوتی، سرشاخه زرد را به  (فیش زرد) و سرشاخه سیاه را به L (MONO) (فیش سفید) وصل کنید.
- هنگام وصل یک ویدئو به ترمینال آنتن، سیگنال خروجی ویدئو را روی برنامه شماره صفر 0 تلویزیون تنظیم کنید.
- زمانی که شما یک VCR (ویدئو) را به ورودی تصویری S وصل می کنید، منوی "Setup" را نمایش داده و وضعیت "Auto" را برای "S Input" انتخاب کنید (صفحه ۴۷ را ملاحظه فرمایید). اگر سیگنالها به هر دوی  (ورودی تصویری S) و  (ورودی تصویر) داخل شوند، سیگنال تصویری S بصورت خودکار انتخاب می شود. برای مشاهده ورودی سیگنال تصویر به  (ورودی تصویر)، وضعیت "Off" را برای "S Input" انتخاب کنید.

## قدم ۳

### باتریها را داخل کنترل قرار دهید

#### نکته

- باتری های کهنه یا انواع مختلف باتری را با هم استفاده نکنید.

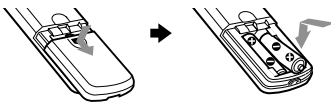



## تنظیم خودکار تلویزیون پرتوی شما

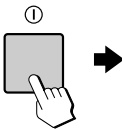
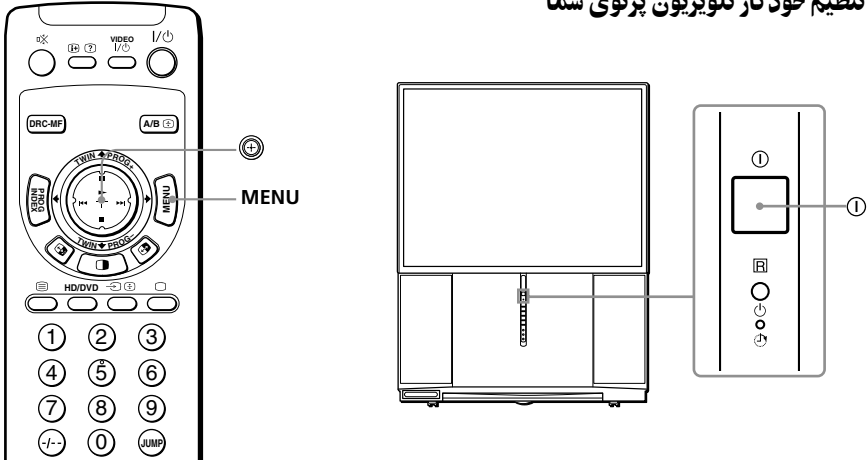

**1** کلید ① را برای روشن شدن تلویزیون پرتوی فشار دهید.  
منوی "Initial Setup" ظاهری می شود، و شما می توانید زبان نمایش روی صفحه را انتخاب کنید.

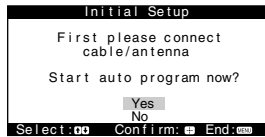
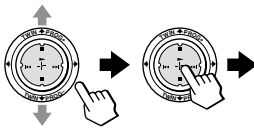

**2** با حرکت ② به بالا یا پایین زبان مورد نظرتان را انتخاب کنید، سپس دکمه ③ فشار دهید.  
پیغام "Start auto program now?" نمایان می شود.

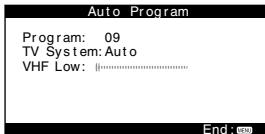
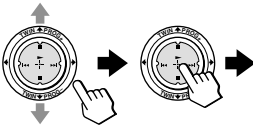

**3** دکمه ③ را بطرف بالا و پائین بدهید تا عبارت "Yes" انتخاب شود، و سپس دکمه ④ را فشار دهید تا کانالها بصورت خودکار تنظیم شوند.  
صفحه تلویزیون نشان می دهد که تنظیم خودکار کانالها در حال کار است. بعد از پایان تنظیم کانالها، منوی تنظیم خودکار همگرا می ظاهر می شود.

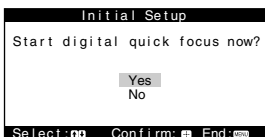

ادامه دارد

**4** مطمئن شوید که **“YES”** انتخاب شده، و سپس دکمه **(+)** را فشار دهید.

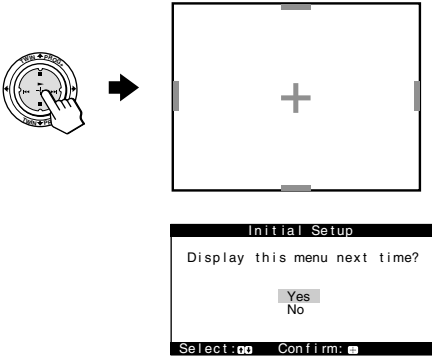

صفحه تنظیم همگرایی ظاهر می شود، و همگرایی بطور خودکار تنظیم می شود. آخرین منوی **“Initial Setup”** ظاهر می شود.

**5** با حرکت **(+)** به بالا یا پایین **“No”** را انتخاب کرده، و سپس دکمه **(+)** را فشار دهید.

منوی **“Initial Setup”** دفعه بعد که شما تلویزیون را با فشار دکمه **(1)** روشن می کنید ظاهر نخواهد شد. برای ظاهر شدن دوباره این منوی، **“Yes”** را انتخاب کنید، و سپس دکمه **(+)** را فشار دهید.

#### توضیحات

- اگر تلویزیون پرتوی شما یک کانال ناخواسته را تنظیم کرده است و یا نمی تواند یک کانال بخصوص را تنظیم کند، کانال های تلویزیون پرتوی را بصورت دستی تنظیم کنید (صفحه ۴۹ را ملاحظه کنید).

#### نکات

- اگر بخواهید هر تنظیمی را لغو کنید، دکمه **(+)** را به بالا یا پایین حرکت دهید. **“No”** را انتخاب و دکمه **(+)** را فشار دهید، یا دکمه **MENU** را فشار دهید.
- همگرایی همچنین می تواند بصورت دستی با استفاده از منو تنظیم شود (صفحه ۴۸ را ببینید).
- شما همچنین می توانید ویژگی وضوح سریع دیجیتالی (**Digital Quick Focus**) را با استفاده از دکمه **(+)** واقع در روی پانل جلویی تلویزیون انجام دهید.
- زمانی که ویژگی وضوح سریع دیجیتالی (**Digital Quick Focus**) در حال اجرا است صدا قطع می شود.
- دکمه های **MENU**، **+/-**، یا **-/+** (Enter) واقع در روی تلویزیون پرتویی نیز می توانند برای انجام عملکردهای فوق بجای دکمه های **(+)** و **MENU** واقع در روی دستگاه کنترل از راه دور مورد استفاده قرار بگیرند.

# اتصال دستگاههای جانبی

شما می توانید وسائل صوتی/تصویری اختیاری، مانند یک ویدئو VCR، یک DTV (تلویزیون دیجیتال)، گیرنده، پخش چند دیسکی فشرده، دوربین فیلمبرداری، بازی ویدئویی یا سیستم استریو را وصل کنید. برای تماشا و بکارگیری وسیله وصل شده، صفحات ۱۷ و ۳۱ را ملاحظه کنید.

## اتصال یک دوربین فیلمبرداری / دستگاه بازی ویدئویی با استفاده از فیش های 4 (ورودی تصویر 4)

جلوی تلویزیون پرتوی

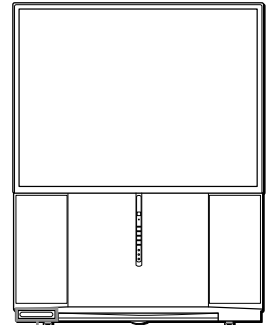
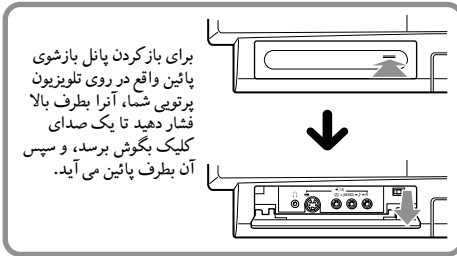

دستگاه بازی ویدئویی

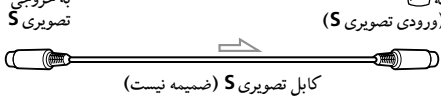

کابل تصویری S (ضمیمه نیست)

یا

دوربین فیلمبرداری



به خروجی های تصویر و صدا

کابل صوتی/تصویری (ضمیمه نیست)

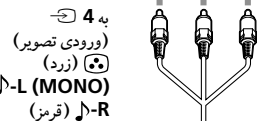

جریان سیگنال :

### نکات

- هنگام اتصال دستگاه بازی ویدئویی، مبنوی "Setup" را نمایش داده و وضعیت "On" برای "Game Mode" جهت تنظیم کردن تنظیم تصویری که برای بازیهای ویدئویی مناسب می باشد را انتخاب کنید (صفحه ۴۶ را ملاحظه فرمایید).
- شما همچنین میتوانید دستگاه ویدئویی را به فیشهای 1، 2، یا 3 (ورودی تصویر) واقع در پشت تلویزیون خود وصل کنید.
- زمانی که شما دستگاه ویدئو را به ورودی تصویری S متصل می کنید، مبنوی "Setup" را نمایش داده و وضعیت "Auto" را برای "S Input" انتخاب کنید (صفحه ۴۷ را ملاحظه فرمایید). اگر سیگنال ها به هر دوی (ورودی تصویری S) و (ورودی تصویر) داخل شوند، سیگنال تصویری S بصورت خودکار انتخاب می شود. برای مشاهده ورودی سیگنال تصویر به (ورودی تصویر)، وضعیت "Off" را برای "S Input" انتخاب کنید.

ادامه دارد

وصل کردن دستگاه صوتی / تصویری با استفاده از فیشهای (خروجی صفحه تصویر)

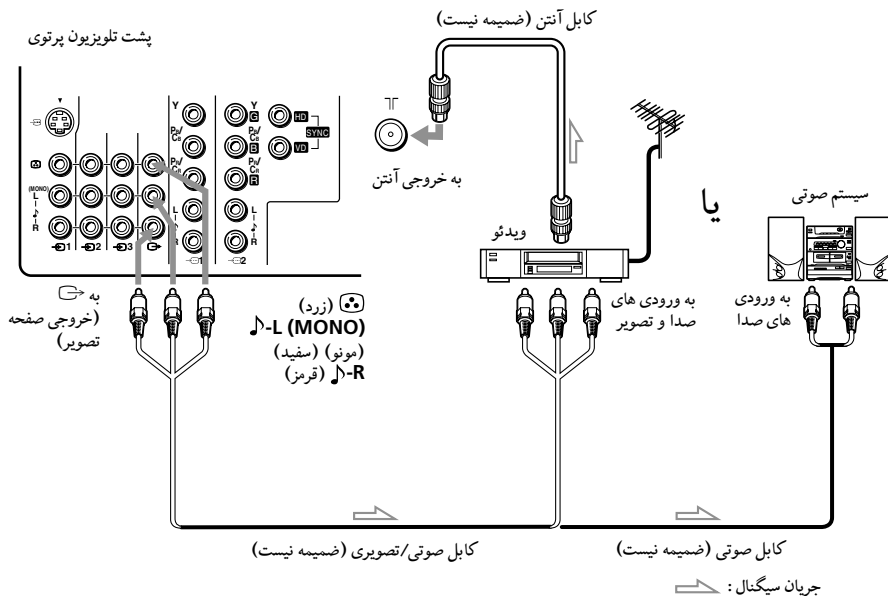

نکته

- اگر "HD/DVD 1" یا "HD/DVD 2" را بر روی صفحه تلویزیون پرتوی خود انتخاب می کنید (صفحه ۱۷ را ببینید)، هیچ صدا و تصویری از (خروجی صفحه تصویر) خارج نخواهد شد.

## اتصال یک دستگاه پخش DVD به فیش های (ورودی تصویر مؤلفه ای) 1 یا 2

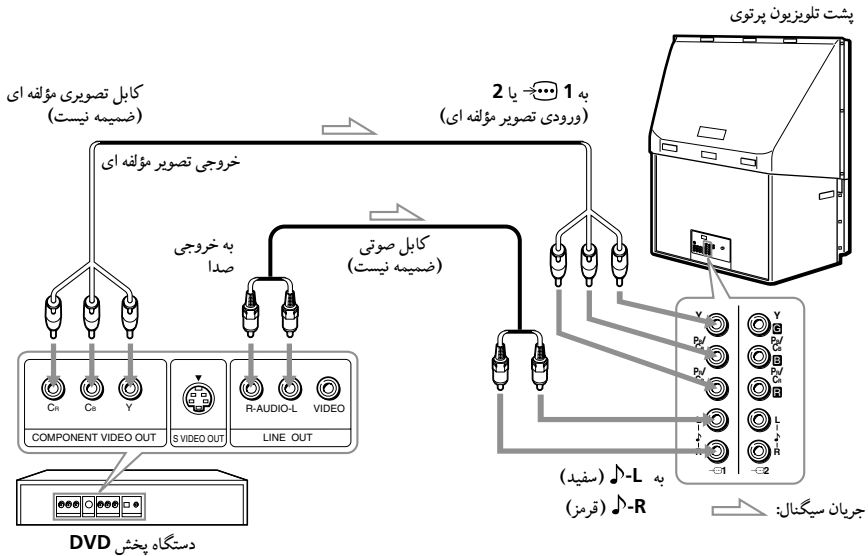

### نکات

- ممکن است برخی ترمینالهای دستگاه پخش DVD بطور متفاوت مشخص شده باشند:

متصل کنید	برای (برروی دستگاه پخش DVD)
Y (سبز)	Y
PB/CB (آبی)	PB یا B-Y, Cb
PR/CR (قرمز)	PR یا R-Y, Cr

- هیچ وسیله ای را به فیش های HD/VD هنگامی که یک پخش DVD را به فیش 1 یا 2 (ورودی تصویر مؤلفه ای) متصل کرده اید، وصل نکنید.
- اگر شما وضعیت "HD/DVD 1" یا "HD/DVD 2" را روی صفحه تلویزیون پرتوی خود انتخاب کنید (صفحه ۱۷ را ملاحظه فرمایید)، صدا شنیده می شود ولی هیچ تصویری از (خروجی مانیتور) بعنوان خروجی دریافت نمی شود. این حالت دلیل بر خرابی دستگاه نمی باشد.
- هنگام دریافت یک سیگنال پیشرفته از طریق (ورودی تصویر مؤلفه ای)، تصاویر P & P و ویژگیهای PROGRAM INDEX قابل دسترس نخواهند بود، و وضعیت های "DRC-MF" و "Game Mode" قابل انتخاب شدن نیستند.

ادامه دارد

### اتصال یک دستگاه پخش DVD به فیش های ورودی تصویر 1، 2 یا 3

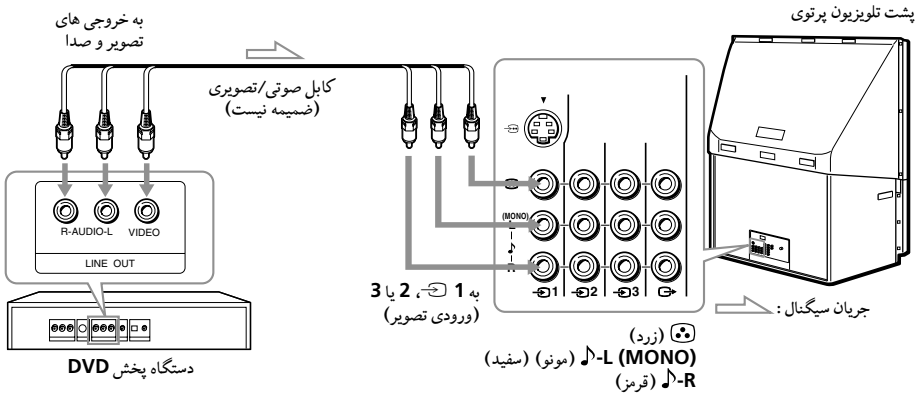

#### نکات

- از آنجاییکه که تصاویر با کیفیت بالا روی یک دیسک DVD شامل اطلاعات زیادی می باشند، پارازیت تصویر ممکن است نمایان شود. در این حالت، مینوی "Picture" را نمایش داده و وضعیت "Personal" را برای "Picture Mode" انتخاب کنید، و سپس وضعیت تیزی ("Sharpness") در "Adjustment" را تنظیم کنید (صفحه ۴۰ را ملاحظه فرمایید).
- شما همچنین می توانید یک دستگاه پخش DVD را به فیش (S) (ورودی تصویری) واقع در روی تلویزیون پرتوی متصل کنید.

# اتصال یک دستگاه گیرنده DTV (تلویزیون دیجیتال) به فیش های 1 یا 2 (ورودی تصویر مؤلفه ای)

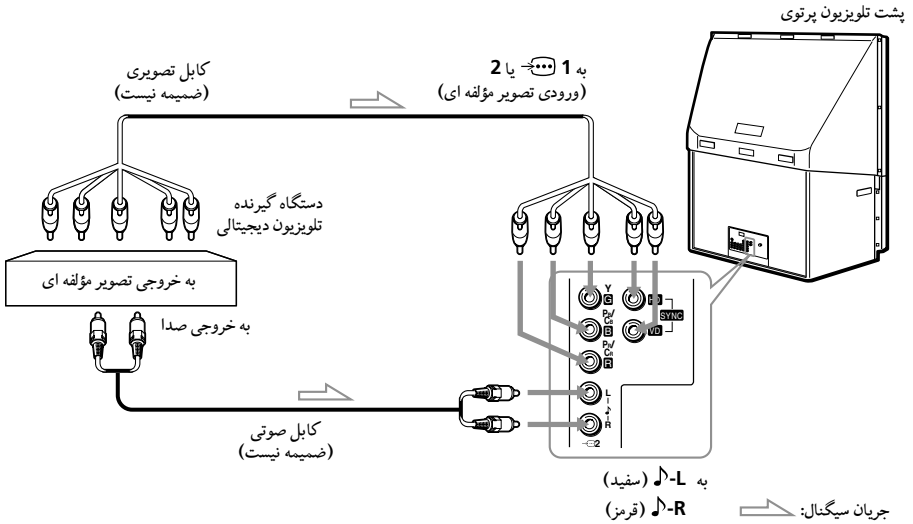

## نکات

- تلویزیون پرتوی به ورودیهای G/B/R/HD/VD مجهز شده است. اگر رسیور DTV شما به اتصال دهنده های خروجی Y/PB/PR مجهز شده باشد، آنرا به اتصال دهنده های Y/PB/PR مربوط به 1 یا 2 وصل کنید. هیچ موردی را به اتصال دهنده های HD/VD مربوط به 2 وصل نکنید.
- اگر رسیور DTV شما به اتصال دهنده های خروجی Y/PB/PR مجهز شده باشد، آنرا به اتصال دهنده های G/B/R/HD/VD مربوط به 2 وصل کنید.

## توضیح

- تلویزیون پرتوی فرمت های سیگنال زیر را قبول می کند:

خطوط اسکن شده کلی	خطوط اسکن شده مؤثر	fV (هرتز)
1125i	1080i	۶۰/۵۰
750p	720p	۶۰/۵۰
625p	576p	۵۰
625i	576i	۵۰
525p	480p	۶۰
525i	480i	۶۰

# تماشای تلویزیون

این بخش عملکردهای متفاوت را در حین تماشای تلویزیون توضیح می دهد. اغلب عملکردها با استفاده از دستگاه کنترل از راه دور قابل انجام هستند.

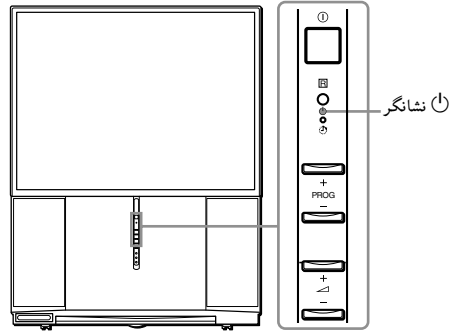
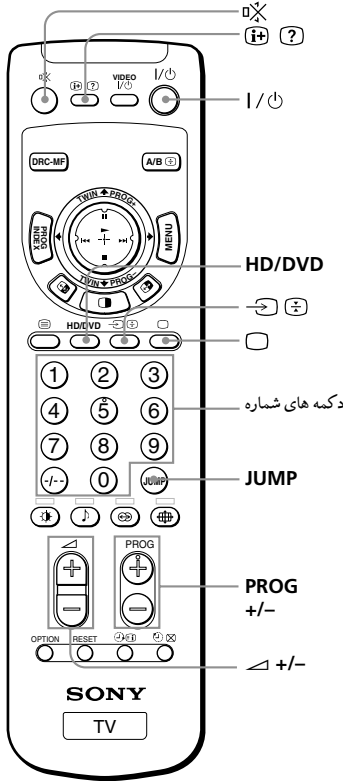

## 1 دکمه ① به منظور روشن کردن تلویزیون پرتوی را فشار دهید.

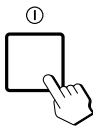

زمانیکه تلویزیون پرتوی در وضعیت آماده باش قرار دارد (نشانگر ⏻ روی تلویزیون با چراغ قرمز روشن میشود)، دکمه I/⏻ را بر روی کنترل از راه دور فشار دهید.

## 2 برنامه تلویزیونی را با فشار PROG +/- یا دکمه های شماره انتخاب کنید.

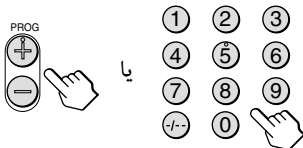

برای اعداد دو رقمی، دکمه --/-- را فشار داده، و سپس شماره را فشار دهید. (بعنوان مثال برای ۲۵، دکمه --/-- و سپس ۲ و ۵ را فشار دهید).

### نکته

- وقتی تلویزیون پرتوی را روشن می کنید، شماره برنامه یا حالت ویدئو برای حدود ۴۰ ثانیه نمایش داده می شود، همچنین در صورتیکه "Eco Mode" در قسمت "Setup" روی روشن "On" تنظیم شده باشد، Mode با علامت (Eco) روی صفحه تلویزیون ظاهر می شود (صفحه ۴۷ را مشاهده کنید).



## انتخاب سریع یک برنامه تلویزیونی

۱ دکمه  $+/ -$  PROG را فشار داده و نگاهدارید.

۲ زمانیکه شماره برنامه مورد نظر نمایان شد، دکمه  $+/ -$  PROG را رها سازید.

نکته

- هنگامیکه یک برنامه تلویزیونی را با سرعت انتخاب می کنید، ممکن است تصویر لرزش پیدا کند. این دلیل بدکار کردن دستگاه نمی باشد.

## کارهای دیگر

فشار دهید	برای
دکمه $I/O$ / نشانگر روی تلویزیون پرتوی با چراغ قرمز روشن میشود.	خاموش کردن موقتی
دکمه ① بروی تلویزیون پرتوی.	خاموش کردن کامل
دکمه $+/ -$ /	تنظیم صدا
دکمه 0%	خاموش کردن صدا
دکمه $\leftarrow$ (یا $\rightarrow$ ) بروی تلویزیون پرتوی) برای انتخاب «VIDEO 1»، «VIDEO 2»، «VIDEO 3»، «VIDEO 4»، «HD/DVD 1» یا «HD/DVD 2».	تماشای تصویر ورودی (ویدئو، دوربین فیلمبرداری و غیره)
برای برگشت به صفحه تلویزیون، دکمه $\square$ (یا $\leftarrow$ ) را بروی تلویزیون پرتوی) را فشار دهید.	
وضعیت HD/DVD برای انتخاب «HD/DVD 1» یا «HD/DVD 2». برای بازگشت به صفحه تلویزیون، دکمه $\square$ (یا دکمه $\leftarrow$ ) واقع در روی تلویزیون پرتوی) را فشار دهید.	مشاهده ورودی مؤلفه ای (DVD، گیرنده DTV)
دکمه JUMP.	برگشت به کانال قبلی
دکمه $\oplus$ .	نمایش اطلاعات روی صفحه*

\* برخی تنظیم های صدا/تصویر، و یا شماره برنامه یا حالت تصویری نشان داده می شوند. نمایش بروی صفحه تلویزیون، برای تنظیم های صدا/تصویر، بعد از حدود ۳ ثانیه محو می شود.

ادامه دارد

## برای تنظیم تایمر بیدار کننده

**1** دکمه را فشار دهید تا زمان مورد نظر ظاهر شود.

تایمر بیدار کننده بلافاصله بعد از تنظیم شروع بکار می کند.

**2** کانال تلویزیون یا حالت ویدئویی که برای بیدار شدن می خواهید را انتخاب کنید.

**3** اگر میخواهید تلویزیون پرتوی بطور خودکار خاموش شود، دکمه را فشار داده یا تایمر خواب را تنظیم کنید. نشانگر روی تلویزیون پرتوی با چراغ نارنجی روشن میشود.

## برای لغو وضعیت تایمر بیدار کننده

دکمه را فشار دهید تا "Wake Up Timer: Off" ظاهر شود، یا دکمه واقع در روی تلویزیون پرتوی را برای خاموش کردن فشار دهید.

نکته

- اگر بیش از دو ساعت بعد از اینکه تلویزیون پرتوی با استفاده از تایمر بیدار کننده روشن شد هیچ یک از دکمه ها و کنترل های آن فشار داده نشوند، تلویزیون پرتوی بطور خودکار در حالت آماده باش قرار خواهد گرفت. برای ادامه دادن به تماشای تلویزیون، یکی از دکمه ها یا کنترل های روی تلویزیون پرتوی یا روی دستگاه کنترل از راه دور را فشار دهید.

## برای تنظیم تایمر خواب

دکمه را فشار دهید تا مدت زمان مورد نظر ظاهر شود.

شما می توانید دوره زمانی را از بین ۱۵، ۳۰، ۴۵، ۶۰، ۷۵ و ۹۰ دقیقه انتخاب کنید.

تایمر خواب بلافاصله بعد از تنظیم شروع بکار می کند.

## برای لغو وضعیت تایمر خواب

دکمه را فشار دهید تا عبارت "Sleep Timer: Off" ظاهر شود یا تلویزیون پرتوی را خاموش کنید.

## انتخاب وضعیت صدا و تصویر

شما می‌توانید وضعیت تصویر و صدا را انتخاب نمایش دهید و دستگاه را ترجیحاً به سلیقه شخصی "Personal" تنظیم کنید.

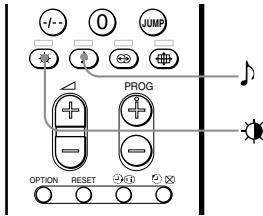

### انتخاب وضعیت تصویر

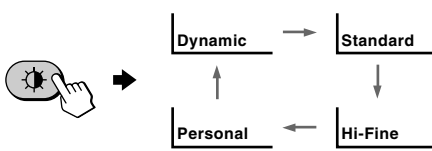

دکمه را مکرراً فشار دهید تا بتوانید کیفیت تصویر مورد دلخواه را بدست آورید.

انتخاب کنید	برای
"Dynamic"	دریافت تصاویر با کیفیت بالا.
"Standard"	دریافت تصاویر عادی.
"Hi-Fine"	دریافت تصاویر با کیفیت بالاتر و با کنتراست بهتر.
"Personal"	آخرین تنظیم تصویر تنظیم شده را از مینوی "Picture Adjustment" در زیر مینوی "Picture" دریافت کنید (صفحه ۴۰ را ملاحظه فرمایید).

### انتخاب وضعیت صدا

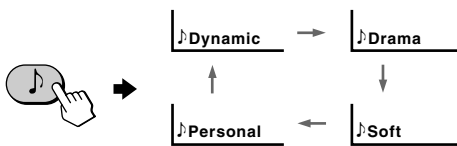

دکمه را مکرراً فشار دهید تا بتوانید وضعیت صدای دلخواه را بدست آورید.

انتخاب کنید	برای
"Dynamic"	شنیدن صدای قوی و واضح بوسیله تاکید روی صداهای زیر و بم.
"Drama"	شنیدن صدایی که اصوات بلند آن قویتر شده اند.
"Soft"	دریافت صدای ملایم.
"Personal"	آخرین تنظیم صدای تنظیم شده را از مینوی "Sound Adjustment" در زیر مینوی "Sound" دریافت کنید (صفحه ۴۳ را ملاحظه فرمایید).

#### توضیح

- شما همچنین می‌توانید حالتهای صدا و تصویر را با استفاده از منو تنظیم کنید («تغییر تنظیم تصویر "Picture"» در صفحه ۳۸ و «تغییر تنظیم صدا "Sound"» در صفحه ۴۱ را ملاحظه کنید).

# تماشای تصاویر با کیفیت بالا

## “DRC-MF” —

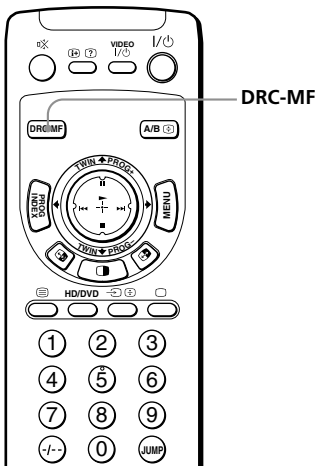

عملکرد تولید تصاویر حقیقی - چند منظوره (DRC-MF) این امکان را به شما می دهد که از تصاویر با کیفیت بالاتر بر روی تلویزیون پرتوی خود لذت ببرید. شما می توانید از میان سه وضعیت های DRC-MF انتخاب کنید: “DRC1250” برای تماشای تصاویر خیلی واقعی (وضوح بالاتر)، یا “DRC100” برای تصاویر متحرک یا “Progressive” برای تصاویر ثابت جهت کاهش دادن پرش در صورت لزوم.

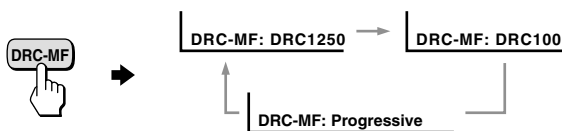

دکمه DRC-MF را مکرراً فشار دهید تا زمانی که کیفیت تصویر مورد نظر را دریافت کنید.

انتخاب کنید	برای
“DRC1250”	انتخاب تصاویر با دقت بالاتر.
“DRC100”	کاهش کم و زیاد شدن شدت نور روی صفحه تلویزیون.
“Progressive”	کاهش پرش در هر ناحیه کوچک یا خطوط اسکن شده (به طور مثال، متن نامه ها یا لبه اشیاء) روی صفحه تلویزیون.

### توضیح

- زمانی که سیگنال برنامه ضعیف است، شما ممکن است چندین نقطه یا پارازیت را روی صفحه تلویزیون ملاحظه کنید. برای کاهش دادن این تداخل، مینوی “Picture” را نمایش داده و وضعیت “Personal” را برای وضعیت “Picture” انتخاب کنید، و سپس “Sharpness” را در زیر مینوی “Picture Adjustment” برای کاهش تیزی تنظیم کنید (صفحه ۴۰ را ملاحظه فرمایید).

### نکته

- وضعیت DRC-MF هنگام استفاده از ویژگی PROGRAM INDEX، یا زمانی که وضعیت های “Game Mode” یا “Twin” به “On” تبدیل می شوند قابل انتخاب نمی باشد. این وضعیت برای HD (مفهوم - بالا) یا سیگنال ورودی پیشرفته.

آرم DRC-MF (DRC=M) و “DRC-MF” علامت تجاری شرکت Sony (سونی) می باشند.

# تماشای دو برنامه در یک زمان

— “TWIN” —

با ویژگی تصاویر TWIN، شما می توانید یک برنامه دیگر تلویزیون را در کنار تصویر اصلی نمایش دهید.

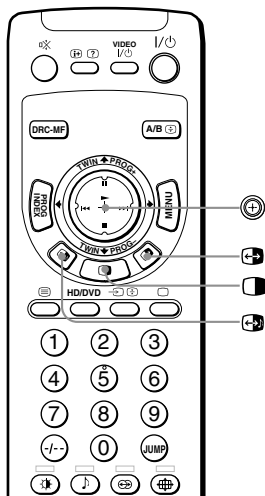

## نمایش تصاویر TWIN

دکمه  را فشار دهید.

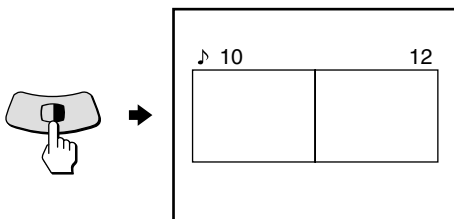

برای بازگشت به حالت عادی

دکمه  را فشار دهید.

تصویر سمت چپ در کل صفحه نمایش داده می شود.

توضیحات

- شما همچنین می توانید تصاویر TWIN را با استفاده از منو نمایش دهید («تغییر تنظیم “Multi Picture”» در صفحه ۴۴ را ملاحظه کنید).

ادامه دارد

## کارهای دیگر

فشار دهید / حرکت دهید برای عوض کردن برنامه تلویزیون در تصویر سمت راست

دکمه ④ را به بالا و پایین حرکت دهید (TWIN PROG + یا -).

تعویض تصاویر سمت چپ و راست

دکمه ⑤ را فشار دهید.



تعویض صدا ما بین تصاویر سمت راست و چپ.

دکمه ⑥ را فشار دهید. علامت “♪” ظاهر خواهد شد که دلالت بر صفحه ای که شما گوش می دهید می باشد.

تغییر اندازه صفحه در حالت تصویری TWIN ⑦ را به طرف چپ حرکت داده تا اندازه تصویر سمت چپ افزایش یابد. ⑧ را به طرف راست حرکت داده تا اندازه تصویر سمت راست افزایش یابد.

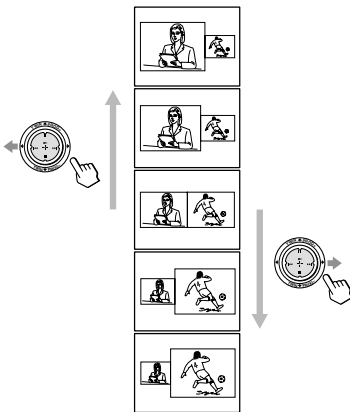

### نکات

- تعویض تصاویر که سیگنالهای ورودی HD یا DVD قابل دسترس نیستند.
- ویژگی تصاویر TWIN برای HD (وضوح بالا) و سیگنالهای پیچیده قابل دسترس نیستند. در صورتی که شما تصویر اصلی سمت چپ را به یک HD یا سیگنال پیچیده عوض کنید، یک پیغام ظاهر می شود و ویژگی تصاویر TWIN از بین می رود. HD انتخاب شده با تصویر پیوسته در کل صفحه تلویزیون نمایش داده خواهند شد.
- شما نمی توانید از صدای استریو در تصویر سمت راست لذت ببرید.
- شما نمی توانید تصویر را با یک ورودی تصویر در تصویر سمت راست عوض کنید. زمانیکه یک ورودی تصویر در تصویر سمت چپ نمایش داده شده است شما می توانید، به استثناء HD و سیگنالهای پیچیده، فقط یک ورودی تصویر را در تصویر سمت راست با تصویر سمت راست تعویض کنید.
- زمانیکه دکمه ④ فشار داده شود، صفحه تلویزیون برای حدود یک ثانیه قبل از ظاهر شدن تصویر TWIN، قطع خواهد شد. این نشانه بدکار کردن تلویزیون پرتوی نیست.

## انتخاب یک برنامه تلویزیونی با استفاده از PAP (تصویر و تصویر)

با استفاده از دکمه  $\oplus$  (TWIN PROG +/-) شما می توانید برنامه دلخواه خود را مستقیماً از تصویر سمت راست انتخاب کنید.

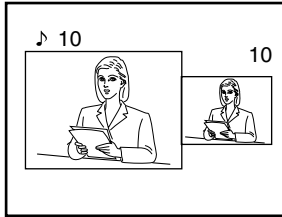
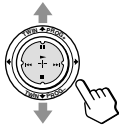

**1** دکمه  $\oplus$  را به بالا یا پایین حرکت دهید (TWIN PROG +/-).  
دو تصویر از کانال مشابه روی صفحه نمایان می شوند (PAP).

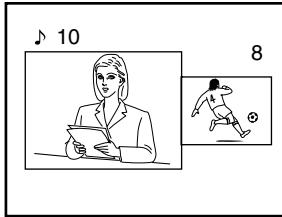
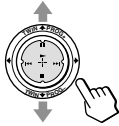

**2** دکمه  $\oplus$  را به بالا یا پایین حرکت دهید (TWIN PROG +/-) تا برنامه دلخواه در سمت راست تصویر ظاهر شود.



**3** برای نمایش تصویر سمت راست در کل صفحه دکمه  $\oplus$  را فشار دهید.

برای تغییر کانال تصویر سمت چپ

دکمه های PROG +/- یا دکمه های شماره را فشار دهید.

برای بازگشت به صفحه عادی از وضعیت PAP

دکمه  $\square$  را فشار دهید.

تصویر سمت چپی در صفحه کامل نمایش داده می شود.

نکات

- شما نمی توانید اندازه تصویر را تغییر داده و یا دو تصویر را در وضعیت PAP تعویض کنید. (شما می توانید صداهای دو تصویر را تعویض کنید.)
- ویژگی PAP برای PAP (مفهوم-بالا) و سیگنال های پیشرفته موجود نمی باشد. اگر تصویر اصلی سمت چپ را به یک HD یا سیگنال پیشرفته تغییر دهید، یک پیام نمایان می شود و ویژگی PAP لغو می شود. HD یا تصویر پیشرفته انتخاب شده در صفحه کامل نمایش داده می شود.

# نمایش برنامه های چندتایی

## “PROGRAM INDEX” —

ویژگی فهرست برنامه PROGRAM INDEX همه کانال های برنامه های تلویزیونی تنظیم شده را روی صفحه برای انتخاب مستقیم نمایش می شود.

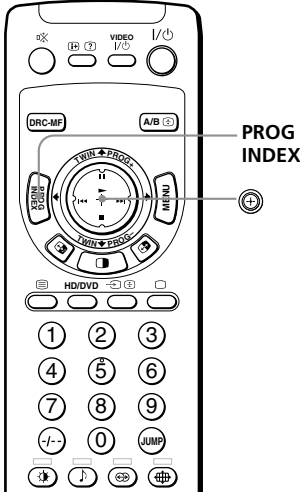

### 1 دکمه PROG INDEX را فشار دهید.

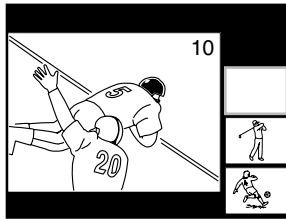

اندازه برنامه فعلی کاهش می یابد و در سمت چپ نمایش داده می شود. اولین برنامه تنظیم شده در قسمت سمت راست پایین صفحه بصورت موقت نمایش داده می شود، و سپس ثابت می شود. آن به سمت بالا حرکت می کند و برنامه بعدی در قسمت سمت راست پایین نمایان می شود، و تمامی برنامه های تنظیم شده یکی یکی نمایان می شوند.

### 2

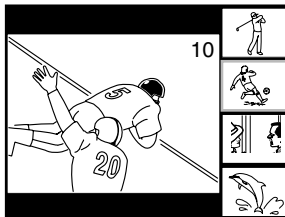
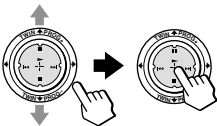

دکمه را به سمت بالا یا پایین حرکت دهید تا برنامه ای که شما می خواهید مشاهده کنید در فریم نمایش داده می شود، و دکمه را فشار دهید.

برای بازگشت به وضعیت پیمایش، دکمه را مجدداً به سمت بالا یا پایین حرکت دهید.



**3**

دکمه **+** را مجدداً برای بزرگ کردن برنامه انتخاب شده به فریم سمت چپ فشار دهید.

برنامه انتخاب شده در تصویر متحرک عادی نمایش داده می شود، و صدا همچنین به این برنامه تغییر می یابد.

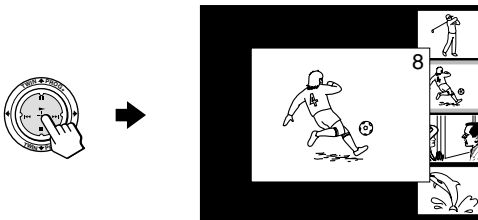
**4**

دکمه **PROG INDEX** را فشار دهید.

برنامه انتخاب شده در صفحه کامل نمایش داده می شود.

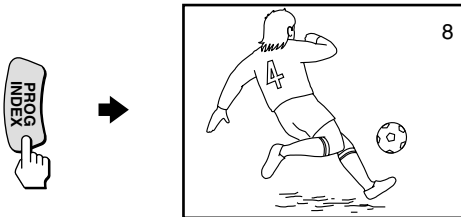

#### توضیح

- برای تغییر جهت پیمایش، دکمه **+** را یکبار به سمت بالا یا پایین حرکت دهید. برای افزایش سرعت پیمایش، دکمه **+** را به سمت بالا یا پایین نگه دارید.

#### برای بازگشت به حالت عادی

مجدداً دکمه **PROG INDEX** را فشار دهید یا:

۱ "Program Index" را از منوی "Multi Picture" انتخاب کنید.

۲ دکمه **+** را فشار دهید.

#### توضیح

- شما همچنین می توانید برنامه های چندتایی را با استفاده از منو نمایش دهید (به «تغییر تنظیم Multi Picture» در صفحه ۴۴ مراجعه نمایید).

#### نکات

- زمانی که چندین برنامه را نمایش می دهید، فقط صدای صفحه چپ شنیده می شود.
- ویژگی **PROGRAM INDEX** برای **HD** (وضوح بالا) و سیگنالهای پیچیده وجود ندارد. **HD** انتخاب شده یا تصویر پیچیده بایستی در کل صفحه نمایش داده شوند.

## گوش دادن با صدای محیطی

ویژگی محیطی شما را قادر به لذت بردن از تاثیرات صدا در یک سالن کنسرت یا تئاتر می کند.

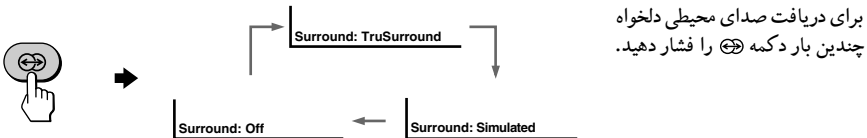
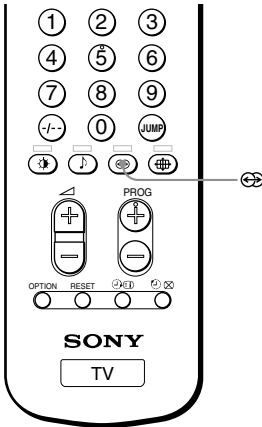

برای دریافت صدای محیطی دلخواه چندین بار دکمه Surround را فشار دهید.

انتخاب کنید	برای
"TruSurround"	صدای محیطی را که در عقب اتاق بخش می شود گوش کنید.
"Simulated"	با اثر استریو به صدای مونورال گوش دهید.
"Off"	صدای محیطی را خاموش کنید.

\* SRS، TruSurround و SRS (●) علامت های تجاری برای شرکت آزمایشگاه های SRS می باشند. تکنولوژی TruSurround تحت لیسانس شرکت آزمایشگاه های SRS کار می کنند.

# لذت بردن از برنامه های استریویی و دو زبانه

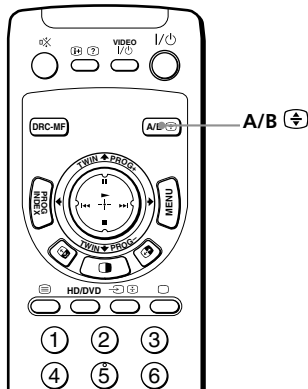

شما می توانید از صدای استریویی یا برنامه های دوزبانه  
NICAM و A2 (آلمانی) با سیستم استریویی لذت ببرید.

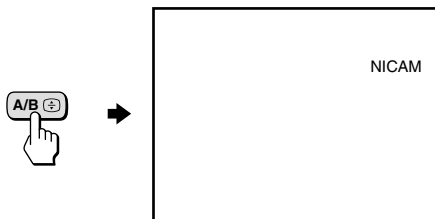

چندین بار دکمه A/B را تا دریافت  
صدای مورد نظر فشار دهید.

## هنگام دریافت یک برنامه NICAM

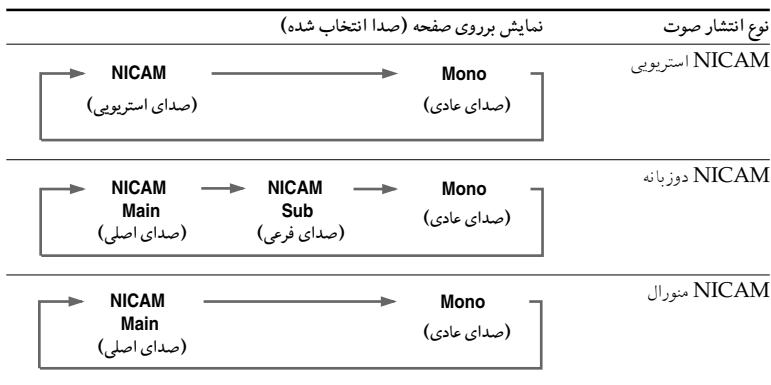

ادامه دارد

## لذت بردن از برنامه های استریویی و دو زبانه (ادامه)

### هنگام دریافت برنامه A2 (آلمانی)

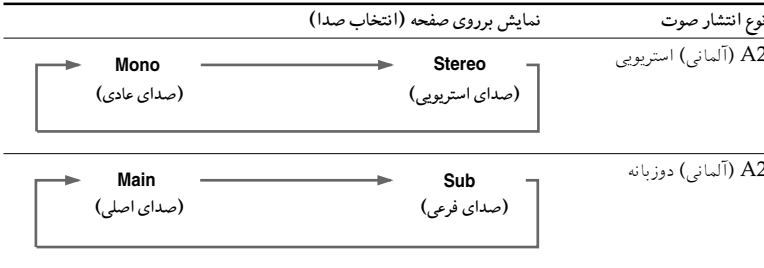

### مناطق دریافت برنامه های NICAM و A2 (آلمانی)

سیستم	مناطق دریافت
NICAM	هنگ کنگ، سنگاپور، نیوزیلند، مالزی، تایلند، و غیره.
A2 (آلمانی)	سترالیا، مالزی، تایلند، و غیره.

#### نکات

- اگر سیگنال ضعیف باشد، صدا بطور اتوماتیک منورال خواهد شد.
- اگر هنگام دریافت برنامه NICAM، صدای استریویی دارای پارازیت باشد، حالت "Mono" را انتخاب کنید. صدا منورال شده ولی پارازیت کاهش می یابد.
- قبل از دریافت یک برنامه استریویی NICAM در چین، لطفاً شرایط پخش برنامه NICAM مربوط به منطقه خود را بازبینی کنید. در هنگام دریافت برنامه استریویی NICAM، شرایط دریافت برنامه ممکن است بسته به منطقه شما تغییر کند. بعلاوه، قدرت پخش متفاوت سیگنالهای برنامه NICAM ممکن است روی کیفیت دریافت اثر بگذارد.

### اگر صدای دریافتی از طریق ترمینال (آنتن) نا واضح و دارای پارازیت می باشد

چندین بار A/B را تا ظاهر شدن "Mono" بر روی صفحه تلویزیون فشار دهید.

برای لغو تنظیم صدای منورال، مجدداً A/B را فشار داده تا "Auto" بر روی صفحه تلویزیون آشکار شود.



#### نکات

- تنظیم "Mono" یا "Auto" برای هر موقعیت برنامه بحافظه سپرده شده است.
- هنگامیکه تلویزیون پرتوی در حالت "Mono" باشد، شما قادر نخواهید بود سیگنال منتشر شده استریویی را دریافت کنید. تلویزیون پرتوی را در حالت عادی بر روی "Auto" قرار دهید.

# دیدن دورنوشت

ایستگاههای تلویزیونی از طریق بعضی از کانالهای تلویزیونی به پخش اطلاعاتی به صورت متون کنبی میپردازند که دورنوشت (تله تکست) خوانده میشود. سرویس دورنوشت به شما اجازه میدهد تا انواع اطلاعات مانند گزارشات بازار سهام یا اخبار را دریافت کنید.

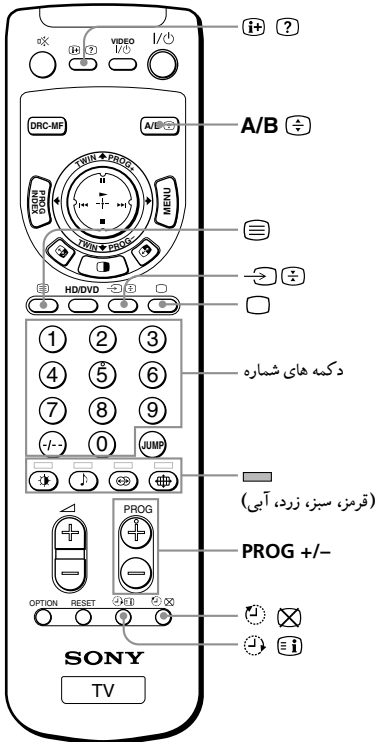

## نمایش دورنوشت

1 کانال تلویزیونی دارای برنامه دورنوشت دلخواه را انتخاب کنید.

2 دکمه را فشار دهید تا دورنوشت نمایش داده شود.

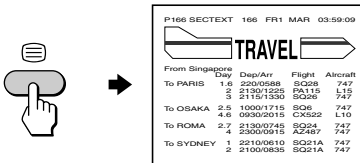

یک صفحه دورنوشت (معمولاً صفحه ایندکس) نمایش داده میشود. اگر هیچ برنامه دورنوشتی وجود نداشته باشد، "100" در گوشه سمت چپ بالای صفحه نمایش داده می شود.

برای خاموش کردن دورنوشت











































































































































































































































































































































































































































دکمه را فشار دهید.

## کارهای اضافی دورنوشت

برای	این کار را انجام دهید
نمایش دادن یک صفحه دورنوشت در تصویر تلویزیون	دکمه  را فشار دهید. با هر بار فشار دکمه  , صفحه بصورت مقابل تغییر میکند: دورنوشت ← دورنوشت و تلویزیون ← تلویزیون.
بازبینی محتویات یک سرویس دورنوشت	دکمه  را فشار دهید. یک مروری از محتویات دورنوشت و شماره صفحه ها در صفحه تلویزیون ظاهر میشود.
انتخاب یک صفحه دورنوشت	با فشار دکمه های شماره، یک عدد سه رقمی صفحه دورنوشت دلخواه را وارد کنید.* اگر اشتباهی مرتکب شدید، شماره صفحه صحیح را دوباره وارد کنید. برای دست یابی به صفحه بعدی یا قبلی، دکمه -/+ PROG را فشار دهید.
نگهداشتن (مکث) یک صفحه دورنوشت (توقف صفحه از حرکت)	دکمه  را برای نمایش نشانگر "⏸" در گوشه بالای سمت چپ صفحه تلویزیون فشار دهید. برای از سرگیری عملکرد دورنوشت عادی، دکمه  یا  را فشار دهید.
آشکار کردن اطلاعات پنهان (مانند، جواب به یک پرسش)	دکمه  را فشار دهید. برای آشکار کردن اطلاعات، دکمه را دوباره فشار دهید.
بزرگ کردن نمایش دورنوشت	دکمه  را فشار دهید. با هر بار فشار دادن دکمه  , نمایش صفحه دورنوشت بصورت مقابل تغییر میکند: بزرگ کردن نیمه بالایی ← بزرگ کردن نیمه پایینی ← اندازه عادی.
منتظر یک صفحه دورنوشت بودن در حین تماشای یک برنامه تلویزیونی	۱ شماره صفحه دورنوشت مورد نظر را وارد کرده، و سپس دکمه  را فشار دهید. ۲ زمانیکه شماره صفحه نمایش داده شد، دکمه  را فشار دهید تا متن نشان داده شود.

\* شما همچنین میتوانید یک صفحه دورنوشت مربوط به هر شماره صفحه ای که در ستون رنگی پائین صفحه تلویزیون ظاهر شده است را با استفاده از شماره کد متناظر روی دستگاه کنترل از راه دور انتخاب کنید.

## استفاده از دورنوشت سریع FASTEXT

این ویژگی به شما اجازه میدهد تا با سرعت به صفحه دورنوشتی که از FASTEXT استفاده می کند دسترسی پیدا کنید. هنگام پخش یک برنامه FASTEXT، منوی رنگی در پائین صفحه تلویزیون ظاهر میشود. رنگهای منو شامل متناظر با دکمه های کد-رنگ روی دستگاه کنترل از راه دور میباشد (فرمز , , , , , , , , , , , , , , , , , , , , , , , , , , , , , , , , , , , , , , , , , , , , , , , , , , , , , , ,

, , , , , , , , , , , , , , , , , , , , , , , , , , , , , , , , , , , , , , , , , , , , , , , , , , , , , , , , ,

, , , , , , , , , , , , , , , , , , , , , , , , , , , , , , , , , , , , , , , , , , , , , , , , , , , , , , , , ,

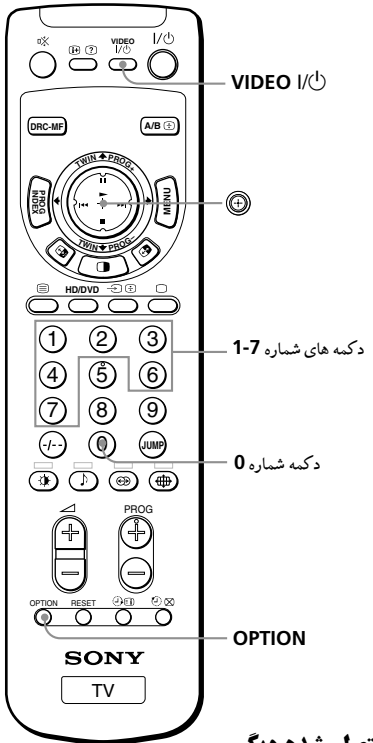
, , , , , , , , , , , , , , , , , , , , , , , , , , , , , , , , , , , , , , , , , , , , , , , , , , , , , , , , ,

, , , , , , , , , , , , , , , , , , , , , , , , , , , , , , , , , , , , , , , , , , , , , , , , , , , , , , , , ,

, , , , , , , , , , , , , , , , , , , , , , , , , , , , , , , , , , , , , , , , , , , , , , , , , , , , , , , , ,

, , , , , , , , , , , , , , , , , , , , , , , , , , , , , , , , , , , , , , , , , , , , , , , , , , , , , , , , ,

, , , , , , , , , , , , , , , , , , , , , , , , , , , , ,

# بکارگیری دستگاه های اختیاری

شما می توانید از دستگاه کنترل از راه دور ضمیمه برای بکارگیری دستگاه های تصویری سونی مانند Beta، ۸ میلی متری، VHS یا DVD استفاده کنید.



## تنظیم دستگاه کنترل از راه دور برای کار با دستگاه متصل شده دیگر

برای مثال، برای بکارگیری یک دستگاه ویدئو سونی ۸ میلی متری:

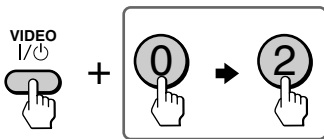

ضمن فشار دکمه VIDEO I/II، دکمه شماره 0 را فشار دهید، و سپس دکمه شماره مربوط به دستگاه مورد نظر را فشار دهید (جدول پایین را ملاحظه کنید).

برای کنترل	ضمن پایین نگاهداری	اولین دکمه جهت فشار	دکمه بعدی جهت فشار
DVD	VIDEO I/II	0	0
VTR1 (Beta)	VIDEO I/II	0	1
VTR2 (8mm)	VIDEO I/II	0	2
VTR3 (VHS)	VIDEO I/II	0	3
MDP	VIDEO I/II	0	4
CD	VIDEO I/II	0	6
MD	VIDEO I/II	0	7

ادامه دارد

## بکارگیری دستگاه های اختیاری (ادامه دارد)

نکته

- در صورتی که دستگاه فاقد یک عملکرد خاصی باشد، دکمه مربوطه واقع در روی دستگاه کنترل از راه دور کار نمی کند.

### بکارگیری دستگاه تصویری

دکمه VIDEO I/⏻ را فشار دهید، یا ضمن فشار دکمه OPTION، دکمه ◀ را فشار دهید یا دکمه ⊕ را به بالا (⏻)، پایین (⏿)، چپ (⏪)، یا راست (⏩) حرکت دهید (جدول پایین را نگاه کنید).



بکارگیری ویدئو با استفاده از دستگاه کنترل از راه دور

برای	فشار دهید/حرکت دهید
خاموش / روشن کردن	VIDEO I/⏻
پخش	دکمه ▶ در حالی که OPTION پایین نگاه داشته شده.
توقف	دکمه ■ در حالی که OPTION پایین نگاه داشته شده.
جلو بردن سریع (⏩)	دکمه ⏩ در حالی که OPTION پایین نگاه داشته شده.
برگردان نوار (⏪)	دکمه ⏪ در حالی که OPTION پایین نگاه داشته شده.
مکث	دکمه ⏸ در حالی که OPTION پایین نگاه داشته شده. دوباره فشار دهید تا پخش عادی از سر گرفته شود.
جستجو تصاویر جلو (⏩) یا عقب (⏪)	دکمه ⏩ یا ⏪ در خلال پخش در حالی که OPTION پایین نگاه داشته شده. برای ادامه پخش عادی آنرا رها کنید.

### بکارگیری یک پخش DVD با استفاده از دستگاه کنترل از راه دور

برای	فشار دهید/حرکت دهید
خاموش/روشن کردن	VIDEO I/⏻
پخش	دکمه ▶ در حالی که OPTION پایین نگاه داشته شده.
توقف	دکمه ■ در حالی که OPTION پایین نگاه داشته شده.
مکث	دکمه ⏸ در حالی که OPTION پایین نگاه داشته شده. دوباره فشار دهید تا پخش عادی از سر گرفته شود.
گذراندن موزیکهای متفاوت در یک دیسک صوتی	دکمه ⏩ برای جلو بردن یا ⏪ برای عقب بردن در حالی که OPTION پایین نگاه داشته شده.



## بکارگیری یک MDP با استفاده از دستگاه کنترل از راه دور

فشار دهید/حرکت دهید	برای
VIDEO I/⏻	خاموش/روشن کردن
دکمه ▶ در حالی که OPTION پایین نگاه داشته شده.	پخش
دکمه ■ در حالی که OPTION پایین نگاه داشته شده.	توقف
دکمه    در حالی که OPTION پایین نگاه داشته شده. دوباره فشار دهید تا پخش عادی از سر گرفته شود.	مکث
دکمه ▶▶ یا ◀◀ در خلال پخش در حالی که OPTION پایین نگاه داشته شده. رها کنید تا پخش عادی از سر گرفته شود.	جستجو تصویر جلو یا عقب

## بکارگیری یک پخش CD یا MD با استفاده از دستگاه کنترل از راه دور

فشار دهید/حرکت دهید	برای
VIDEO I/⏻	خاموش/روشن کردن
دکمه ▶ در حالی که OPTION پایین نگاه داشته شده.	پخش
دکمه ■ در حالی که OPTION پایین نگاه داشته شده.	توقف
دکمه    در حالی که OPTION پایین نگاه داشته شده. دوباره فشار دهید تا پخش عادی از سر گرفته شود.	مکث
دکمه ▶▶ برای جلو بردن یا ◀◀ برای عقب بردن در حالی که OPTION پایین نگاه داشته شده.	گذراندن موزیکهای متفاوت در یک دیسک صوتی

## معرفی سیستم منو

دکمه های MENU بشما اجازه میدهند تا یک منو باز کرده و تنظیمهای تلویزیون را تغییر دهید. در اینجا مروری بر برنامه منو می کنیم.

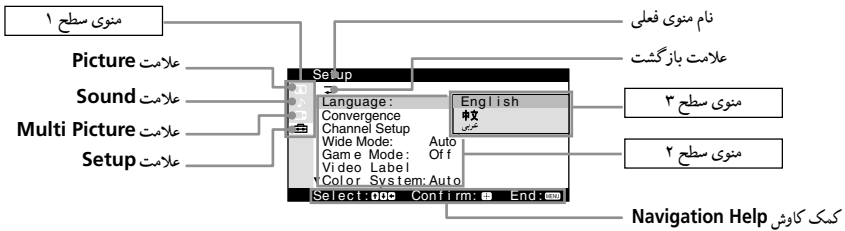

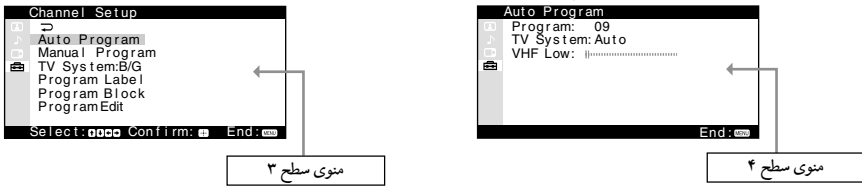

انتخاب تعدادی از نشانه ها در منوی سطح ۲ از منوی تنظیم Setup دیگری را نمایش می دهد (منوی سطح ۳)، و انتخاب تعدادی از نشانه ها در این منو منوی تنظیم را نمایش می دهد (منوی سطح ۴).



سطح ۱	سطح ۲/سطح ۳	سطح ۳/سطح ۴/عملکرد
"Picture" 	"DRC-MF"	وضعیت "DRC-MF" را انتخاب کنید: "Progressive" ← "DRC100" ← "DRC1250"
	"Picture Mode"	وضعیت تصویر را انتخاب کنید: "Personal" ← "Hi-Fine" ← "Standard" ← "Dynamic"
	"Picture Adjustment"	مورد اختیاری "Personal" را تنظیم می کند: "Hue" ← "Color" ← "Brightness" ← "Picture" "Reset" ← "Color Temperature" ← "Sharpness"
"Sound" 	"3D-NR"	فعال یا غیر فعال کردن وضعیت کاهش صدای تصویر.
	"Sound Mode"	وضعیت کیفیت صدا را انتخاب کنید: "Personal" ← "Soft" ← "Drama" ← "Dynamic"
	"Sound Adjustment"	مورد اختیاری "Personal" را تنظیم می کند: "Reset" ← "BBE" ← "Bass" ← "Treble"
	"Balance"	موازنه را میان درجه صدای بلندگوی چپ و راست تنظیم می کند.
	"Intelligent Volume"	ویژگی درجه صدای هوشمند را فعال یا غیر فعال می کند.
"Surround"	وضعیت "Surround" را انتخاب کنید: "Off" ← "Simulated" ← "TruSurround"	

\* تحت لیسانس شرکت BBE Sound با ثبت اختراعات در آمریکا USP به شماره ۴۶۳۲۵۸ و ۴۴۸۲۸۶۶ می باشد. "BBE" و علامت BBE علائم تجاری شرکت BBE Sound می باشند.

سطح ۱	سطح ۲/سطح ۳	سطح ۳/سطح ۴/عملکرد
"Multi Picture"	"Twin"	یک برنامه تلویزیونی را در کنار صفحه اصلی نمایش می دهد.
	"Swap"	تبادل تصویر بین صفحات چپ و راست.
	"Program Index"	تمامی برنامه های تنظیم شده را برای انتخاب مستقیم یکی یکی پیمایش می کند.
	"Language"	منوی زبان را تنظیم کنید: "English" (انگلیسی) ← "中文" (چینی) ← "عربی" (عربی)
"Setup"	"Convergence"	تنظیم همگرایی.
	"Digital Quick Focus"	تنظیم خودکار همگرایی.
	"Manual Adjust"	صفحه تنظیم دستی ظاهر می شود. تنظیم دستی همگرایی.
	"Channel Setup"	تنظیم کانالها، یا انتخاب سیستم تلویزیون.
	"Auto Program"	منوی "Auto Program" نمایش داده می شود. تنظیم خودکار کانال ها.
	"Manual Program"	منوی "Manual Program" نمایش داده می شود. تنظیم خودکار کانال ها.
	"TV System"	سیستم تلویزیون را انتخاب کنید: "M" ← "D/K" ← "I" ← "B/G"
	"Program Label"	برچسب ها (مانند اسامی ایستگاه) را به کانال های از پیش تنظیم شده اختصاص می دهد.
	"Program Block"	کانال های مشخصی را قفل می کند.
	"Program Edit"	ترتیب کانال های از پیش تنظیم شده را تغییر می دهد.
	"Wide Mode"	ویژگی WIDE MODE را فعال یا غیر فعال می کند.
	"Game Mode"	ویژگی GAME MODE را فعال یا غیر فعال می کند.
	"Video Label"	برچسب ها را به وسیله صوتی/تصویری متصل شده به تلویزیون اختصاص می دهد.
	"Video Input"	ورودی که وسیله صوتی/تصویری باید به آن وصل شود را انتخاب می کند. "Video 1" ← "Video 2" ← "Video 3" ← "Video 4" ← "HD/DVD 1" ← "HD/DVD 2"
	"Label"	یکی از برچسب های از قبل تنظیم شده را انتخاب می کند یا برچسب خود را در موقعیت "Edit" اختصاص می دهد. "Video 1" ← "VCR" ← "SAT" ← "Game" ← "Edit"
	"Color System"	سیستم رنگ را انتخاب کنید: "Auto" ← "PAL" ← "SECAM" ← "NTSC3.58" ← "NTSC4.43"
	"Eco Mode"	فعال یا غیر فعال کردن ویژگی ECO MODE.
	"S Input"	وضعیت ورودی تصویری S را انتخاب می کند: "Auto" یا "Off"

برای بازگشت به تنظیمات اولیه کارخانه ای

دکمه RESET را روی دستگاه کنترل از راه دور فشار دهید.

کلیه تنظیمات منو بجز تنظیمات زیر می توانند با استفاده از دکمه RESET تنظیم مجدد شوند:

- زبان "Language"
- "Convergence"
- "Program" و "Skip" در "Manual Program"
- "Fine" در "Manual Program"
- سیستم تلویزیون "TV System"
- "Personal" در "Picture Mode" و "Sound Mode"
- برچسب برنامه "Program Label"
- برچسب تصویر "Video Label"

## چگونگی استفاده از منو

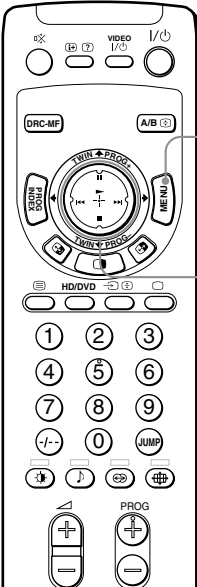

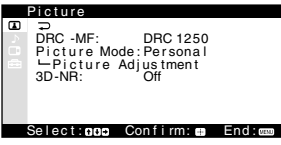
دکمه MENU را برای نمایش منو فشار دهید.

دکمه متحرک (⊕) را به طرف بالا، پائین، چپ یا راست برای انتخاب موضوع مورد علاقه حرکت دهید.

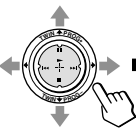
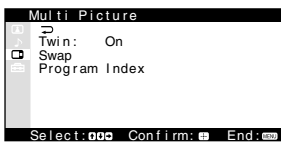
دکمه متحرک (⊕) را برای تأیید انتخاب فشار داده و می توانید به قسمت بعد بروید.

### عملکرد های دیگر برنامه منو

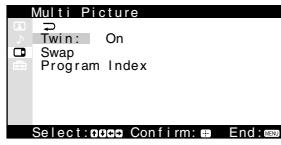
برای	فشار دهید / حرکت دهید
مقدار جایگاه را تنظیم کنید	⊕ را به طرف بالا، پائین، چپ یا راست حرکت دهید.
رفتن به مرحله بعدی/قبلی منو	⊕ را به طرف چپ یا راست حرکت دهید.
منو را باطل کنید	دکمه MENU.

### توضیحات

- اگر می خواهید از منو سطح ۲ به منو سطح ۱ بروید، ⊕ را به طرف بالا یا پائین حرکت داده تا شاخص (L) روشن تر شود، سپس ⊕ را فشار دهید.
- دکمه MENU، +/- (وارد کردن)، + و - یا - روی تلویزیون پرتوی همچنین می توانند برای عملکردهای بالا استفاده شوند.

### نکته

- اگر بیشتر از ۹۰ ثانیه در بین ورودی ها فاصله بیافتد، صفحه منوی خودکار ناپدید می شود.

# منوی "Picture" به شما اجازه می دهد تا

تنظیم تصویر را تنظیم کنید، تصاویر با کیفیت بالاتری را مشاهده کنید و پارازیت تصویر را کاهش دهید.

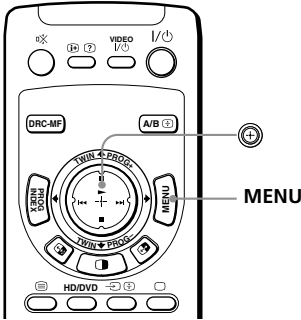

**1** دکمه MENU را فشار دهید.



**2** دکمه (Up) را به بالا یا پایین حرکت دهید تا (Left) را انتخاب کنید، و سپس دکمه (Enter) را فشار دهید.

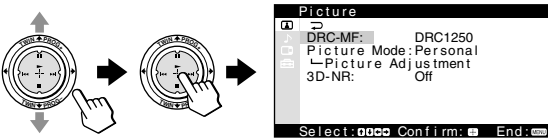

**3** دکمه (Up) را به بالا یا پایین حرکت دهید تا برنامه دلخواه را انتخاب کنید (جدول زیر را ملاحظه کنید)، و سپس دکمه (Enter) را فشار دهید.

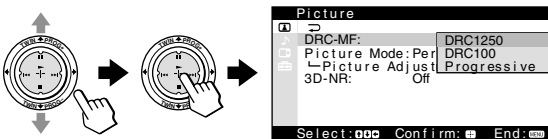

انتخاب کنید برای

"DRC-MF"  
ویژگی عملگرهای چند منظوره خودکار به منظور نمایش تصاویر با کیفیت بالا را فعال کند.  
دکمه (Up) را به بالا یا پایین حرکت دهید تا وضعیت "DRC1250"، "DRC100" یا "Progressive" را انتخاب کنید، و سپس دکمه (Enter) را فشار دهید.

"Picture Mode"  
وضعیت تصویر مناسب را دریافت کنید.  
دکمه (Up) را به سمت بالا یا پایین برای انتخاب "Dynamic"، "Standard"، "Hi-Fine"، "Personal" حرکت داده، و سپس دکمه (Enter) را فشار دهید.

\* زمانی که وضعیت "Personal" انتخاب می شود، آخرین تنظیم تصویر تنظیم شده در منوی "Picture Adjustment" دریافت شده است (صفحه ۴۰ را ملاحظه نمایید).

“Picture Adjustment” زمانی که “Picture Mode” روی “Personal” تنظیم می شود کیفیت تصویر را تنظیم کنید.

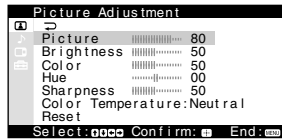

“3D-NR”

تصحیح کیفیت تصاویر تلویزیون یا ویدئو در صورتی که سیگنالهای دریافتی ضعیف باشند. دکمه ۱۹ را به بالا یا پایین حرکت دهید تا وضعیت “On” را انتخاب کنید، و سپس دکمه ۲۰ را فشار دهید. برای خامه، “Off” را انتخاب کرده، و سپس دکمه ۲۱ را فشار دهید.

#### اشارات

- برای جزئیات در مورد موارد اختیاری تحت وضعیت های “DRC-MF” و “Picture Mode”، صفحات ۱۹ و ۲۰ را، به ترتیب ملاحظه نمایید.
- زمانی که سیگنال های مفهوم- بالا (HD) یا پیشرفته وارد می شوند، “DRC-MF” عمل نمی کند.

برای بازگشت به صفحه حالت عادی

دکمه MENU را فشار دهید.

## منیوی "Picture" به شما اجازه می دهد تا (ادامه دارد)

### تنظیم موارد اختیاری "Picture Adjustment"

شما می توانید فقط هنگامی که شما "Personal" را برای "Picture Mode" انتخاب کرده اید منیوی "Picture Adjustment" دسترسی پیدا کنید.

**1** منیوی "Picture" را نمایش داده و "Personal" را برای "Picture Mode" انتخاب کنید.

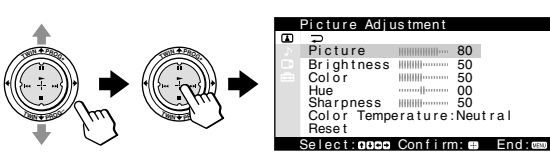

**2** دکمه (+) را به سمت بالا یا پایین برای انتخاب "Picture Adjustment" سپس دکمه (+) را فشار دهید.

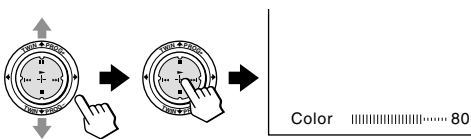

**3** دکمه (+) را به بالا یا پایین حرکت دهید و نشانه دلخواه را انتخاب کنید (به طور مثال "Color")، سپس دکمه (+) را فشار دهید.

**4** مقدار را تنظیم کرده یا مورد اختیاری مورد نظر را بر طبق جدول ذیل انتخاب کنید، و سپس دکمه (+) را فشار دهید.

برای	حرکت دکمه (+) به پایین یا چپ	حرکت دکمه (+) به بالا یا راست
"Picture"	کاهش نمایز تصویر	افزایش نمایز تصویر
"Brightness"	تاریکی تصویر	روشنایی تصویر
"Color"	کاهش شدت رنگ	افزایش شدت رنگ
"Hue"	افزایش میزان قرمزی تصویر	افزایش میزان سبزی تصویر
"Sharpness"	ملایم کردن تصویر	تیز کردن تصویر
"Color Temperature"	دکمه (+) را به سمت بالا یا پایین برای انتخاب "Cool"، "Natural" یا "Warm" حرکت دهید.	
"Reset"	وضعیت "Reset" را انتخاب کرده و دکمه (+) را برای تنظیم کردن مجدد تصویر به تنظیمات از پیش تنظیم شده کارخانه ای فشار دهید.	

\* شما می توانید "Hue" را فقط برای سیستم رنگ NTSC تنظیم کنید.

**5** قدم های 3 و 4 را برای تنظیم آیتم های دیگر تکرار کنید. هنگامی که شما "Personal" را انتخاب می کنید جایگاه های تنظیم شده را دریافت خواهید کرد.



# تغییر تنظیم صدا "Sound"

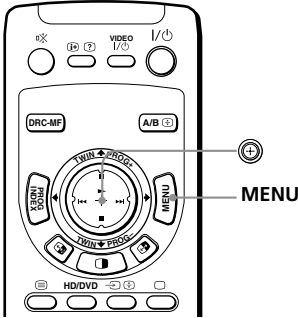

منوی "Sound" این اجازه را به شما می دهد که جایگاه صدا را تنظیم کنید و صدا را به طور خودکار تنظیم کنید. شما همچنین می توانید به صدای با تاثیرات محیطی گوش کنید.

**1** دکمه MENU را فشار دهید.



**2** دکمه (+) را به بالا یا پایین حرکت داده تا را انتخاب کنید، سپس دکمه (+) را فشار دهید.

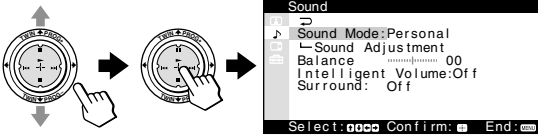

**3** دکمه (+) را به سمت بالا یا پایین برای انتخاب مورد اختیاری مورد نظر حرکت داده (جدول ذیل را ملاحظه نمایید)، و سپس دکمه (+) را فشار دهید.

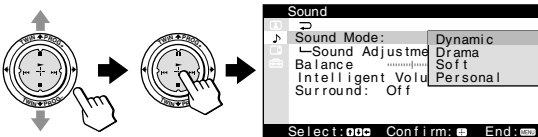

انتخاب کنید  
برای  
"Sound Mode"

وضعیت صدای مناسب را انتخاب کنید.  
دکمه (+) را به سمت بالا یا پایین برای انتخاب "Dynamic"، "Drama"، "Soft" یا "Personal" \* حرکت داده، و سپس دکمه (+) را فشار دهید.

\* زمانی که وضعیت "Personal" انتخاب شده است، تنظیم آخرین صدای تنظیم شده در منوی "Sound Adjustment" دریافت شده است (صفحه ۷۵ را ملاحظه نمایید).





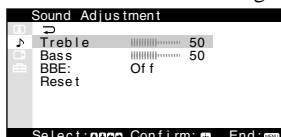

"Sound Adjustment"

زمانی که "Sound Mode" روی "Personal" تنظیم شده است کیفیت صدا را تنظیم کنید.



ادامه دارد

## تغییر تنظیم صدا "Sound" (ادامه دارد)

انتخاب کنید	برای
"Balance"	موازنه را میان درجه صدای بلندگوی چپ و راست تنظیم می کند. دکمه  را به سمت پایین یا چپ برای افزایش درجه صدای بلندگوی سمت چپ، و به سمت بالا یا راست برای افزایش درجه صدای بلندگوی سمت راست حرکت داده، و سپس دکمه  را فشار دهید.
"Intelligent Volume"	درجه صدای تمامی برنامه های تلویزیونی و ورودی های تصویر را بصورت خودکار تنظیم می کند. دکمه  را به سمت بالا یا پایین برای انتخاب "On" برای فعال سازی ویژگی درجه صدای هوشمند حرکت داده، و سپس دکمه  را فشار دهید.
"Surround"	وضعیت صدای پیرامونی Surround را انتخاب کنید. دکمه  را به سمت بالا پایین برای انتخاب "TruSurround"، "Simulated" یا "Off" حرکت داده، و سپس دکمه  را فشار دهید.

### اشاره

- برای جزئیات بیشتر در مورد انتخاب هایی در وضعیت های وضعیت صدا "Sound Mode" و صدای محیطی "Surround"، صفحات ۱۹ و ۲۶ را، به ترتیب ملاحظه نمایید.

برای بازگشت به صفحه حالت عادی

دکمه MENU را فشار دهید.

## تنظیم حالت های "Sound Adjustment"

فقط هنگامی که شما "Personal" را برای "Sound Adjustment" انتخاب کرده اید شما می توانید به منوی "Sound Mode" دسترسی پیدا کنید.

1 منوی "Sound" را نمایش داده و "Personal" را برای "Sound Mode" انتخاب کنید.

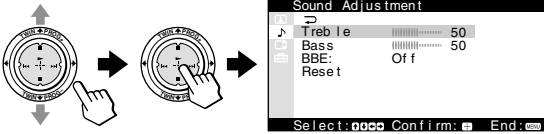

2 دکمه (+) را به سمت بالا یا پایین برای انتخاب "Sound Adjustment" و سپس دکمه (+) را فشار دهید.

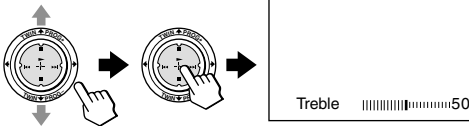

3 دکمه (+) را به سمت بالا یا پایین برای انتخاب آیتم مورد نظر (به عنوان مثال، "Treble") حرکت داده، و سپس دکمه (+) را فشار دهید.

4 مقدار را تنظیم کرده یا مورد اختیاری مورد نظر را بر طبق جدول ذیل انتخاب کنید، و سپس دکمه (+) را فشار دهید.

دکمه (+) را حرکت دهید	برای
به سمت پایین یا چپ برای کاهش 'treble'، به سمت بالا یا راست برای افزایش 'treble'.	"Treble"
پایین یا چپ صدای بم را کاهش، بالا یا راست صدای بم را افزایش می دهد.	"Bass"
بالا یا پایین "High"، "Low"، یا "Off" را انتخاب می کند.	"BBE"
"BBE" صدای واضح را تولید می کند.	
وضعیت "Reset" را انتخاب کرده و دکمه (+) را برای تنظیم مجدد صدا روی تنظیمات از پیش تعیین شده کارخانه ای فشار دهید.	"Reset"

5 قدم های 3 و 4 را برای تنظیم آیتم های دیگر تکرار کنید. تنظیمات زمانی دریافت می شوند که "Personal" را انتخاب کنید.

# تغییر تنظیم "Multi Picture"

منیوی "Multi Picture" به شما اجازه می دهد تا از تصاویر TWIN، یا ویژگی PROGRAM INDEX استفاده کنید.

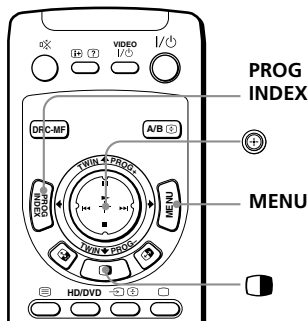

**1** دکمه MENU را فشار دهید.

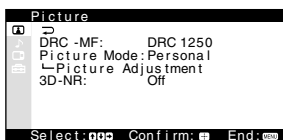
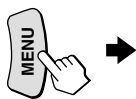

**2** دکمه را به بالا یا پایین حرکت داده و را انتخاب کنید، سپس دکمه را فشار دهید.

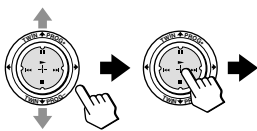

**3** دکمه را به بالا یا پایین حرکت داده نشانه دلخواه را انتخاب کنید (جدول زیر را ملاحظه کنید) سپس دکمه را فشار دهید.

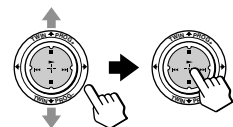

انتخاب کنید	برای
"Twin"	یک برنامه دیگر تلویزیونی را کنار برنامه اصلی نمایش می دهد. دکمه  را به بالا و پایین حرکت داده و "On" را انتخاب کنید سپس دکمه  را فشار دهید. برای خاتمه، دکمه  را فشار داده یا "Off" را انتخاب کنید سپس دکمه  را فشار دهید.
"Swap"	جابجایی تصاویر سمت راست و چپ صفحه TWIN.
"Program Index"	مشاهده چند برنامه روی زیر صفحات. برای خاتمه، PROG INDEX را فشار دهید.

برای بازگشت به صفحه عادی  
دکمه MENU را فشار دهید.

# تغییر تنظیم "Setup"

منوی "Setup" به شما اجازه می دهد تنظیمات تلویزیون پرتوی را به دلخواه تنظیم کنید. برای مثال شما می توانید زبان منو را تغییر دهید، کانالهای مورد نظر را تنظیم کرده و عملکردهای دیگری را انجام دهید.

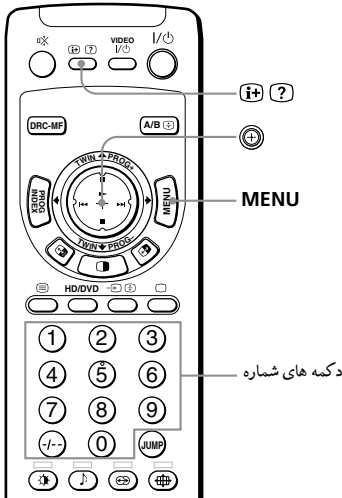

**1** دکمه MENU را فشار دهید.

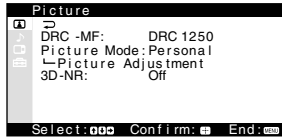

**2** دکمه را به بالا و پایین حرکت دهید، را انتخاب کنید و دکمه را فشار دهید.

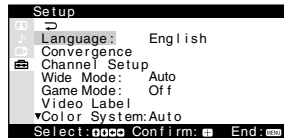
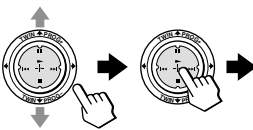

**3** دکمه را به بالا و پایین فشار دهید و نشانه دلخواه را انتخاب کنید (جدول زیر را ملاحظه کنید)، سپس دکمه را فشار دهید.

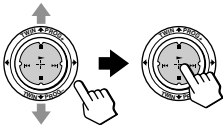

انتخاب کنید برای

"Language"

عوض کردن زبان منوی.

دکمه را به بالا یا پایین حرکت داده "English" (انگلیسی)، "中文" (چینی)، یا "عربی" (عربی)، را انتخاب کنید، سپس دکمه را فشار دهید.

ادامه دارد

## تغییر تنظیم "Setup" (ادامه دارد)

انتخاب کنید

برای

"Convergence"

تنظیم همگرایی.

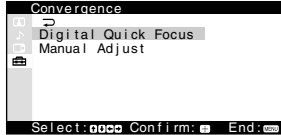

شما می توانید به صورت خودکار یا دستی، همگرایی را تنظیم کنید.  
«تنظیم همگرایی بصورت دستی» در صفحه ۴۸ را ملاحظه کنید.

"Channel Setup"

تنظیم کانالهای.

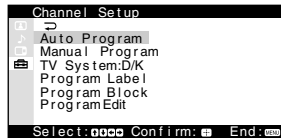

شما می توانید کانالهای مورد نظر را به صورت خودکار یا دستی انتخاب کنید.  
«تنظیم دستی کانالها» را در صفحه ۴۹ ملاحظه کنید.

شما می توانید سیستم تلویزیون را با انتخاب "TV System" تغییر دهید. برای "Program Label" و "Program Block"، قسمت «اختصاص برچسب ها به کانال های از پیش تنظیم شده» در صفحه ۵۳ و «قفل کردن کانال ها» را در صفحه ۵۴، به ترتیب ملاحظه نمایید.  
شما همچنین می توانید ترتیب کانال های از پیش تنظیم شده را بصورت دلخواه تغییر دهید. قسمت «تغییر ترتیب کانالهای از پیش تنظیم شده» را در صفحه ۵۱ ملاحظه نمایید.

"Wide Mode"

زمانی که سیگنال تصویر وضعیت گسترده (16:9) را دریافت می کنید اندازه تصویر را تغییر دهید.  
دکمه (⊕) را به سمت بالا یا پایین برای انتخاب "On" حرکت داده، و سپس دکمه (⊕) را فشار دهید.



اگر وضعیت گسترده "Wide Mode" هنگام دریافت سیگنال با یک ID-1 یا WSS روی خودکار تنظیم شده باشد، تصویر بصورت خودکار به اندازه تصویر فشرده -V تغییر پیدا می کند.  
شما همچنین می توانید با استفاده از دکمه (⊕) به اندازه تصویر وضعیت گسترده تغییر دهید.  
برای برگرداندن اندازه عادی تصویر، وضعیت خاموش "Off" را انتخاب کرده و سپس دکمه (⊕) را فشار دهید.

"Game Mode"

تنظیم تصویری که برای مشاهده بازی های ویدیویی مناسب است را تنظیم کنید.  
دکمه (⊕) را به سمت بالا یا پایین برای انتخاب "On" حرکت داده، و سپس دکمه (⊕) را فشار دهید.  
برای لغو عملکرد، وضعیت "Off" را انتخاب کرده، و سپس دکمه (⊕) را فشار دهید.

برچسب ها را به وسیله صوتی/ تصویری متصل شده اختصاص دهید.

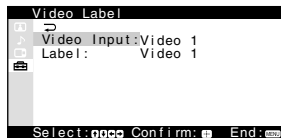

قسمت «اختصاص برچسب ها به وسیله صوتی/ تصویری متصل شده» در صفحه ۸۸ را ملاحظه نمایید.

انتخاب سیستم رنگ. در مواقع عادی آنرا روی وضعیت "Auto" قرار دهید. شما می توانید سیستم رنگ را برای هر کانال یا هر ورودی تصویر انتخاب کنید.

کاهش مصرف تلویزیون شما برای صرفه جویی در مصرف انرژی. دکمه  $\oplus$  را به بالا یا پایین حرکت داده و "On" را انتخاب کنید، و سپس دکمه  $\oplus$  را فشار دهید. برای خاتمه، "Off" را انتخاب کنید، سپس دکمه  $\oplus$  را فشار دهید.

وضعیت ورودی تصویری S را انتخاب کنید. دکمه  $\oplus$  را به سمت بالا یا پایین برای انتخاب "Auto" برای دریافت سیگنال تصویری S بصورت خودکار زمانی که سیگنالها از طریق هر دو فیش های  $\oplus$  (ورودی تصویری S) و  $\oplus$  (ورودی تصویری) کانال ورودی تصویر مشابه وارد می شوند حرکت داده، و سپس دکمه  $\oplus$  را فشار دهید. برای غیر فعال سازی ورودی تصویری S، وضعیت "Off" را انتخاب کرده، و سپس دکمه  $\oplus$  را فشار دهید.

#### نکته

- اگر "Eco Mode" روشن باشد، علامت (Eco ECO MODE) زمانیکه شما تلویزیون پرتوی را روشن می کنید یا هنگامی که دکمه  $\oplus$  واقع در روی دستگاه کنترل از راه دور را فشار می دهید در گوشه پایین سمت راست صفحه ظاهر خواهد شد.
- وضعیت "Game Mode" فقط هنگام دریافت سیگنالها از طریق فیش های  $\oplus$  (ورودی تصویر)،  $\oplus$  (ورودی تصویری S)، یا  $\oplus$  (ورودی تصویر مؤلفه ای) قابل دسترسی می باشد.
- زمانی که سیگنالهای مفهوم- بالا (HD) یا سیگنالهای پیشرفته وارد می شوند، وضعیت "Wide Mode" و "Game Mode" عمل نمی کند.

برای بازگشت به صفحه تلویزیون عادی

دکمه MENU را فشار دهید.

## تنظیم همگرایی بصورت دستی

1

بعد از انتخاب دکمه "Convergence" را به بالا یا پایین حرکت داده، "Manual Adjust" را انتخاب کرده، و سپس دکمه + را فشار دهید.

نشانه بعلاوه روی صفحه ظاهر می شود.

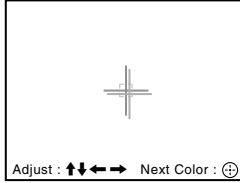
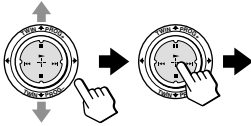

2

دکمه + را به بالا، پایین، چپ یا راست حرکت دهید تا خطوط قرمز روی خطوط سبز بیافتند، و سپس دکمه + را فشار دهید.

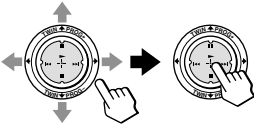

3

دکمه + را به بالا، پایین، چپ یا راست حرکت دهید تا خطوط آبی روی مرکز علامت بعلاوه بیافتند، و سپس دکمه + را فشار دهید.

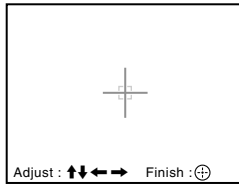
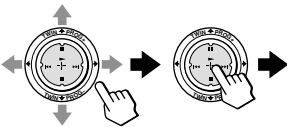

برای بازگشت به صفحه تلویزیون عادی

دکمه MENU را فشار دهید.

### توضیح

- انتخاب "Digital Quick Focus" در "Convergence" به شما اجازه تنظیم همگرایی به طور خودکار را می دهد. زمانی که ویژگی وضوح سریع دیجیتالی انجام شود، مقادیر تنظیم دستی پاک می شود.

### نکات

- تنظیم همگرایی در حدود ۳۰ - ۲۰ دقیقه بعد از روشن شدن تلویزیون پرتویی است.
- شما برای تنظیم همگرایی دستی تلویزیون پرتویی نمی توانید از دکمه های +/- استفاده کنید.



## تنظیم دستی کانالها

1

بعد از انتخاب "Channel Setup"، دکمه (+) را به سمت بالا یا پایین برای انتخاب "Manual Program" حرکت داده، و سپس دکمه (+) را فشار دهید.

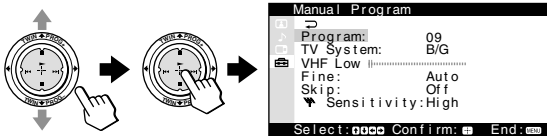

2

شماره برنامه ای که میخواهید کانال مورد نظرتان را در آن جایگذاری کنید را انتخاب کنید.

(1) از انتخاب شدن "Program" اطمینان حاصل کرده، و سپس دکمه (+) را فشار دهید.

(2) دکمه (+) را به طرف بالا یا پایین حرکت داده تا شماره برنامه ای را که می خواهید تنظیم کنید (برای مثال شماره برنامه "10") بروی منو ظاهر می شود، سپس دکمه (+) را فشار دهید.

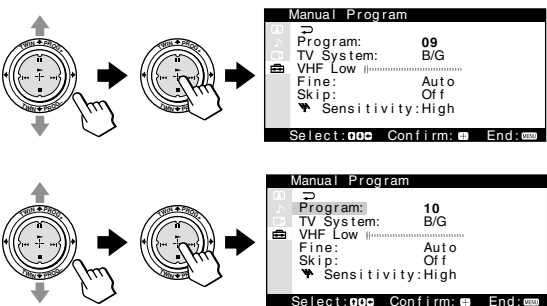

توضیح

• همچنین می توانید شماره برنامه را با -/+ PROG یا دکمه های شماره برنامه انتخاب کنید.

3

کانال مورد علاقه را انتخاب کنید.

(1) دکمه (+) را به سمت بالا یا پایین برای انتخاب "VHF High", "Low", "UHF" حرکت داده و سپس دکمه (+) را فشار دهید.

(2) دکمه (+) را به طرف بالا یا پایین حرکت داده تا کانال مورد علاقه بروی صفحه تلویزیون ظاهر شود، سپس دکمه (+) را فشار دهید.

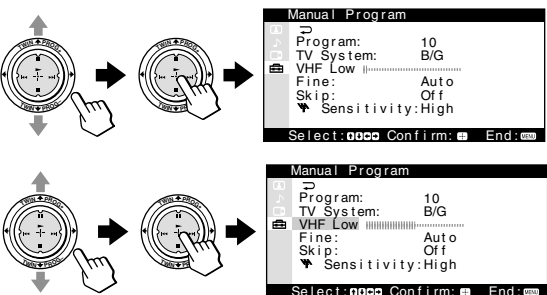

4

اگر صدای کانال مورد علاقه صاف نیست، برنامه مناسب تلویزیون را انتخاب کنید.

(1) دکمه (+) را به سمت بالا یا پایین برای انتخاب "TV System" حرکت داده، و سپس دکمه (+) را فشار دهید.

(2) دکمه (+) را به طرف بالا یا پایین حرکت داده تا صدا به حالت عادی برگردد، سپس دکمه (+) را فشار دهید.

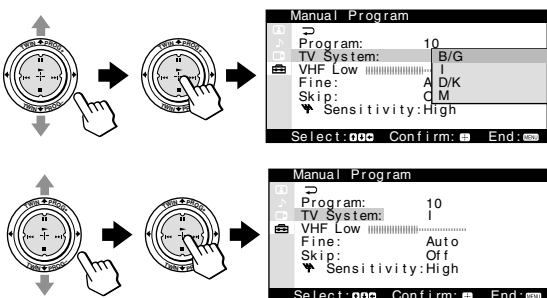

ادامه دارد

5

اگر از کیفیت صدا و تصویر راضی نشده اید، می توانید با استفاده از حالت "Fine" آنها را بهبود بخشید.

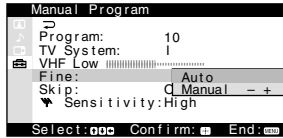
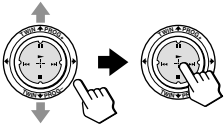

(1) دکمه (+) را به طرف بالا یا پائین تا انتخاب "Fine" حرکت داده، سپس دکمه (+) را فشار دهید.

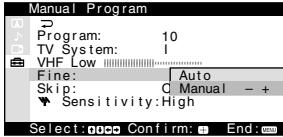
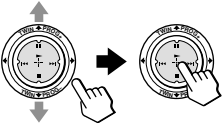

(2) دکمه (+) را به طرف بالا یا پائین تا انتخاب "Manual" حرکت داده، سپس دکمه (+) را فشار دهید.

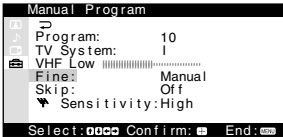
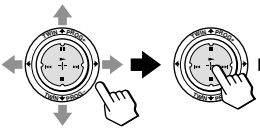

(3) دکمه (+) را به طرف بالا، پائین، چپ یا راست حرکت داده تا کیفیت صدا و تصویر به حد نهایی خود برسد، سپس دکمه (+) را فشار دهید. در حالیکه عمل تنظیم را انجام می دهید، علامت + یا - بر روی منو چشمک می زند.

6

اگر سیگنال تلویزیون خیلی قوی باشد و تصویر اعوجاج داشته باشد، شما میتوانید حساسیت گیرنده تلویزیون را تنظیم کنید.

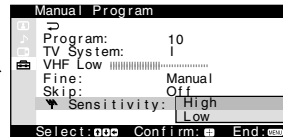
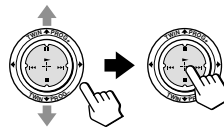

(1) دکمه (+) را به سمت بالا یا پایین برای انتخاب "Sensitivity" حرکت داده، و سپس دکمه (+) را فشار دهید.

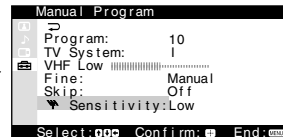
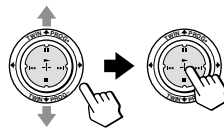

(2) دکمه (+) را به سمت بالا یا پایین برای انتخاب "Low" حرکت داده، و سپس دکمه (+) را فشار دهید.

نکات

- تنظیمات سیستم تلویزیون ("TV System") و حساسیت دریافت تلویزیون ("Sensitivity") برای هر شماره برنامه حفظ می شوند.
- اگر در حالیکه شما در وضعیت "VHF-Low" و "Fine" در حال از پیش تنظیم کردن هستید یک کانال قفل شده وجود داشته باشد، قفل آن کانال (صفحه ۵۴ را مشاهده کنید) بصورت خودکار باز می شود.

## تغییر ترتیب کانال های از پیش تنظیم شده ("Program Edit")

بعد از انجام عملکردهای "Auto Program" یا "Manual Program"، شما می توانید کانال از پیش تنظیم شده اختصاص یافته به هر شماره برنامه را به ترتیب دلخواه تغییر دهید.

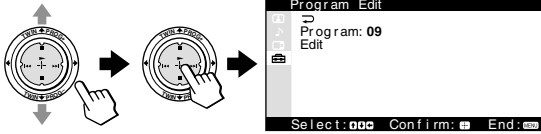

**1** بعد از انتخاب "Program Edit" تحت "Channel Setup"، از انتخاب شدن وضعیت "Program" اطمینان حاصل کرده، و سپس دکمه (+) را فشار دهید.

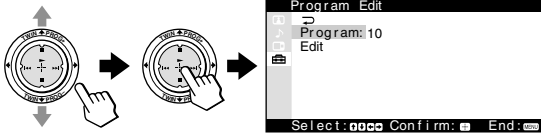

**2** دکمه (+) را به سمت بالا یا پایین برای انتخاب شماره برنامه ای که شما می خواهید کانال دیگری را به آن اختصاص دهید حرکت داده، و سپس دکمه (+) را فشار دهید.

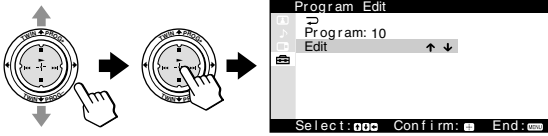

**3** دکمه (+) را به سمت بالا یا پایین برای انتخاب "Edit" حرکت داده، و سپس دکمه (+) را فشار دهید.

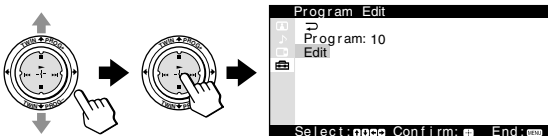

**4** دکمه (+) را به سمت بالا یا پایین تا زمانی که برنامه مورد علاقه شما روی صفحه نمایان می شود حرکت داده، و سپس دکمه (+) را برای تأیید آن کانال فشار دهید.

**5** برای تغییر کانال های اختصاص یافته به شماره های برنامه دیگر، وضعیت "Program" را انتخاب کرده، و سپس قدم های 1 تا 4 را تکرار کنید.

برای بازگشت به صفحه تلویزیون عادی دکمه MENU را فشار دهید.

## رد کردن کانالهای ناخواسته یا بدون استفاده ("Skip")

بعد از انجام تنظیم کانال به طور خودکار، شما می توانید کانالهای ناخواسته یا بدون استفاده را پاک کنید.

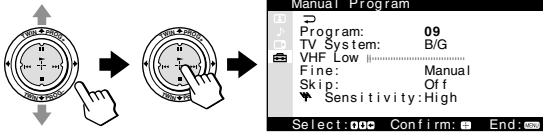

**1** بعد از انتخاب "Manual Program" تحت "Channel Setup"، از انتخاب شدن وضعیت "Program" اطمینان حاصل کرده، و سپس دکمه (+) را فشار دهید.

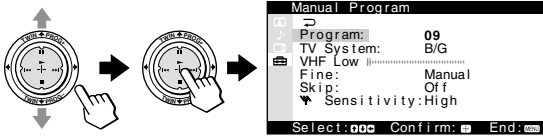

**2** دکمه (+) را به بالا یا پایین حرکت دهید تا کانالهای بدون استفاده یا ناخواسته ظاهر شود، سپس دکمه (+) را فشار دهید.

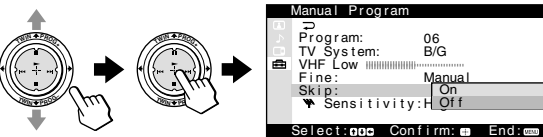

**3** دکمه (+) را به بالا یا پایین حرکت داده با انتخاب "Skip"، دکمه (+) را فشار دهید.

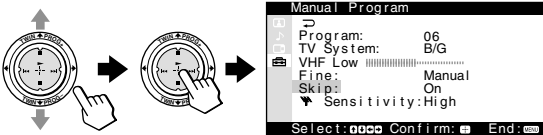

**4** دکمه (+) را به بالا یا پایین حرکت داده تا "On" را انتخاب کرده، سپس دکمه (+) را فشار دهید.

**5** برای غیر فعال کردن کانال های دیگر، وضعیت "Program" را انتخاب کرده، و سپس قدم های 2 تا 4 را تکرار کنید.

برای بازیابی کانالهای رد شده

وضعیت "Off" را در مرحله 4 انتخاب کنید.

برای بازگشت به صفحه عادی

دکمه MENU را فشار دهید.

## اختصاص برچسب ها به کانال های از پیش تنظیم شده ("Program Label")

شما می توانید یک برچسب (مانند نام ایستگاه) تا ۵ حرف را به هر کانال از پیش تنظیم شده اختصاص دهید.

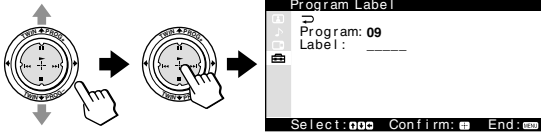

**1** بعد از انتخاب "Program Label" تحت "Channel Setup"، از انتخاب شدن وضعیت "Program" اطمینان حاصل کرده، و سپس دکمه (+) را فشار دهید.

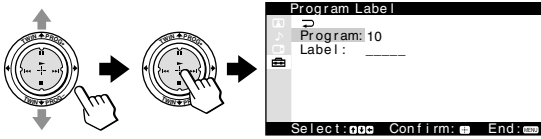

**2** دکمه (+) را به سمت بالا یا پایین برای انتخاب کانالی که شما می خواهید یک برچسب را به آن اختصاص دهید حرکت داده، و سپس دکمه (+) را فشار دهید.

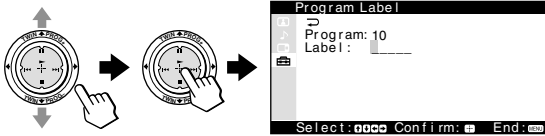

**3** دکمه (+) را به سمت بالا یا پایین برای انتخاب "Label" حرکت داده، و سپس دکمه (+) را فشار دهید.

**4** دکمه (+) را به سمت بالا یا پایین برای پیمایش در طول حروف برچسبی A (تا Z، صفر 0 تا 9، و غیره) حرکت داده، و سپس دکمه (+) را برای تأیید حرف روشن شده فشار دهید.

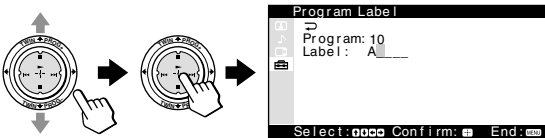

برای وارد کردن یک فاصله خالی، " " را باقی گذارید و دکمه (+) را به سمت راست حرکت دهید.

برای تغییر حرف تأیید شده، دکمه (+) را به سمت چپ برای روشن کردن آن حرکت داده، و سپس دکمه (+) را به سمت بالا یا پایین برای انتخاب حرف درست حرکت دهید.

**5** قدم 4 را برای اضافه کردن تا ۵ حرف به برچسب تکرار کنید.

**6** برای اختصاص برچسب ها به کانال های دیگر، وضعیت "Program" را انتخاب کرده، و سپس قدم های 1 تا 5 را تکرار کنید.

برای بازگشت به صفحه عادی

دکمه MENU را فشار دهید.

ادامه دارد

## قفل کردن کانال ها ("Program Block")

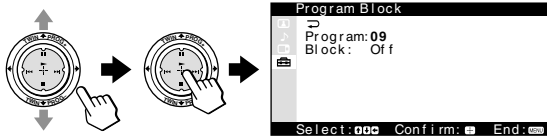

**1** بعد از انتخاب "Program Block" تحت "Channel Setup"، از انتخاب شدن وضعیت "Program" اطمینان حاصل کرده، و سپس دکمه (+) را فشار دهید.

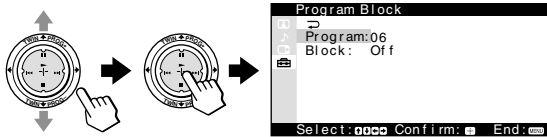

**2** دکمه (+) را به بالا یا پایین حرکت داده با انتخاب کانال مورد نظر (به طور مثال 06)، دکمه (+) را فشار دهید.

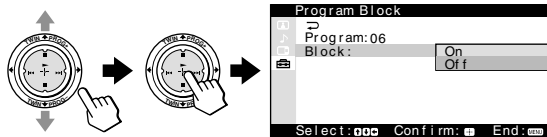

**3** دکمه (+) را به سمت بالا یا پایین برای انتخاب "Block" حرکت داده، و سپس دکمه (+) را فشار دهید.

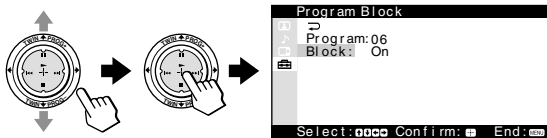

**4** دکمه (+) را به بالا یا پایین حرکت داده تا "On" را انتخاب کرده، و سپس دکمه (+) را فشار دهید. برای باز کردن قفل کانال، "Off" را انتخاب کنید.



در صورتی که "On" انتخاب شده باشد، علامت قفل (🔒) روی صفحه ظاهر می شود. اگر یک کانال قفل شده انتخاب شود، علامت قفل روی صفحه ظاهر می گردد.

**5** برای قفل کردن کانال های دیگر، وضعیت "Program" را انتخاب کرده، و سپس قدم های 2 تا 4 را تکرار کنید.

برای بازگشت به صفحه عادی

دکمه MENU را فشار دهید.

نکته

- اگر کانال قفل شده ای را بصورت دستی تنظیم می کنید (صفحه ۴۹)، قفل آن کانال به طور خودکار باز خواهد شد.

## اختصاص برچسب ها به وسیله صوتی / تصویری متصل شده ("Video Label")

شما می توانید یکی از برچسب های از برچسب های از قبل تنظیم شده (مانند VCR، SAT، و غیره) و با برچسب مورد علاقه خود را به وسیله صوتی/ تصویری متصل شده به ورودی های تصویر تلویزیون پرتوی اختصاص دهید.

اختصاص دادن یک برچسب از قبل تنظیم شده

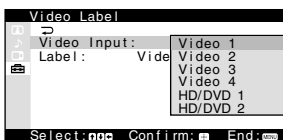
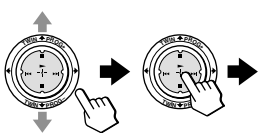

**1** بعد از انتخاب "Video Label"، از انتخاب شدن "Video Input" اطمینان حاصل کرده، و سپس دکمه  $\oplus$  را فشار دهید.

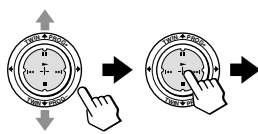

**2** دکمه  $\oplus$  را به سمت بالا یا پایین برای انتخاب ورودی تصویری که به دستگاهی که می خواهید یک برچسب را به آن اختصاص دهید متصل است حرکت داده، و سپس دکمه  $\oplus$  را فشار دهید.

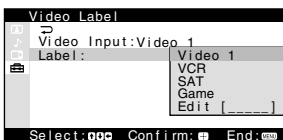
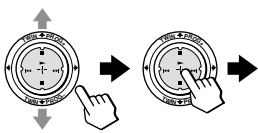

**3** دکمه  $\oplus$  را به سمت بالا یا پایین برای انتخاب "Label" حرکت داده، و سپس دکمه  $\oplus$  را فشار دهید.

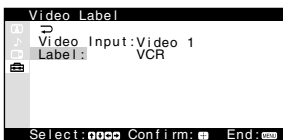
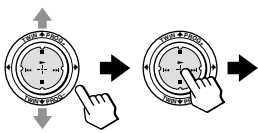

**4** دکمه  $\oplus$  را به سمت بالا یا پایین برای انتخاب یکی از برچسب های از پیش ثابت شده حرکت داده، و سپس دکمه  $\oplus$  را فشار دهید.  
برای اختصاص برچسب مورد علاقه خود، صفحه ۸۹ را ملاحظه نمایید.

**5** برای اختصاص برچسب ها به وسیله ای دیگر، وضعیت "Video Input" را انتخاب کرده، و سپس قدم های ۲ تا ۴ را تکرار کنید.

برای بازگشت به صفحه عادی

دکمه MENU را فشار دهید.

ادامه دارد

## برای اختصاص برچسب مورد دلخواه

- ۱ قدم های 1 تا 3 را در صفحه ۵۵ دنبال کرده و "Edit" را در قدم ۴ انتخاب کنید، و سپس دکمه **+** را فشار دهید.
- ۲ دکمه **+** را به سمت بالا یا پایین برای پیمایش در طول حروف برچسب A (تا Z صفر 0 تا 9، و غیره) حرکت داده، و سپس دکمه **+** را برای تأیید حرف روشن شده فشار دهید.

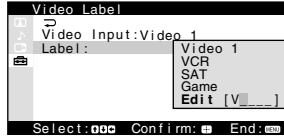









- ۳ برای وارد کردن یک فاصله خالی، " \_ " را باقی گذاشته و دکمه **+** را به سمت راست حرکت دهید.
- برای تغییر حرف تأیید شده، دکمه **+** را به سمت چپ برای روشن کردن آن حرکت داده، و سپس دکمه **+** را به سمت بالا یا پایین برای انتخاب حرف درست حرکت دهید.
- ۳ قدم 2 را برای اضافه کردن تا ۵ حرف به برچسب تکرار کنید.



## رفع اشکال

اگر هنگام تماشای تلویزیون خود با مشکلی مواجه شدید لطفاً رهنمودهای زیر را بررسی نمایید. در صورت رفع نشدن مشکل، با نمایندگی فروش سونی Sony تماس بگیرید.

صفحه	راه حلها	علت ممکن	ایراد
۷	• کابل آنتن و اتصالات روی تلویزیون پرتوی، VCR (ویدئو) روی دیوار را بررسی نمایید.	• ارتباط از بین رفته یا کابل خراب شده است.	تصویر برقی 
۴۹	• منوی "Channel Setup" را تحت منوی "Setup" نمایش داده و "Manual Program" را برای از پیش تنظیم کردن کانال مجدداً انتخاب کنید.	• تنظیم کانال نامناسب یا ناقص است.	صدای پارازیت دار 
-	• نوع آنتن (VHF/UHF) را بررسی کنید. برای راهنمایی بهتر و بیشتره نمایندگی فروش سونی (سونی) تماس بگیرید.	• نوع آنتن نامناسب است.	• جهت آنتن نامناسب است.
-	• جهت آنتن را تنظیم کنید و با نمایندگی فروش سونی (سونی) برای راهنمایی بیشتر تماس بگیرید.	• سیگنال برنامه ضعیف است.	تصویر نا واضح 
۵۰	• منوی "Channel Setup" را تحت منوی "Setup" نمایش داده و "Manual Program" را انتخاب کنید. سپس، وضعیت "Sensitivity: Low" را انتخاب کنید.	• سیگنال های پخش خیلی قوی هستند.	صدای پارازیت دار 
-	• اگر از آنتن تقویت استفاده می کنید آنرا خاموش یا قطع نمایید.		
۴۶	• اگر صدای تمامی کانال ها دارای پارازیت می باشد، منوی "Channel Setup" تحت "Setup" را نمایش داده و "Auto Program" را برای از پیش تنظیم کردن کانال ها مجدداً انتخاب کنید.	• تنظیم سیستم تلویزیونی مناسب نیست.	تصویر خوب 
۴۹	• اگر صدای بعضی کانال ها دارای پارازیت می باشد، کانال را انتخاب کرده، و سپس منوی "Channel Setup" را تحت منوی "Setup" نمایش داده و سیستم تلویزیون مناسب را انتخاب کنید ("TV System").		صدای پارازیت دار 
۲۲	• کلید  یا  را فشار دهید.	• هنگامی که تصاویر TWIN نمایان می شوند، صدای تصویر سمت راست انتخاب می شود.	

صفحه	راه حلها	علت ممکن	ایراد
۷	سیم برق، آنتن و اتصالات ویدئو را چک کنید.	سیم برق، آنتن و یا اتصالات ویدئو متصل نیستند.	بدون تصویر 
۱۶	دکمه  در روی دستگاه کنترل از راه دور را فشار دهید.	تلویزیون پرتوی روشن نشده است.	بدون صدا 
۱۷	دکمه  را روی تلویزیون پرتوی به منظور خاموش کردن تلویزیون پرتوی به مدت پنج ثانیه فشار دهید، سپس دوباره آن را روشن کنید.		
۱۷	دکمه  + را برای زیاد کردن مقدار صدا فشار دهید.	کیفیت صدا خیلی پایین است.	تصویر خوب 
۱۷	دکمه  را برای از بین بردن صدای گنگ فشار دهید.	صدا گنگ می باشد.	
۲۷	دکمه  را فشار دهید تا صدای بهتری شنیده شود.	سیگنال منتشر شده بخوبی ارسال نمی شود.	
۲۲	دکمه  یا  را فشار دهید.	هنگامی که تصاویر TWIN نمایان می شوند، صدای تصویر سمت راست انتخاب می شود.	بدون صدا 
-	دیگر وسایل برقی مثل ششوار را نزدیک تلویزیون پرتوی استفاده نکنید.	تداخل امواج ناشما از ماشین ها، راهنماهای نئون، ششوارها و دیگر تولید کننده های نیروی برق وغیره وجود دارد.	خطوط یا نوارهای قطه ای 
-	برای به حد اقل رسیدن تداخل امواج، جهت آنتن را تنظیم کنید. ویا نمایندگی فروش Sony (سونی) برای راهنمایی بهتر تماس بگیرید.		
-	از بیشترین آنتن چند جهته استفاده کنید.	سیگنال های بخش شده بوسیله ساختمانها و کوههای اطراف منعکس میشوند.	تصاویر ضمنی یا «اشباح» 
۵۰	از عملکرد تنظیم دقیق ("Fine") استفاده کنید.		
-	جهت آنتن را تنظیم کنید. یا نمایندگی فروش Sony (سونی) برای راهنمایی بیشتر تماس بگیرید.	جهت آنتن نیاز به تنظیم دارد.	
-	آنتن تقویت کننده را اگر در حال استفاده می باشد، خاموش یا ارتباط آن را قطع کنید.	استفاده از آنتن تقویت کننده مناسب نیست.	
۴۶	منوی "Picture" را نمایش داده و وضعیت "Personal" را از "Picture Mode" انتخاب کنید، و سپس سطح "Color" را تحت "Picture Adjustment" تنظیم کنید.	درجه رنگ خیلی کم است.	بدون رنگ 
۴۷	منوی "Setup" را نمایش داده و تنظیم سیستم رنگی تلویزیون ("Color System") را بازبینی کنید (معمولاً این روی "Auto" تنظیم می شود).	تنظیم سیستم رنگ نامناسب است.	
-	جهت آنتن را تنظیم کنید ویا نمایندگی فروش Sony (سونی) برای راهنمایی بیشتر تماس بگیرید.	جهت آنتن نیاز به تنظیم دارد.	

صفحه	راه حلها	علت ممکن	ایراد
۲۸	• دکمه A/B را تا زمانی که "Auto" روی صفحه نمایان شود فشار دهید.	• تنظیم صدای استریوی مناسب نیست.	تلویزیون قادر به دریافت سیگنال استریوی منتشر شده نمی باشد.
۲۲	• دکمه (4) یا (5) را فشار دهید.	• هنگامی که تصاویر TWIN نمایان می شوند، صدای تصویر سمت راست انتخاب می شود.	
۷	• کابل آنتن و اتصالات روی تلویزیون پرتوئی و VCR را بررسی کنید.	• اتصال قطع شده یا کابل ایراد دارد.	صدای استریوی منتشر شده، خاموش و روشن می شود یا قطع شده است.
-	• جهت آنتن را تنظیم کنید. با نمایندگی Sony (سونی) برای مشورت تماس بگیرید.	• جهت آنتن نیاز به تنظیم دارد.	یا
۲۷	• دکمه A/B را تا شنیدن صدای بهتر فشار دهید.	• سیگنال منتشر شده بطور کامل ارسال نمی شود.	صدا بطور متناوب به حالت استریو یا مونرال (تک صدایی) تبدیل می شود.
۲۹	-	• هیچ دورنوشتی از طریق کانال پخش نمی شود.	بعد از حدود ۱۰ ثانیه، "100" در بالای صفحه تلویزیون ظاهر شده و دورنوشتی وجود نخواهد داشت.
۷	• کابل آنتن و اتصال به تلویزیون، ویدئو، و به دیوار را بازدید کنید.	• ارتباط قطع شده یا کابل خراب شده است.	سرویس دورنوشست بطور ناقص نمایش داده میشود.
-	• جهت آنتن را تنظیم کنید. با نمایندگی فروش Sony (سونی) برای راهنمایی بیشتر تماس بگیرید.	• جهت آنتن نا مناسب است.	(تصویر برنکی یا برروی هم قرار گرفته است).
-	• سعی کنید آنتن تقویت کننده را استفاده کنید.	• سیگنال برنامه خیلی ضعیف است.	
۵۰	• از عملکرد تنظیم دقیق ("Fine") استفاده کنید.		
۵۰	• از عملکرد تنظیم دقیق ("Fine") استفاده کنید.	• منابع خارجی مثل ماشین آلات سنگین و مراکز صدا وسیعای مجاور باعث ایجاد پارازیت میشوند.	حرکت خطوط روی صفحه TV.

صفحه	راه حلها	علت ممکن	ایراد
-	-	<ul style="list-style-type: none"> <li>بعضی از بازبهای کامپیوتری که با تفنگ یا وسایل تیراندازی الکترونیکی بصورت هدف گیری با اشعه نوری روی صفحه تلویزیون پرتوی انجام می شود برای تلویزیون پرتوی شما غیر قابل استفاده است. برای جزئیات بیشتر، به دفترچه راهنمای ارائه شده با نرم افزار بازی ویدئویی مراجعه کنید.</li> </ul>	بازی تیراندازی قابل انجام نمی باشد.
-	-	<ul style="list-style-type: none"> <li>تغییرات دما در اتاق گاهی اوقات باعث منبسط یا منقبض شدن کابین تلویزیون پرتوی شده و تولید صدا می کند. این عمل نشاندهنده فعالیت عملی نمی باشد.</li> </ul>	جعبه تلویزیون پرتوی صدای جیرجیری کند.
-	-	<ul style="list-style-type: none"> <li>این مشابه بار الکتریکی است که هنگام لمس دستگیره های دربهای فلزی یا درهای اتومبیل مخصوصاً در هوای مرطوب زمستانی احساس می کنید. این نشانه بدکار کردن تلویزیون نیست.</li> </ul>	هنگام لمس تلویزیون پرتوی، بار الکتریکی ساکن احساس می شود.

## عمل خود - عیب یابی

تلویزیون پرتوی شما مجهز به عمل خود - عیب یابی می باشد. اگر مشکلی در تلویزیون پرتوی موجود باشد، نشانگر(آماده باش) (پاش)، برنگ قرمز چشمک می زند. شماره دفعات نشانگر چشمک زدن نشانگر (پاش)، علت‌های ممکن را نشان می دهد.

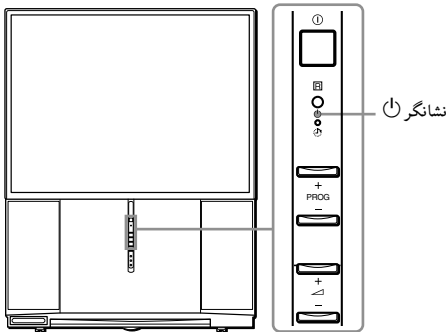

**1** دقت کنید که نشانگر (پاش) به فاصله هر ۳ ثانیه چند بار برنگ قرمز چشمک می زند.

**2** تعداد دفعات چشمک زدن (پاش) را بشمارید.

**3** برای خاموش کردن تلویزیون پرتوی خود دکمه (پاش) (کلید اصلی روشن و خاموش) را فشار دهید.

**4** موضوع تعداد دفعات چشمک زدن نشانگر (پاش) را به نزدیکترین مرکز خدمات سونی خود اطلاع دهید. اسم مدل و شماره سریالی که در پشت تلویزیون پرتوی شما درج شده است را حتما یاد داشت کنید.

# آشنایی با اجزاء و کنترلها

## جلو قسمت داخلی پانل پایینی

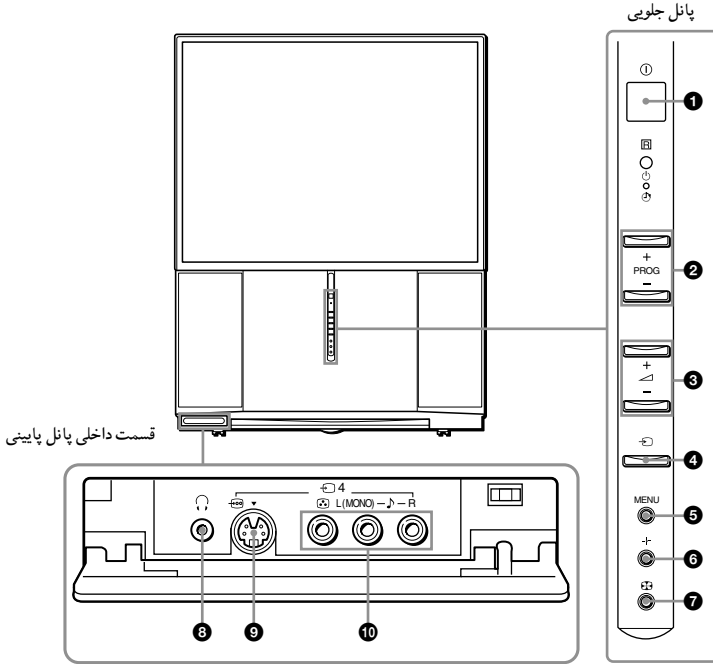

صفحه	عملکرد	دکمه/اتصال
۱۶	خاموش یا روشن شدن کامل تلویزیون.	① 1
۱۶	انتخاب شماره برنامه.	PROG +/- 2
۱۷	• تنظیم صدا.	∇ +/- 3
۳۷	• انتخاب اقلام در منو.	→ 4
۱۷	انتخاب تلویزیون یا ورودی ویدئو.	MENU 5
۳۷	نمایش منو.	+/- 6
۳۷	تأیید اقلام انتخاب شده.	⊞ 7
۱۰	تنظیم خودکار همگرایی.	🎧 8
-	فیش گوشی.	→ 4 (→) 9
۱۱	اتصال به خروجی تصویری S دستگاه تصویری.	→ 4 (🎵, 🎵) 10
۱۱	اتصال به خروجی های صوتی/تصویری دستگاه.	L(MONO)/R

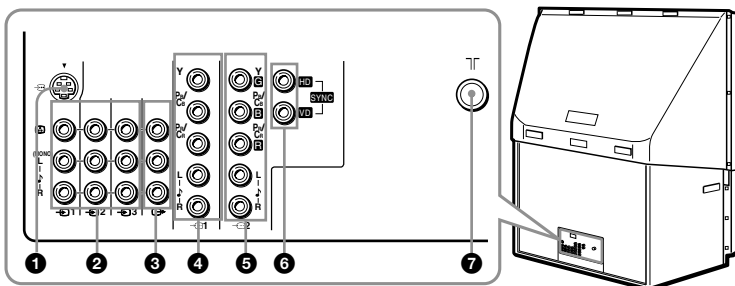

صفحه	عملکرد	اتصال
۸	اتصال به خروجی تصویری S دستگاه تصویری.	①
۸	اتصال به خروجی های صوتی/تصویری دستگاه.	② ③ ④ 1/2/3
۱۲	اتصال به ورودی های صوتی/تصویری دستگاه صوتی/تصویری.	③
۱۳	اتصال به خروجی های تصویری مؤلفه ای واقع در روی یک پخش DVD.	④ 1
۱۳	به خروجی های تصویری مؤلفه ای واقع در روی یک پخش DVD.	⑤ 2
۱۵	اتصال به یک دستگاه گیرنده تلویزیونی دیجیتال با خروجی های G/B/R/HD/VD.	
۱۵	اتصال به خروجی های HD/VD واقع در روی گیرنده تلویزیون.	⑥ SYNC HD/VD
۷	محل اتصال کابل آنتن.	⑦

دستگاه کنترل از راه دور

رنگ برچسب	عملکرد دکمه
سفید	برای عملکردهای عمومی تلویزیون
سبز	برای عملکردهای دورنوشت
زرد	برای عملکردهای تصویر TWIN
صورتی	برای عملکردهای مؤلفه های اختیاری

صفحه	عملکرد	دکمه
۱۷	خاموش و روشن شدن کامل تلویزیون.	I/⏻ ①
۱۷	• نمایش اطلاعات روی صفحه. • آشکار کردن اطلاعات مخفی شده تله تکست.	i+ ? ②
۳۰	توقف صفحه تله تکست از حرکت.	⊞ ③
۱۷	قطع صدا.	HD/DVD ④
۱۷	انتخاب ورودی مؤلفه ای.	⏪ ⏩ ⑤
۱۷	• انتخاب ورودی تلویزیون یا ویدئو. • توقف صفحه تله تکست از حرکت.	⏪ ⏩ ⑤
۳۰	• نمایش برنامه تلویزیون. • خاموش کردن دورنوشت	⏻ ⑥
۱۶	وارد کردن اعداد.	-/-, 0-9 ⑦
۱۷	پرش به کانال قبلی.	JUMP ⑧
۱۶	انتخاب شماره برنامه.	PROG +/- ⑨
۱۸	• تنظیم خاموش شدن خودکار تلویزیون پرتوی. • نمایش صفحه تلویزیون در حال انتظار صفحه تله تکست.	⏻ ⊞ ⑩
۳۰	تنظیم خاموش شدن تلویزیون پرتوی.	⏻ ⊞ ⑩
۱۸	• تنظیم خودکار روشن شدن تلویزیون پرتوی. • نمایش فهرست امکانات تله تکست.	⏻ ⊞ ⑪
۳۶	تنظیم صدا.	⏪ +/- ⑫

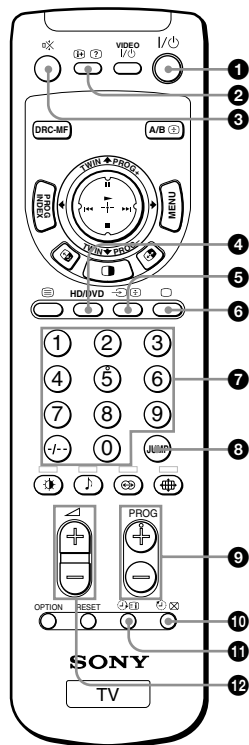



صفحه	عملکرد	دکمه
۳۲	• نیرو.	VIDEO I /  13
۳۱	• استفاده کردن با دکمه های شماره برای تنظیم دستگاه کنترل از راه دور.	
۲۰	انتخاب وضعیت DRC-MF.	DRC-MF 14
۲۷	• انتخاب وضعیت مونورال / استریو.	A/B  15
۳۰	• بزرگ کردن نمایش تله تکست.	
۲۴	نمایش همه برنامه های تلویزیونی تنظیم شده.	PROG INDEX 16
۳۷	نمایش منو.	MENU 17
۳۷	• انتخاب، تنظیم و تأیید ارقام انتخاب شده در منو.	18
۲۳, ۲۲	• انتخاب یک برنامه از تصویر سمت راست.	
۲۴	• انتخاب برنامه داخواه در PROGRAM INDEX.	
۳۱	• بکارگیری اجزای اختیاری.	
۲۲	تعوینص تصاویر سمت چپ و راست.	19
۲۱	نمایش تصاویر TWIN.	20
۲۲	تعوینص صدا مابین تصاویر سمت راست و چپ.	21
۲۹	نمایش یک صفحه تله تکست.	22
۱۹	• انتخاب وضعیت تصویر.	23 (قرمز)
۳۰	• دسترسی به یک منوی FASTEXT.	
۱۹	• انتخاب وضعیت صدا.	24 (سبز)
۳۰	• دسترسی به یک منوی FASTEXT.	
۴۶	• انتخاب وضعیت صفحه تلویزیون گسترده.	25 (آبی)
۳۰	• دسترسی به یک منوی FASTEXT.	
۲۶	• انتخاب وضعیت محیطی.	26 (زرد)
۳۰	• دسترسی به یک منوی FASTEXT.	
۳۶	تنظیم مجدد ارقام داخل منو به مقادیر تنظیم شده در کارخانه.	RESET 27
۳۱	استفاده از دکمه  برای بکارگیری اجزای اختیاری.	OPTION 28

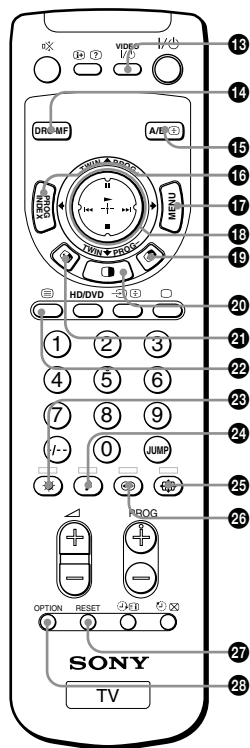



## تحذير

لتفادي نشوب حريق أو صدمة خطيرة، لا تعتمد على تعريض التلفزيون الإسقاطي للأمطار أو البلل. الفولطية العالية الخطيرة سارية داخل التلفزيون الإسقاطي. لذا لا تفتح أغطية التلفزيون. اطلب الخدمة من الفني المؤهل بتلك العمل فقط.

### معلومات عامة خاصة بالأمان:

- لا تعتمد على تعريض التلفزيون الإسقاطي الى الأمطار أو البلل.
- لا تفتح الغطاء الخلفي.

### لتركيب السليم:

- لا تعتمد على حجز فتحات التهوية.
- لا تعتمد على تركيب التلفزيون الإسقاطي في أماكن حارة أو رطبة أو كثيرة الغبار.
- لا تعتمد على تركيب التلفزيون الإسقاطي في أماكن معرضة للاهتزازات الميكانيكية.
- تجنب تشغيل التلفزيون الإسقاطي في درجة الحرارة تحت 5 درجة مئوية.
- عند نقل التلفزيون الإسقاطي من مكان بارد الى مكان دافئ، أو عندما تتغير درجة حرارة الغرفة فجأة، تصبح الصورة مشوهة أو غير واضحة. هذا ناشئ عن تكثف الرطوبة على المرآة أو العدسات المركبة ضمناً. في مثل هذه الحالة، انتظر الى ان تبخر الرطوبة قبل استعمال التلفزيون الإسقاطي.
- للحصول على أفضل صورة، لا تعتمد على تعريض الشاشة للإضاءة المباشرة أو لأشعة الشمس المباشرة. ينصح باستعمال المصباح النقطي المتجه للأسفل من السقف أو تغطية النوافذ المتجهة للشاشة بالستارة غير الشفافة. ومن الأفضل تركيب التلفزيون الإسقاطي في غرفة فيها الأرضية والجدر المصنوعة من مواد غير عاكسة للضوء. إذا استدعى الأمر، قم بتغطية الأرضية بالسجاد الداكن والجدر بورق الجدار الداكن.
- لا تعتمد على تركيب التلفزيون الإسقاطي في مكان سيء التهوية مثل في خزانة الكتب أو الكابينة المركبة في الجدار.

### للتشغيل السليم:

- لا تعتمد على تشغيل التلفزيون الإسقاطي على الفولطية غير 110-240 (KP-FX432/532 M91) أو 220-240 (KP-FX432 M31) من التيار المتردد و 60/50 هرتز.
- أوقف تشغيل التلفزيون الإسقاطي عند دخول أي سائل أو مادة صلبة فيه. في مثل هذه الحالة، اطلب الفحص على الفور.
- عند عدم استعمال التلفزيون الإسقاطي لبضعة أيام، افضل سلك الطاقة عن مأخذ الطاقة.
- لا يتم فصل التلفزيون عن مصدر التيار المتردد طالما ظل موصلاً بمأخذ التيار في الجدار (الرئيسي) حتى ولو تم إيقاف تشغيل التلفزيون نفسه.
- لا تعتمد على سحب سلك الطاقة عند فصل سلك الطاقة عن مأخذ الطاقة. اسحبه بقبض القابس دائماً.
- لا تقم بتوصيل أجهزة كثيرة في مأخذ تيار واحد في نفس الوقت. تجنب إتلاف سلك التيار.
- لا تضع أي شيء فوق التلفزيون الإسقاطي. ينبغي عدم تعريض الجهاز لتقطر أو رش الماء، أيضاً لا تعتمد على وضع أي شيء يحتوي على السوائل، مثل زهرية، عليه.
- قم بتركيب التلفزيون الإسقاطي على حامل تلفزيون إسقاطي أو أرضية مستقرة وثابتة يمكنها تحمل وزن وحدة التلفزيون الإسقاطي. تأكد من أن أرضية حامل التلفزيون الإسقاطي منبسطة وأن مساحته أكبر من المنطقة السفلية لوحدة التلفزيون الإسقاطي.
- لا تحمل تلفزيون العرض الإسقاطي ممسكاً بحواف الشاشة.

### تنبيه

- عند استعمال ألعاب التلفزيون أو الكمبيوترات أو منتجات مشابهة مع تلفزيونك الإسقاطي، اضبط سطوع الشاشة والتباين على المستوى المنخفض. إذا تم ترك النمط الثابت (غير متحرك) على الشاشة لمدة طويلة من الزمن بينما يكون سطوع الشاشة والتباين مضبوطين على المستوى العالي، سوف يصبح النمط مدموغاً على الشاشة بصورة مستمرة. الضمان غير ساري المفعول لهذه الأنماط المدموغة لأنها ناشئ عن سوء الاستعمال.

### تنظيف الشاشة

- لتنظيف الشاشة باستعمال قطعة قماش، قم باستعمال قماشة التنظيف المزدودة بعد تليفلها قليلاً بالماء. لا تعتمد على استعمال أي نوع من المواد الكاشطة والمنظفات القلوية والمذيبات مثل الكحول والبنزين. ولضمان السلامة، افضل سلك التيار عن مأخذ التيار قبل تنظيف الشاشة.
- لا تحتمك أو تلمس سطح الشاشة باستعمال مواد حادة أو كاشطة مثل قلم جبر جاف أو مفك براغي. وإلا فقد تصبح الشاشة مخدوشة.

#### فيما يلي بعض الخصائص المميزة لتلفزيونك:

- «إص و - م» لمشاهدة صور ذات نوعية ممتازة (صفحة ٢٠)
- «ثنائي» لمشاهدة برنامجين (صفحة ٢١)
- «قائمة البرامج» لعرض برامج متعددة (صفحة ٢٤)
- «وضع الصورة»/ «وضع الصوت»/ «صوت محيطي» لتعديل التلفزيون حسب الرغبة (الصفحتان ١٩ و ٢٦)

#### يوفر تلفزيونك الاسقاطي وظائف اعداد القوائم التالية:

- وظيفة التهيئة المبدئية لاختيار لغة عرض المعلومات على الشاشة و التهيئة المسبقة للقنوات وضبط الالتقاء تلقائياً. (صفحة ٩)
- خيارات لغة القائمة
- - انكليزي/ صيني/ عربي (صفحة ٤٥)
- «حجب البرنامج» لقفل قنوات معينة (صفحة ٥٤)
- «صوت ذكي» لضبط مستوى الصوت تلقائياً (صفحة ٤٢)
- ميزة التوليف «توضيح القناة» (صفحة ٥٠)
- زر ذراع القيادة (Ⓜ) الموجود على موجه التحكم عن بعد للتشغيل الاسهل (صفحة ٣٧)
- «توفير طاقة» للاقتصاد بالطاقة (صفحة ٤٧)
- «وضعية الالعب» لالعب الفيديو (صفحة ٤٦)

# جدول المحتويات

تحذير

## إستعمال تلفزيونك الإسقاطي الجديد

٦	البدء .....
٦	الخطوة ١ تركيب التلفزيون الإسقاطي .....
٧	الخطوة ٢ توصيل الهوائي .....
٨	الخطوة ٣ ادخال البطاريات في وحدة التحكم عن بعد .....
٩	الخطوة ٤ تهيئة تلفزيونك الإسقاطي تلقائياً .....
١١	توصيل المكونات الاختيارية .....
١٦	مشاهدة التلفزيون .....

## ضبط تهيئاتك (قائمة الاختيار (MENU)

٣٤	التعريف بقائمة نظام الاختيار .....
٣٨	تغيير ضبط الصورة «صورة» .....
٤١	تغيير ضبط الصوت «صوت» .....
٤٤	تشغيل وظيفة اختيار «صورة متعددة» باستعمال القائمة .....
٤٥	تغيير ضبط التهيئة «تجهيز» .....

## معلومات إضافية

٥٧	دليل تحري الخلل وإصلاحه .....
٦١	وظيفة التشخيص الذاتي .....
٦٢	التعريف بالأجزاء ومفاتيح التحكم .....
	المواصفات الخلفي .....

## عمليات التشغيل المتطورة

١٩	اختيار اوضاع الصورة والصوت .....
٢٠	مشاهدة صور ذات نوعية ممتازة .....
٢١	مشاهدة برنامجين في نفس الوقت .....
٢٤	عرض برامج متعددة .....
٢٦	الاستماع بصوت الإحاطة .....
٢٧	التمتع ببرامج الاستيريو او الثنائية اللغة .....
٢٩	مشاهدة نشرات تليتكست .....
٣١	تشغيل الأجهزة الاختيارية .....

## البدء

### الخطوة ١

#### تركيب التلفزيون الإسقاطي

للحصول على أفضل جودة صورة، قم بتركيب التلفزيون الإسقاطي في المواضع الموضحة أدناه.

#### موضع مثالي للمشاهدة (أفقياً)

KP-FX532

KP-FX432

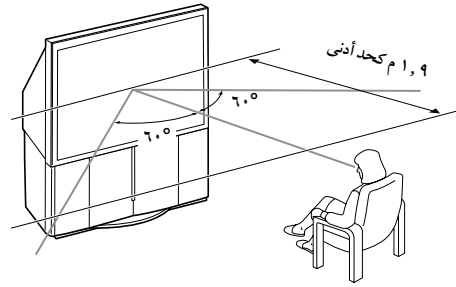
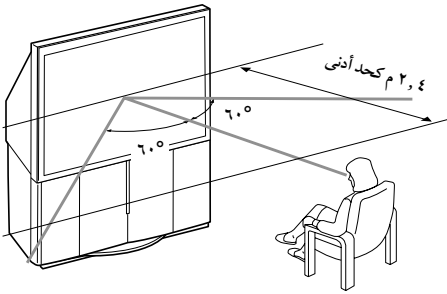

#### موضع مثالي للمشاهدة (عمودياً)

KP-FX532

KP-FX432

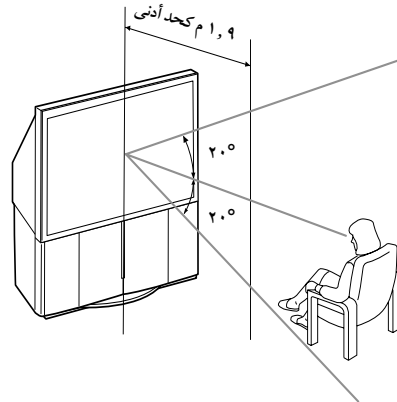
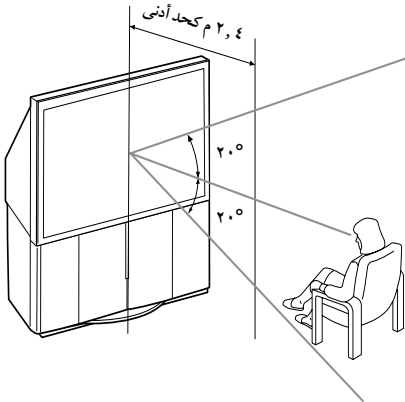

## الخطوة ٢

### توصيل الهوائي

إذا قمت بتوصيل مسجل كاسيتات فيديو، راجع مخطط قسم «توصيل مسجل كاسيتات فيديو» في صفحة ٨.

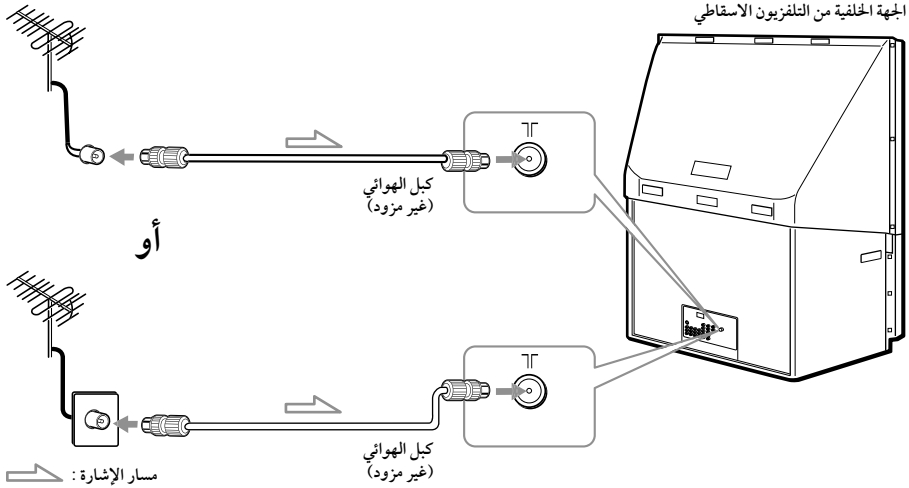

### من اجل الاداء الامثل

لتوصيل جهاز التلفزيون الإسقاطي الى الهوائي او مسجل كاسيتات الفيديو، استعمال كبل الهوائي (غير مزود).

يرجى ملاحظة ان احد اطراف الكبل مجهز بقابس ذكري، في حين ان الطرف الاخر مزود بمقبس انثوي. قم بتوصيل القابس الذكري الى طرف توصيل الهوائي T الموجود على التلفزيون الإسقاطي.

### تحذير

لا توصّل سلك التيار لحين تكتملة التوصيلات الاخرى؛ سوف يتسرب مقدار صغير من التيار من خلال الهوائي او الاطراف الاخرى الى الارضي.

## توصيل مسجل كاسيتات فيديو

لمشاهدة الفيديو، اضغط (راجع صفحة ١٧).

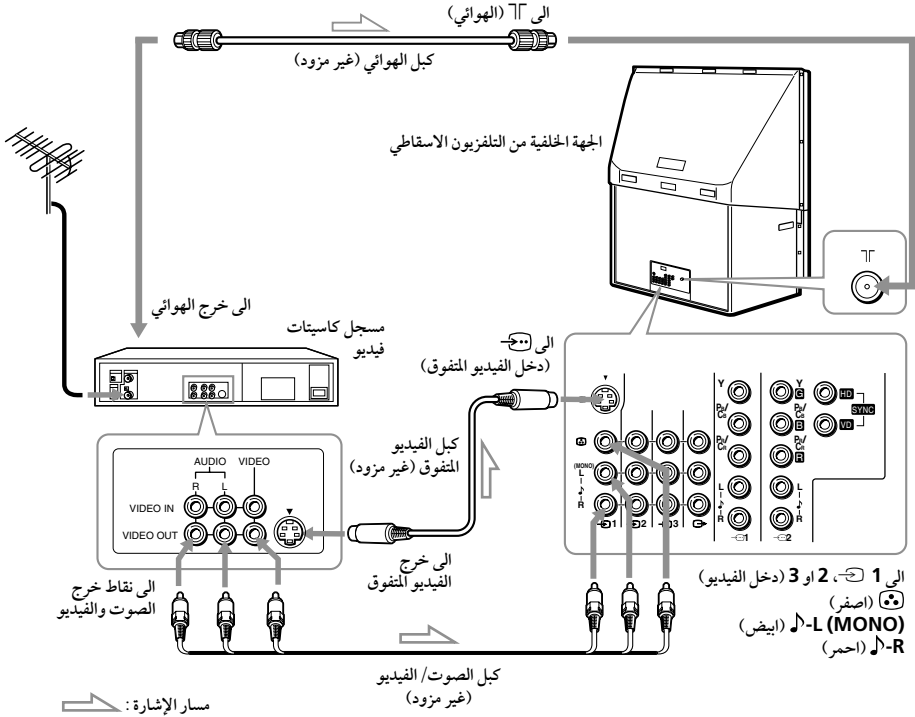

### ملاحظات

- اذا قمت بتوصيل مسجل كاسيتات الفيديو من النوع الاحادي، اوصل القابس الاصفر بـ (المقبس الاصفر) والقابس الاسود بـ L-MONO (المقبس الابيض).
- اذا قمت بتوصيل مسجل كاسيتات فيديو بطرف توصيل الهوائي TT، قم بعمل التهيئة المسبقة لخرج الإشارة من مسجل كاسيت الفيديو الى موضع البرنامج صفر في التلفزيون.
- اذا قمت بتوصيل مسجل كاسيتات الفيديو الى طرف دخول الفيديو المتفوق، قم بعرض قائمة التهيئة «تجهيز» ثم اختر البند «تلقائي» الى «S مدخل» (راجع صفحة ٤٧). اذا تم ادخال الاشارات الى كل من (دخول الفيديو المتفوق) و (دخول الفيديو)، يتم اختيار إشارة دخول الفيديو المتفوق تلقائياً. لمشاهدة دخل إشارة الفيديو الى (دخول الفيديو)، قم باختيار «غلق» الى البند «S مدخل».

## الخطوة ٣

### ادخال البطاريات في وحدة التحكم عن بعد

#### ملاحظة

- لا تستعمل بطاريات قديمة او بطاريات من انواع مختلفة معاً.



## الخطوة ٤

### تهيئة تلفزيونك الإسقاطي تلقائياً

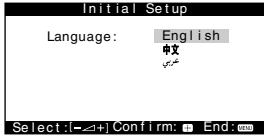
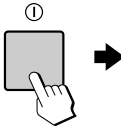
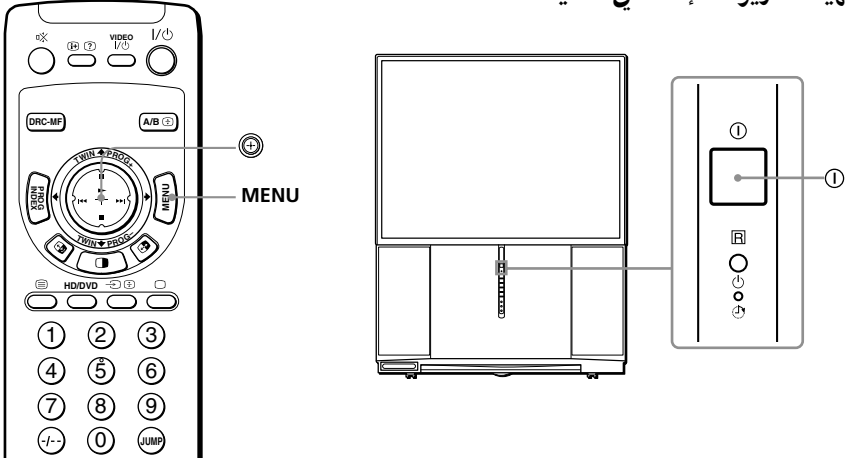

1 اضغط ① لتشغيل التلفزيون الإسقاطي.

تظهر قائمة التهيئة المبدئية "Initial Setup"، ويمكنك اختيار اللغة للبيانات المعروضة على الشاشة.

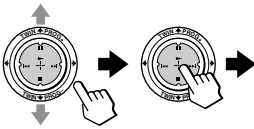

2 حرك ② الى أعلى أو إلى أسفل لاختيار اللغة المرغوبة، ثم اضغط ③. تظهر العبارة «بدء التجهيز التلقائي الآن؟».

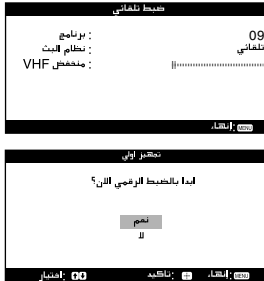
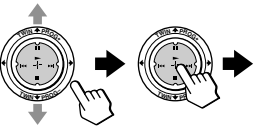

3 حرك ③ الى أعلى أو إلى أسفل لاختيار «نعم»، ثم اضغط ④. لعمل التهيئة المسبقة للقنوات تلقائياً. ستشير الشاشة الى تقدم عملية التهيئة المسبقة تلقائياً. بعد الانتهاء من عملية تهيئة القناة المسبقة، تظهر شاشة ضبط الالتقاء التلقائي.



## 4

تأكد من اختيار «نعم»، ثم اضغط .

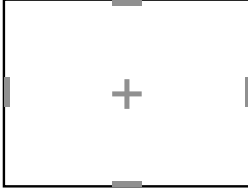
تظهر شاشة ضبط الالتقاء ويتم ضبط الالتقاء تلقائياً. تظهر قائمة التهيئة المبدئية «تجهيز اولي» الأخيرة.



## 5

حرك  الى أعلى أو الى أسفل لاختيار «لا»، ثم اضغط .





لا تظهر قائمة اختيار التهيئة المبدئية «تجهيز اولي» من جديد عندما تقوم بتشغيل التلفزيون في المرة القادمة عن طريق ضغط .

للسماح بظهور هذه القائمة من جديد، قم باختيار «نعم»، ثم اضغط .

### توجيهات

- إذا قام تلفزيونك الإسقاطي بعمل التهيئة المسبقة لقناة غير مرغوبة أو لم يتمكن من عمل التهيئة المسبقة لقناة معينة، قم بعمل التهيئة المسبقة للتلفزيون الإسقاطي يدوياً (راجع صفحة ٤٩).

### ملاحظات

- إذا أردت إلغاء أي تهيئة، حرك  الى أعلى أو الى أسفل لاختيار لا واضغط ، أو اضغط MENU.
- يتم ضبط الالتقاء يدوياً أيضاً باستعمال قائمة الاختيار (راجع صفحة ٤٨).
- يمكنك أيضاً تنفيذ خاصية التركيز البؤري السريع الرقمي باستعمال  على اللوحة الأمامية للتلفزيون الإسقاطي.
- يتم كتم الصوت أثناء تشغيل خاصية التركيز البؤري السريع الرقمي.
- يمكنك أيضاً استخدام الأزرار MENU، +، - أو - و- (Enter) الموجودة على التلفزيون الإسقاطي لتنفيذ التشغيلات أعلاه بدلا من الزرين  و MENU على وحدة التحكم عن بعد.

## توصيل المكونات الاختيارية

يمكنك توصيل أجهزة صوت/ صورة، مثل مسجل كاسيتات فيديو أو جهاز استقبال تلفزيوني رقمي DTV أو جهاز عرض اسطوانات متعددة أو مشغل ألعاب فيديو أو جهاز ستيريو. لمشاهدة وتشغيل الجهاز الموصل، راجع الصفحتين ١٧ و ٣١.

### توصيل كاميرا فيديو/ مشغل ألعاب الفيديو باستخدام مقاس 4 (دخول الفيديو ٤)

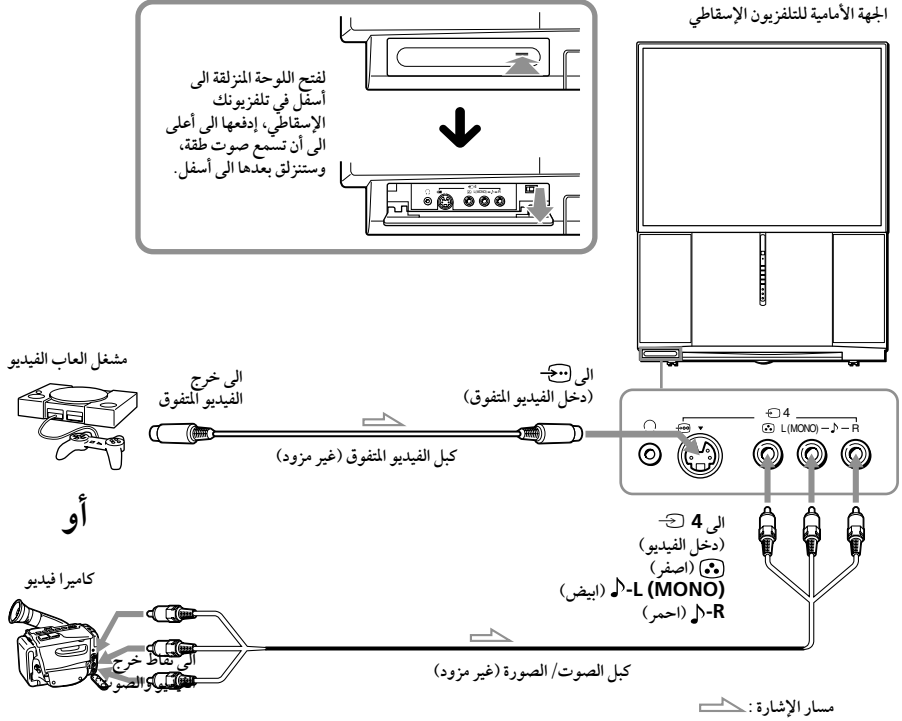

#### ملاحظات

- عند توصيل جهاز ألعاب الفيديو، قم بعرض قائمة «تجهيز» واختر «فتح» لوضع «وضعية الالعاب» لكي تضبط تهيئة الصورة المناسبة للالعاب الفيديو (راجع صفحة ٤٦).
- يمكنك أيضاً توصيل اجهزة الفيديو بمقابس دخول الفيديو 1، 2، او 3 في الجهة الخلفية لتلفزيونك.
- عند توصيل جهاز فيديو الى طرف دخول الفيديو المتفوق، قم بعرض قائمة «تجهيز» واختر «تلقائي» للبند «S مدخل» (راجع صفحة ٤٧). اذا تم ادخال الاشارات الى كل من (دخول الفيديو المتفوق) و (دخول الفيديو)، يتم اختيار اشارة دخول الفيديو المتفوق تلقائياً. لمشاهدة دخل اشارة الفيديو الى (دخول الفيديو)، قم باختيار «غلق» الى البند «S مدخل».



## توصيل مشغل اسطوانات DVD الى المقابس 1 أو 2 (لدخل فيديو المكونة)

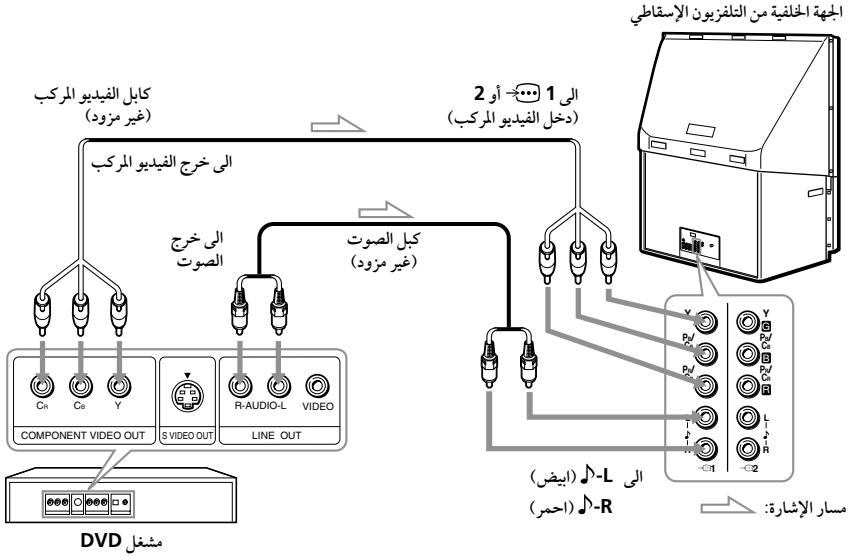

### ملاحظات

- تم تمييز بعض اطراف مشغل DVD بشكل مختلف :

اوصل	بد (على مشغل DVD)
Y (اخضر)	Y
Pb/Cb (ازرق)	Pb-Y, Cb
Pr/Cr (احمر)	Pr-Y, Cr

- لا تعتمد الى توصيل أي شيء بالمقبس HD/VD عند توصيل مشغل اسطوانات DVD بأحد الطرفين 1 أو 2 (دخل فيديو المكونات).
- عند اختيار "HD/DVD 1" أو "HD/DVD 2" على شاشة التلفزيون الإسقاطي (راجع صفحة 17)، يتم سماع صوت لكن لا يتم اخراج اشارات الصورة من (دخل الشاشة) لا يعد هذا خللاً.
- عند استلام إشارة تقدمية عبر (دخل فيديو المكونة)، لا تتوفر كل من خاصية الصورة المزدوجة وخاصية قائمة البرامج، كما لا يمكن اختيار «إص و - م» و «وضعية الالعاب».

توصيل مشغل اسطوانات DVD الى المقابس 1 او 2 او 3 (لدخل الفيديو)

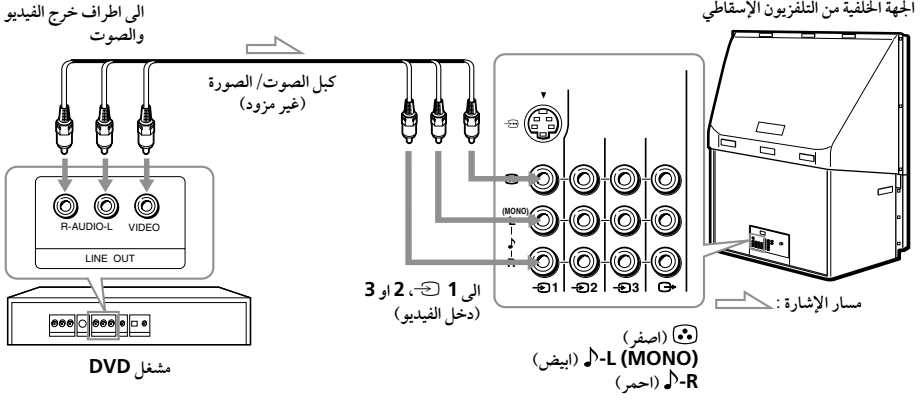

ملاحظات

- بما ان الصور ذات الجودة العالية، لاسطوانة DVD تحتوي على بعض المعلومات، ربما يصاحب الصورة شيء من الضوضاء. في هذه الحالة، قم بعرض قائمة «صورة» واختر «شخصي» للبند «وضع الصورة»، ثم اضبط حدة الصورة («حاد») من «ضبط الصورة» (راجع صفحة ٤٠).
- يمكنك أيضاً توصيل مشغل اسطوانات DVD بالطرف (دخول الفيديو المتفوق) في التلفزيون الإسقاطي.

## توصيل جهاز استقبال تلفزيوني رقمي DTV بالمقابس 1 أو 2 (دخل فيديو المكونات)

الجهة الخلفية من التلفزيون الإسقاطي

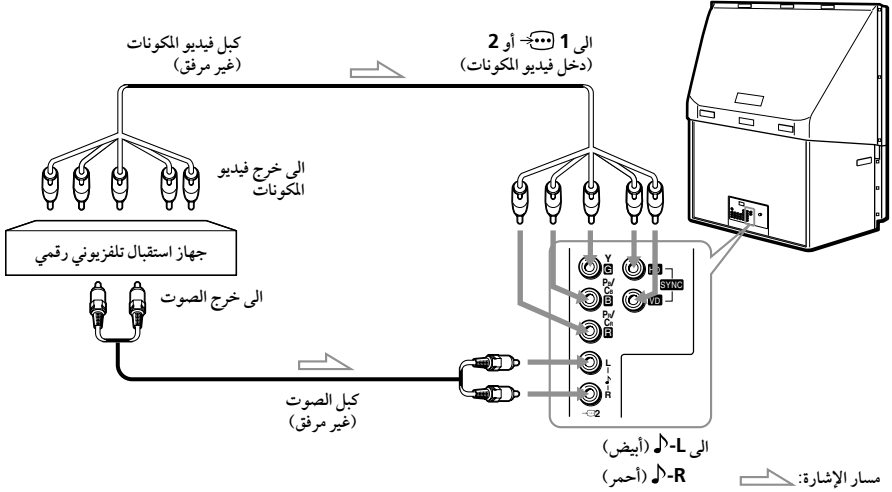

### ملاحظة

- التلفزيون الإسقاطي مجهز بأطراف دخل G/B/R/HD/VD.
- إذا كان جهاز الاستقبال التلفزيوني الرقمي DTV مجهز بأطراف خرج Y/PB/PR، قم بتوصيل أطراف الدخل الوارد ذكرها اعلاه بأطراف التوصيل Y/PB/PR الخاصة بالطرف 1 أو 2. لا تقم بتوصيل اي شيء الى أطراف التوصيل HD/VD الخاصة بالطرف 2.
- إذا كان جهاز الاستقبال التلفزيوني الرقمي DTV غير مجهز بأطراف خرج Y/PB/PR، قم بتوصيل أطراف الدخل الوارد ذكرها اعلاه بأطراف التوصيل G/B/R/HD/VD الخاصة بالطرف 2.

### توجيه

- التلفزيون الإسقاطي يقبل صيغ الإشارات التالية:

التردد (هرتز)	خطوط المسح الفعالة	خطوط المسح الكلي
60 / 50	1080i	1125i
60 / 50	720p	750p
50	576p	625p
50	576i	625i
60	480p	525p
60	480i	525i

## مشاهدة التلفزيون

يوضح هذا القسم الوظائف والتشغيلات المختلفة الممكنة استعمالها أثناء مشاهدة التلفزيون. يمكن القيام بغالبية العمليات باستعمال وحدة التحكم عن بعد.

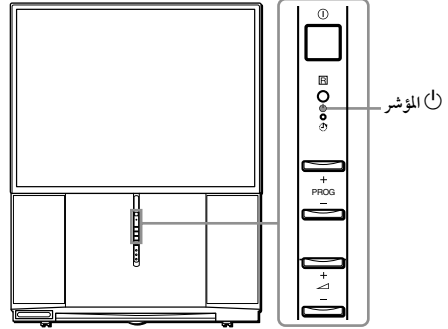
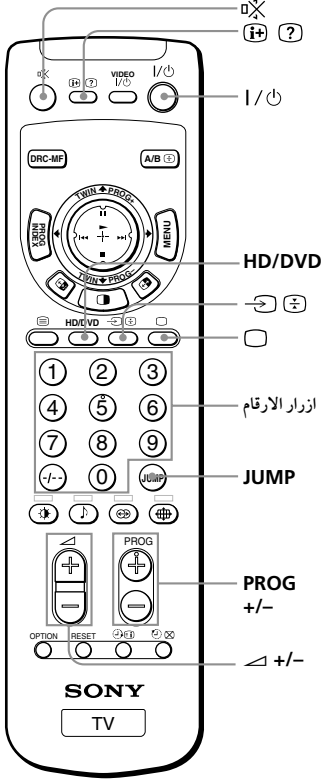

### 1 إضغط ① لتشغيل التلفزيون الإسقاطي.

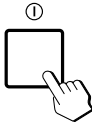

عندما يكون التلفزيون الإسقاطي في وضع الانتظار (بضوء المؤشر ⏻ في التلفزيون باللون الاحمر)، اضغط I/⏻ على وحدة التحكم عن بعد.

### 2

اختر برنامج التلفزيون باستعمال ازرار البرامج PROG +/- او ازرار الارقام.

بالنسبة للارقام المكونة من خانتين، إضغط --/-- ثم الرقم (مثلا الرقم ٢٥، إضغط --/-- ثم 2 ثم 5).

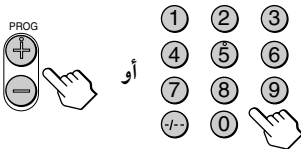

#### ملاحظة

- عندما تشغل التلفزيون الإسقاطي، يعرض اما رقم البرنامج او وضع الفيديو لمدة ٤٠ ثانية تقريبا. تظهر علامة توفير طاقة (ECO) اذا تم ضبط «توفير طاقة» الموجود على قائمة «تجهيز» على التشغيل «فتح» (راجع صفحة ٤٧).



## لاختيار برنامج التلفزيون بسرعة

- ١ اضغط +/− PROG واحتفظ به مضغوطاً.
- ٢ اطلق +/− PROG عندما يظهر رقم البرنامج المرغوب.

ملاحظة

- عندما تختار برنامج التلفزيون بسرعة، قد تشوه الصورة. هذا ليس دليلاً على وجود خلل.

## عمليات اضافية

إضغط	لكي
⏸/⏹	توقف التشغيل مؤقتاً
⏸/⏹	يضيء المؤشر ⏸ في التلفزيون الإسقاطي باللون الاحمر.
⏸	توقف التشغيل بالكامل
⏸/⏹	تضبط مستوى الصوت
⏸	تكتم الصوت
⏸ (أو ⏸ على التلفزيون الإسقاطي)	تشاهد دخل الفيديو (مسجل) (أو ⏸ على التلفزيون الإسقاطي) لاختيار «فيديو ١»، «فيديو ٢»، «فيديو ٣»، كاسيتات الفيديو، كاميرا فيديو «فيديو ٤»، "HD/DVD 1" أو "HD/DVD 2".
⏸ (أو ⏸ على التلفزيون الإسقاطي).	للعودة الى شاشة التلفزيون، اضغط ⏸ (أو ⏸ على التلفزيون الإسقاطي).
⏸/⏹	مشاهدة دخل المكونات HD/DVD لاختيار "HD/DVD 1" أو "HD/DVD 2".
⏸ (أو ⏸ في التلفزيون الإسقاطي).	(مشغل اسطوانات DVD، للعودة الى شاشة التلفزيون، اضغط ⏸ (أو ⏸ في التلفزيون الإسقاطي).
	جهاز استقبال تلفزيوني رقمي (DTV)
JUMP	تعود إلى القناة السابقة
⏸	تعرض المعلومات على الشاشة*

\* تعرض بعض تهيئات الصورة/الصوت، وإيضاً رقم البرنامج او وضع الفيديو، تختفي تهيئات الصورة/الصوت المعروضة على الشاشة بعد ٣ ثواني تقريباً.



## تهيئة مؤقت الايقاظ

**1** اضغط  الى ان تظهر المدة المرغوبة. يبدأ مؤقت الايقاظ مباشرة بعد ضبطك له.





10M:مؤقت ايقاظ  
بعد ١٠ دقائق  
12H00M:مؤقت ايقاظ  
بعد ١٢ ساعة  
لا مؤقت استيقاظ

**2** اختر قناة التلفزيون او وضع الفيديو الذي ترغب بعرضه عندما تستيقظ.

**3** اضغط  او قم بتهيئة مؤقت النوم اذا اردت للتلفزيون الإسقاطي ان يتوقف عن العمل تلقائياً. يقيء المؤشر  في التلفزيون الإسقاطي باللون البرتقالي.

## لإلغاء مؤقت الايقاظ

اضغط  الى أن تظهر العبارة «غلق: مؤقت إيقاظ»، أو اضغط  في التلفزيون الإسقاطي لإيقافه.

ملاحظة

- اذا لم يتم ضغط اي ازرار او استعمال اي مفاتيح تحكم لمدة تزيد عن ساعتين بعد تشغيل التلفزيون الإسقاطي باستعمال مؤقت الإيقاظ فان التلفزيون الإسقاطي يتحول تلقائياً الى وضع الانتظار. لمواصلة مشاهدة التلفزيون، اضغط اي زر او مفتاح تحكم في التلفزيون الإسقاطي او في وحدة التحكم عن بعد.

## تهيئة مؤقت النوم

اضغط  الى ان تظهر المدة المرغوبة. يمكنك اختيار المدة الزمنية من بين الفترات ١٥، ٣٠، ٤٥، ٦٠، ٧٥، ٩٠ دقيقة. يبدأ مؤقت النوم مباشرة بعد ضبطك له.

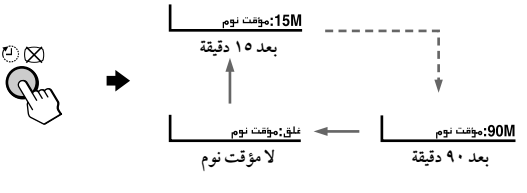

15M:مؤقت نوم  
بعد ١٥ دقيقة  
90M:مؤقت نوم  
بعد ٩٠ دقيقة  
لا مؤقت نوم

## لإلغاء مؤقت النوم

اضغط  الى ان تظهر العبارة «غلق: مؤقت نوم» او وقف تشغيل التلفزيون الإسقاطي.

## اختيار اوضاع الصورة والصوت

يمكنك اختيار اوضاع الصورة والصوت وضبط التهيئات حسب اختيارك الشخصي بواسطة «شخصي».

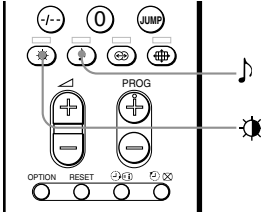

### اختيار وضع الصورة

اضغط بصورة متكررة حين الحصول على الوضع المرغوب للصورة.

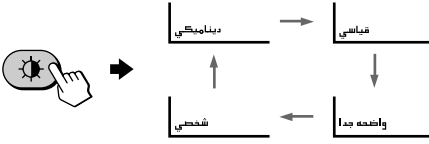

لاختيار	لاجل
«ديناميكي»	استلام صور عالية التباين.
«قياسي»	استلام صور عادية.
«واضح جدا»	استلام صور ذات تحليل ممتاز مع تباين معتدل.
«شخصي»	استلام تهيئة الصورة التي تم ضبطها اخر مرة من قائمة «ضبط الصورة» الموجودة في قائمة «الصورة» (راجع صفحة ٤٠).

### اختيار وضع الصوت

اضغط بصورة متكررة حين الحصول على الوضع المرغوب للصوت.



لاختيار	لاجل
«ديناميكي»	الاستماع الى الصوت الديناميكي والواضح الذي يشدد على الاصوات المنخفضة والعالية.
«دراما»	الاستماع الى الصوت الذي يشدد على الاصوات والنغمات العالية.
«ناعم»	استقبال الصوت الناعم.
«شخصي»	استلام تهيئة الصوت التي تم ضبطها اخر مرة من قائمة «ضبط الصوت» الموجودة في قائمة «صوت» (راجع صفحة ٤٣).

توجيه

- يمكنك أيضاً ضبط أوضاع الصورة والصوت باستعمال قائمة الاختيار (راجع قسم «تغيير ضبط «صورة»» في صفحة ٣٨ وقسم «تغيير ضبط «الصوت»» في صفحة ٤١).



# مشاهدة برنامجين في نفس الوقت

— «ثنائي»

باستعمال خاصية الصور المزدوجة «ثنائي»، يمكنك عرض برنامج تلفزيوني مختلف بجانب الصورة الرئيسية.

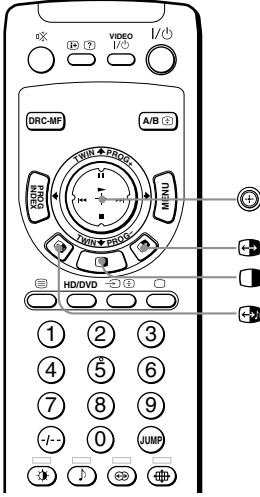

## عرض صور ثنائية TWIN

إضغط .

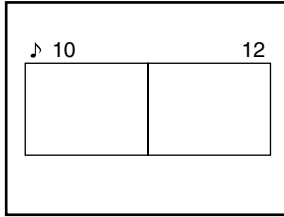

للعودة الى الشاشة العادية

إضغط .

يتم عرض الصورة اليسرى على الشاشة بأكملها.

توجيهات

- يمكنك أيضاً عرض صور مزدوجة ثنائي باستخدام قائمة الاختيار (راجع قسم «تشغيل وظيفة اختيار صورة متعددة» في صفحة ٤٤).

## عمليات إضافية

إضغط/حرك	لكي يتم
حرك (⊕) الى أعلى أو الى أسفل (- أو + TWIN PROG).	تغيير برنامج التلفزيون في الصورة اليمنى
إضغط (⊖).	إستبدال كل من الصورتين اليمنى واليسرى بالصورة الأخرى
إضغط (⊖).	إستبدال صوت كل من الصورتين اليمنى واليسرى بصوت الصورة الأخرى.
تظهر العلامة "♪" لتبين الشاشة التي تسمع صوتها.	تغيير حجم شاشة الصور الثنائية «ثنائي»
حرك (⊕) لليسار لزيادة حجم شاشة اليسار.	
حرك (⊖) لليمين لزيادة حجم شاشة اليمين.	

### ملاحظات

- إستبدال الصور ببعضها البعض غير ممكن لإشارات دخل HD أو DVD.
- خاصية الصور المزدوجة «ثنائي» لا تعمل لإشارات HD (التحليل العالي) والإشارات التقدمة. إذا قمت بتغيير الصورة الرئيسية اليسرى إلى إشارة HD أو إشارة تقدمية، يظهر إخطار ويتم إلغاء خاصية الصور المزدوجة «ثنائي». يتم عرض صورة HD أو الصورة التقدمة المختارة على الشاشة بأكملها.
- لا يمكنك التمتع بصوت الستيريو في الصورة اليمنى.
- لا يمكنك تغيير الصورة إلى دخل الفيديو في الصورة اليمنى. يمكنك فقط عرض دخل فيديو، باستثناء إشارات HD والإشارات التقدمة، في الصورة اليمنى عن طريق استبدال الصور ببعضهما البعض عند عرض دخل فيديو في الصورة اليسرى.
- عند ضغط زر (⏏)، ترعش شاشة التلفزيون أو تصبح فارغة لمدة ثانية واحدة قبل ظهور الصورة الثنائية TWIN. هذا ليس دليلاً على وجود خلل.

## اختيار برنامج تلفزيوني باستخدام خاصية الصورة المزدوجة PAP

يمكنك اختيار برنامج تلفزيوني المرغوب من الصورة اليمنى مباشرة باستعمال (TWIN PROG +/-).

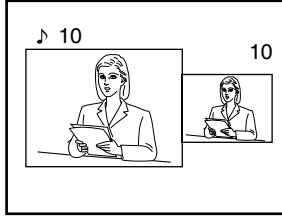
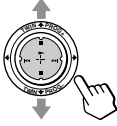

1 حرك  $\oplus$  الى أعلى أو الى أسفل  
(TWIN PROG +/-).

تظهر صورتان لنفس البرنامج على شاشة الصورة المزدوجة (PAP).

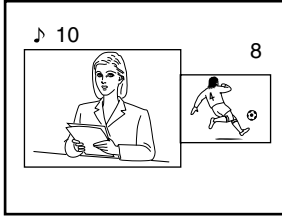
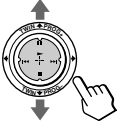

2 حرك  $\oplus$  الى أعلى أو الى أسفل  
الى أن (TWIN PROG +/-)  
يظهر البرنامج المرغوب على الشاشة  
اليمنى.



3 إضغط  $\oplus$  لعرض الصورة اليمنى  
على الشاشة بأكملها.

## لتغيير قناة الصورة اليسرى

اضغط +/- PROG او ازرار الارقام.

## للعودة الى الشاشة العادية من وضع الصورة المزدوجة PAP

اضغط  $\square$ .

يتم عرض الصورة اليسرى بكامل الشاشة.

### ملاحظات

- لا يمكنك تغيير حجم الصورة او مبادلة الصورتين في وضع الصورة المزدوجة PAP. (يمكنك مبادلة اصوات الصورتين).
- ميزة الصورة المزدوجة PAP غير متاحة لاشارات الدخول الشديدة الوضوح HD (ذات التحليل العالي) او اشارات الدخول التقدمية. عندما تغير الصورة الرئيسية اليسرى الى الاشارات التقدمية او ذات التحليل العالي الشديدة الوضوح HD، تظهر رسالة ويتم الغاء ميزة الصورة المزدوجة PAP. سيتم عرض الصورة التقدمية او الصورة الشديدة الوضوح ذات التحليل العالي HD المختارة بكامل الشاشة.

## عرض برامج متعددة

— «قائمة البرامج»

تؤدي ميزة فهرس البرامج «قائمة البرامج» الى عرض جميع برامج التلفزيون المضبوطة مسبقا، على الشاشة بشكل شاشات مصغرة لينتسنى لك امكانية اختيارها مباشرة.

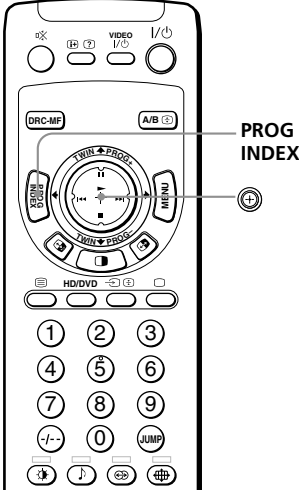



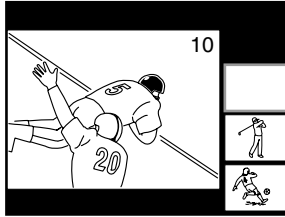

### 1 إضغط PROG INDEX.

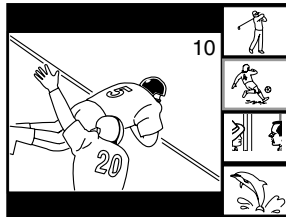
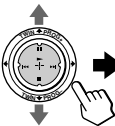

يتم تقليل حجم البرنامج الحالي ويتم عرضه على جهة اليسار. البرنامج الذي تمت موافقته أولاً، يتم عرضه لفترة وجيزة على الجهة العلوية اليمنى من الشاشة ومن ثم تجميده. بعد ذلك ستم ازاحته تصاعديا ويظهر البرنامج التالي على في الجهة العلوية اليمنى، وهكذا فان جميع البرامج التي تمت موافقتها، يتم عرضها الواحد تلو الاخر.

### 2



حرك  للاعلى او الاسفل الى ان يظهر البرنامج الذي تريد مشاهدة المعروض في الاطار، ثم اضغط . للعودة الى قائمة الشاشات المصغرة، حرك  للاعلى او الاسفل مرة اخرى.



3

اضغط ⊕ مرة أخرى لتكبير البرنامج المختار في الاطار الایسر.

يتم عرض البرنامج المختار بصورة حركة عادية، كما يتم تحويل الصوت الى هذا البرنامج.

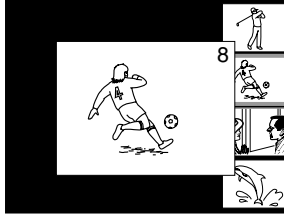

4

اضغط PROG INDEX.

يتم عرض البرنامج المختار على الشاشة بأكملها.



توجيه

- من اجل تغيير اتجاه حركة التنقل بين الشاشات المصغرة، اضغط ⊕ للاعلى او الاسفل مرة واحدة. لزيادة سرعة التنقل بين الشاشات المصغرة، اضغط ⊕ للاعلى او الاسفل مع الاحتفاظ بالضغط.

للعودة الى الشاشة العادية

إضغط PROG INDEX مرة أخرى، او:

- ١ اختر «قائمة البرامج» من قائمة البرامج «صورة متعددة».
- ٢ إضغط ⊕.

توجيه

- يمكنك أيضاً عرض البرامج المتعددة باستعمال القائمة (راجع «تشغيل وظيفة اختيار «صورة متعددة» باستعمال القائمة» على صفحة ٤٤).

ملاحظات

- عند عرض برامج متعددة، يتم سماع صوت الشاشة اليسرى فقط.
- خاصية فهرس البرامج لا تعمل لإشارات HD (التحليل العالي) والإشارات التقدمة. يتم عرض صورة إشارة HD أو صورة الإشارة التقدمة على الشاشة بأكملها.

## الاستماع بصوت الإحاطة

خاصية الإحاطة (الصوتية) تتيح لك إمكانية التمتع بالمؤثرات الصوتية التي تجدها في قاعات الحفلات أو دور العرض السينمائي.

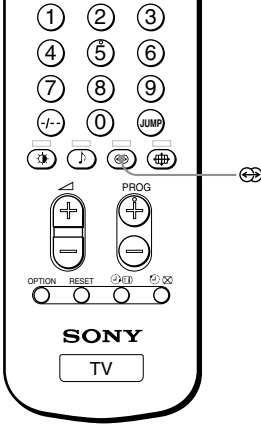

إضغط Ⓢ ضغطاً متكرراً إلى أن تستقبل صوت الإحاطة المرغوب.

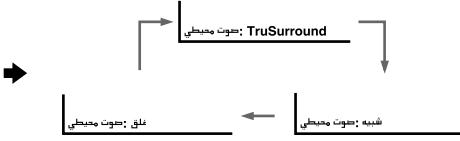

لصي	قم باختيار
تستمع الى صوت الإحاطة الذي ينتشر ليصل الى الجزء الخلفي من الغرفة.	"TruSurround"
تستمع الى صوت أحادي بتأثير يشبه الستيريو.	«شبيه»
توقف صوت الإحاطة.	«علق»

\* SRS و TruSurround والعلامة Ⓢ هي علامات تجارية لشركة SRS Labs, Inc. تقنية SRS و TruSurround متضمنة بموجب ترخيص من شركة SRS Labs, Inc.

## التمتع ببرامج الاستيريو او الثنائية اللغة

يمكنك التمتع بصوت الاستيريو او البرامج الثنائية اللغة التابعة  
لانظمة نظام صوت و A2 (الالمانى) الاستيريو.

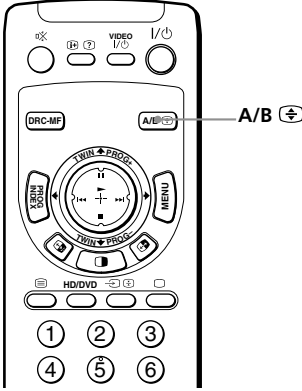

اضغط A/B ضغطاً متكرراً الى ان  
تستقبل الصوت الذي ترغبه.

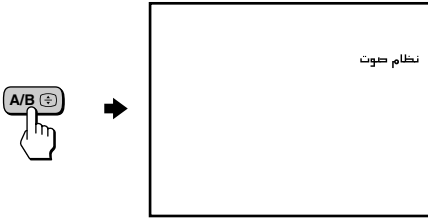

عند استقبال برنامج نظام صوت

البث	العرض على الشاشة (الصوت المختار)
استيريو نظام صوت	<p>نظام صوت (صوت الاستيريو) → صوت مادي (الصوت الاعتيادي)</p>
تيكام ثنائي اللغة نظام صوت	<p>نظام صوت رئيسي (الصوت الرئيسي) → نظام صوت عربي (الصوت الثانوي) → صوت مادي (الصوت الاعتيادي)</p>
التيكام الاحادي نظام صوت	<p>نظام صوت رئيسي (الصوت الرئيسي) → صوت مادي (الصوت الاعتيادي)</p>

## التمتع ببرامج الاستيريو او الثنائية اللغة (تتمة)

### عند استقبال برنامج A2 (الالمانى)

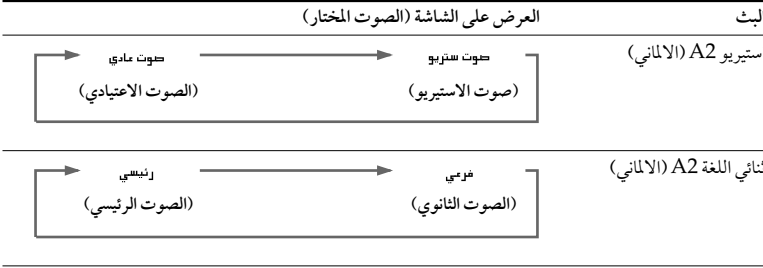

### منطقة استقبال برنامجي نظام صوت وA2 (الالمانى)

النظام	منطقة الاستقبال
نظام صوت	هونغ كونغ وسنغافوره ونيوزيلاند وماليزيا وتايلاند وغيرها.
A2 (الالمانى)	استراليا وماليزيا وتايلاند وغيرها.

#### ملاحظات

- اذا كانت الاشارة ضعيفة جداً، يصبح الصوت احادياً بصورة تلقائية.
- عند استقبال برنامج نظام صوت وكان صوت الاستيريو مصحوب بضوضاء، اختر «صوت عادي». يصبح الصوت احادياً، ولكن تقل الضوضاء.
- قبل استقبال البرنامج الستيريو نظام صوت في الصين، افحص حالات البث نظام صوت في منطقتك. عند استقبال البرنامج الستيريو نظام صوت، قد تختلف حالات الاستقبال وفقاً لكل منطقة. بالإضافة الى ذلك، قوة إشارات البث نظام صوت المختلفة قد يؤثر على أداء الاستقبال.

اذا انحرف الصوت او كان مصحوباً بضوضاء عند استقبال برنامج احادي من خلال طرف آف (الهوائي)

اضغط A/B ضغطاً متكرراً الى ان تظهر «صوت عادي» على الشاشة.

لإلغاء تهينة الصوت الاحادي، اضغط A/B مرة اخرى الى ان تظهر «تلقائي» على الشاشة.



#### ملاحظات

- ان تهينة «صوت عادي» او «تلقائي» محفوظة في الذاكرة لكل موضع للبرنامج.
- لايمكنك استقبال بث الاستيريو عندما يكون التلفزيون الإسقاطي بتهينة «احادي». عادةً، اضبط التلفزيون الإسقاطي على «تلقائي».

## مشاهدة نشرات تليتكست

تتبع بعض محطات التلفزيون بعض خدمات معلوماتية تدعى نشرات تليتكست عبر بعض قنوات التلفزيون. التليتكست يسمح لك باستقبال معلومات متنوعة، مثل تقارير سوق الاسهم والاخبار.

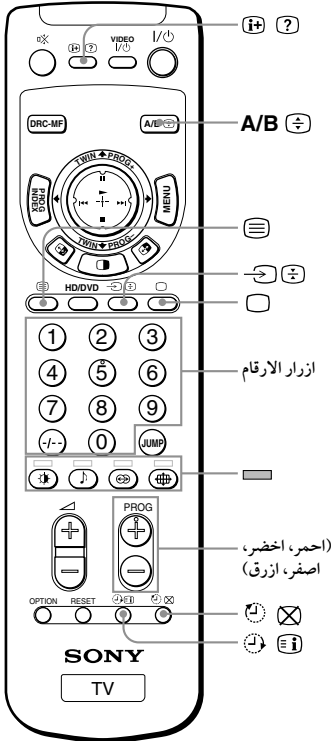

## عرض نشرات تليتكست

1 اختر قناة التلفزيون التي تبث نشرة تليتكست التي تريد مشاهدتها.

2 إضغط  لعرض النص.

يتم عرض صفحة تليتكست (عادة صفحة الفهرس). اذا لم يكن هناك بث التليتكست، تعرض "100" في الركن العلوي الايسر للشاشة.

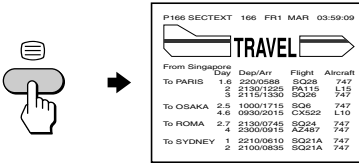

لإيقاف نشرات تليتكست

إضغط .





## مشاهدة نشرات تليتكست (تتمه)

### عمليات تليتكست اضافية

إفعل الآتي	لكي يتم
إضغط  . كلما قمت بضغط الزر  تتغير الشاشة كما يلي: تليتكست ← تليتكست وصورة التلفزيون ← صورة التلفزيون.	عرض صفحة تليتكست على صورة التلفزيون
إضغط  . يظهر عرض شامل لمحتويات خدمة تليتكست مع ارقام الصفحات على الشاشة.	التحقق من محتويات خدمة تليتكست
إضغط ازرار الارقام لادخال رقم الصفحة المكون من 3 خانات لصفحة تليتكست المرغوبة.* اذا اخطأت في ادخال الارقام، ادخل رقم الصفحة الصحيح من جديد. للانتقال الى الصفحة السابقة او اللاحقة، اضغط + / - PROG.	اختيار صفحة تليتكست
إضغط  لعرض رمز التثبيت «  » في الركن العلوي الایسر للشاشة. لاستئناف المشاهدة العادية للتليتكست، اضغط  او  .	تثبيت (التوقف المؤقت) صفحة التليتكست (إيقاف تقلب الصفحات)
إضغط  . لإخفاء المعلومات المخفية (مثل اجابات الاسئلة الاختبارية).	كشف المعلومات المخفية (مثل اجابات الاسئلة الاختبارية)
إضغط  . كلما قمت بضغط  , يتغير عرض نشرة تليتكست كما يلي: تكبير النصف العلوي ← تكبير النصف السفلي ← المقاس العادي.	تكبير عرض نشرة تليتكست
1 ادخل رقم صفحة تليتكست التي تريد مشاهدتها ثم اضغط  . 2 عند عرض رقم الصفحة، إضغط  ليظهر النص.	إنتظار صفحة تليتكست اثناء مشاهدة برنامج تلفزيوني

\* يمكنك اختيار صفحة تليتكست لاي رقم صفحة يظهر في العمود الملون في اسفل الشاشة باستعمال الزر المناظر لونياً في وحدة التحكم عن بعد.

### إستعمال فاستكست FASTEXT

هذه الخاصية تسمح لك بسرعة الانتقال الى صفحات تليتكست التي تستخدم نظام FASTEXT. عند بث برنامج FASTEXT، تظهر قوائم الاختيار الملونة في اسفل الشاشة. الوان قوائم الاختيار تناظر الازرار الملونة باللون في وحدة التحكم عن بعد (الاحمر  والاخضر  والاصفر  والازرق .

### للدخول الى قائمة اختيار FASTEXT

إضغط الزر الملون في وحدة التحكم عن بعد الذي يناظر قائمة الاختيار التي تريدها. تظهر قائمة اختيار الصفحة على الشاشة بعد بضع ثوان.

## تشغيل الأجهزة الاختيارية

يمكنك استعمال وحدة التحكم عن بعد المرفقة لتشغيل جهاز فيديو طراز سوني مثل أجهزة بيتا ماس أو ٨ مم أو VHS أو اسطوانات DVD.

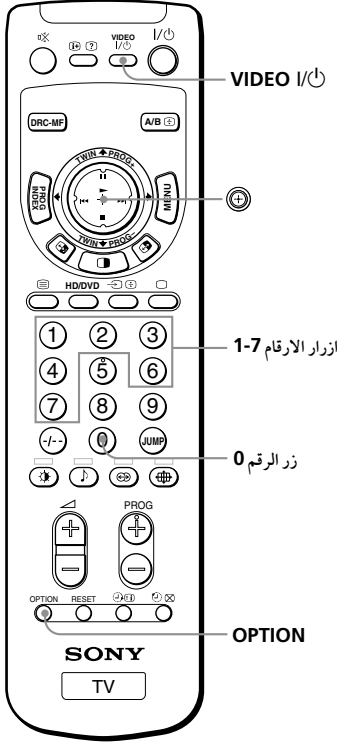

### تهيئة وحدة التحكم عن بعد للعمل مع جهاز آخر موصل

على سبيل المثال، لتشغيل مسجل كاسيات  
فيديو ٨ مم من سوني:

بينما تبقي VIDEO I/II مضغوطاً،  
إضغط زر الرقم 0، ثم زر الرقم المناظر  
للجهاز المرغوب (راجع الجدول أدناه).

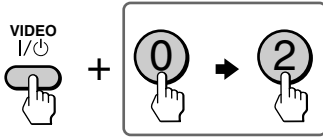

للتحكم في	بينما تضغط	أولاً اضغط زر الرقم	ثم اضغط زر الرقم
DVD	VIDEO I/II	0	0
VTR1 (بيتا ماس)	VIDEO I/II	0	1
VTR2 (٨ مم)	VIDEO I/II	0	2
VTR3 (VHS)	VIDEO I/II	0	3
MDP	VIDEO I/II	0	4
CD	VIDEO I/II	0	6
MD	VIDEO I/II	0	7

## تشغيل الأجهزة الاختيارية (تتمه)

### ملاحظة

- إذا كان الجهاز لا يتضمن وظيفة معينة فلن يعمل الزر المناظر لها في وحدة التحكم عن بعد.

## تشغيل جهاز فيديو

إضغط VIDEO I/⏻، أو بينما تبقي OPTION مضغوطاً، إضغط ◀ أو حرك Ⓢ الى أعلى (⏮) أو الى أسفل (⏭) أو الى اليسار (⏪) أو الى اليمين (⏩) (راجع الجدول أدناه).



## تشغيل مسجل كاسيتات فيديو باستعمال وحدة التحكم عن بعد

إضغط/ حرك	لكي يتم
VIDEO I/⏻	تشغيل/ إيقاف الجهاز
▶ بينما تبقي OPTION مضغوطاً.	عرض الشريط
■ بينما تبقي OPTION مضغوطاً.	إيقاف العرض
⏩ بينما تبقي OPTION مضغوطاً.	التقديم السريع للشريط (⏩)
⏪ بينما تبقي OPTION مضغوطاً.	إعادة لف الشريط (⏪)
⏮ بينما تبقي OPTION مضغوطاً. لاستئناف العرض العادي، إضغط مرة أخرى.	الإيقاف المؤقت للعرض
⏩ أو ⏪ أثناء العرض بينما تبقي OPTION مضغوطاً. لاستئناف العرض، أترك الزر.	البحث عن صورة الى الأمام (⏩) أو الى الخلف (⏪)

## تشغيل مشغل أسطوانات DVD باستعمال وحدة التحكم عن بعد

إضغط/ حرك	لكي يتم
VIDEO I/⏻	تشغيل/ إيقاف الجهاز
▶ بينما تبقي OPTION مضغوطاً.	عرض الشريط
■ بينما تبقي OPTION مضغوطاً.	إيقاف العرض
⏮ بينما تبقي OPTION مضغوطاً. لاستئناف العرض العادي، إضغط مرة أخرى.	الإيقاف المؤقت للعرض
⏩ للانتقال الى مقطوعات مختلفة في الاسطوانة الصوتية ⏩ للانتقال الى الأمام أو ⏪ للانتقال الى الخلف بينما تبقي OPTION مضغوطاً.	



## تشغيل جهاز MDP باستعمال وحدة التحكم عن بعد

إضغط/حرك	لكي يتم
VIDEO I/⏻	تشغيل/ إيقاف الجهاز
▶ بينما تبقي OPTION مضغوطاً.	عرض الشريط
■ بينما تبقي OPTION مضغوطاً.	إيقاف العرض
بينما تبقي OPTION مضغوطاً. لاستئناف العرض العادي، اضغط مرة أخرى.	الإيقاف المؤقت للعرض
▶▶ أو ◀◀ بينما تبقي OPTION مضغوطاً. لاستئناف العرض العادي، أترك الزر.	البحث عن صورة الى الأمام أو الى الخلف

## تشغيل مشغل اسطوانات CD أو MD باستعمال وحدة التحكم عن بعد

إضغط/حرك	لكي يتم
VIDEO I/⏻	تشغيل/ إيقاف الجهاز
▶ بينما تبقي OPTION مضغوطاً.	عرض الشريط
■ بينما تبقي OPTION مضغوطاً.	إيقاف العرض
بينما تبقي OPTION مضغوطاً. لاستئناف العرض العادي، اضغط مرة أخرى.	الإيقاف المؤقت للعرض
▶▶ للانتقال الى الأمام أو ◀◀ للانتقال الى الخلف بينما تبقي OPTION مضغوطاً.	الانتقال الى مقطوعات مختلفة

## التعريف بقائمة نظام الاختيار

زر قائمة الاختيار MENU يتيح لك إمكانية فتح قائمة اختيار وتغيير تهيئات تلفزيونك. وإليك فكرة عامة عن نظام قوائم الاختيار.

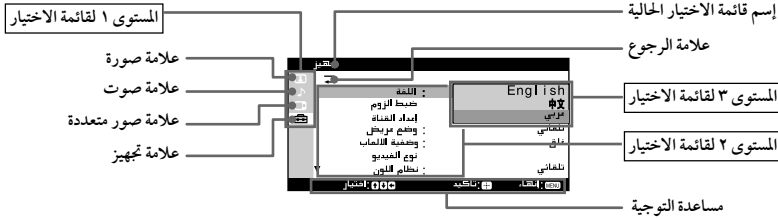

إختيار بعض البنود في المستوى ٢ لقائمة اختيار تجهيز يعرض قائمة اختيار أخرى (المستوى ٣ لقائمة الاختيار)، وإختيار بعض البنود الإختياريات في هذه القائمة يعرض قائم اختيار الضبط (المستوى ٤ لقائمة الاختيار).



المستوى ٣ لقائمة الاختيار



المستوى ٤ لقائمة الاختيار

المستوى ١	المستوى ٢ / المستوى ٣	المستوى ٣ / المستوى ٤ / الوظيفة
«صورة» 👤	«إص و-م»	لاختيار الوضع «إص و-م»: «إص و-١٢٥٠» ← «إص و-١٠٠» ← «Progressive»
	«وضع الصورة»	لاختيار وضع الصورة: «ديناميكي» ← «قياسي» ← «واضح جدا» ← «شخصي»
	«ضبط الصورة»	يضبط الاختيار «شخصي»: «صورة» ← «ساطع» ← «اللون» ← «لون NTSC» ← «حاد» ← «درجة حرارة اللون» ← «إعادة ضبط»
	«خفض الضوضاء»	لتشغيل أو إلغاء وضع خفض ضوضاء الصورة.
«صوت» 🎵	«وضع الصوت»	لاختيار وضع الصوت: «ديناميكي» ← «دراما» ← «ناعم» ← «شخصي»
	«ضبط الصوت»	يضبط الاختيار «شخصي»: «رنان» ← «تضخيم» ← «BBE»* ← «إعادة ضبط»
	«التوازن»	يضبط التوازن بين مستوى صوت السماعات اليمنى واليسرى.
	«الصوت الذكي»	تشغيل او عدم تشغيل ميزة الصوت الذكي.
	«صوت محيطي»	لاختيار وضع الإحاطة «صوت محيطي»: «TruSurround» ← «شبيه» ← «غلق»

\* مصنوع بترخيص من شركة BBE Sound, Inc. وهو مغطى ببراءة اختراع أمريكية رقم ٤٦٣٨٢٥٨ ورقم ٤٤٨٢٨٦٦. العبارة «BBE» والرمز BBE هما علامتان تجاريتان لشركة BBE Sound, Inc.

المستوى ١	المستوى ٢/ المستوى ٣	المستوى ٣/ المستوى ٤ / الوظيفة
صورة متعددة»	«ثنائي»	لعرض برنامج تلفزيوني بجانب الشاشة الرئيسية.
	«تبديل»	لاستبدال صورتني الشاشتين اليمنى واليسرى بعضهما ببعض.
	«قائمة البرامج»	يؤدي الى الانتقال بين جميع البرامج المضبوطة الواحد تلو الاخر لتتمكن من اختيارها مباشرة.
«تجهيز» 	«اللغة/ Language»	لتغيير لغة قائمة الاختيار: "English" (الإنجليزية) ← "中文" (الصينية) ← "عربي" (العربية)
	«ضبط الزوم»	لضبط الالتقاء تلقائياً.
	«ضبط رقمي»	تظهر شاشة الضبط اليدوي.
	«ضبط يدوي»	تظهر الشاشة الخاصة بعملية الضبط اليدوي. ضبط الالتقاء يدوياً.
	«اعداد القناة»	التهيئة المسبقة للقنوات، أو اختيار نظام التلفزيون.
	«ضبط تلقائي»	يتم عرض قائمة اختيار البرمجة التلقائية «ضبط تلقائي». للهيئة المسبقة للقنوات تلقائياً.
	«ضبط يدوي»	يتم عرض قائمة اختيار البرمجة اليدوية «ضبط يدوي». للهيئة المسبقة للقنوات يدوياً.
	«نظام البث»	لاختيار نظام التلفزيون: "B/G" ← "I" ← "D/K" ← "M"
	«قائمة البرنامج»	يعين علامات (اسم المحطات، مثلاً) للقنوات التي تمت تهيئتها مسبقاً.
	«حجب البرنامج»	يقفل برامج معينة.
	«تحرير البرنامج»	تغيير ترتيب القنوات التي تمت تهيئتها مسبقاً.
	«وضع عرض»	تشغيل أو إيقاف تشغيل ميزة «وضع عرض».
	«وضعية الألعاب»	تشغيل أو إيقاف تشغيل ميزة وضعية الألعاب.
	«نوع الفيديو»	يعين نوع الفيديو لجهاز الصوت/ الفيديو الموصول بالتلفزيون. يختار دخل الصوت/ الصورة للمكونة الموصولة. «فيديو ١» ← «فيديو ٢» ← «فيديو ٣» ← «فيديو ٤» ← "HD/DVD 1" ← "HD/DVD 2"
	«النوع»	يختار احد الانواع المثبتة مسبقاً أو النوع الخاص بك في موضع «تحرير». «فيديو ١» ← «فيديو» ← «ستلايت» ← «العاب» ← «تحرير»
	«نظام اللون»	لاختيار نظام الألوان: «تلقائي» ← "PAL" ← "SECAM" ← "NTSC3.58" ← "NTSC4.43"
	«توفير طاقة»	لتشغيل أو إلغاء خاصية وضع الاقتصاد «توفير طاقة».
	«S مدخل»	يختار اشارة دخل الفيديو المنفصل: «تلقائي» أو «إيقاف».

لاستعادة تهيئات المصنع الأصلية

اضغط الزر RESET الموجود على وحدة التحكم عن بعد.

يمكن إعادة تهيئة أوضاع التهيئة باستثناء البنود التالية في قائمة الاختيار وذلك باستعمال زر إعادة التهيئة لإعادة ضبط:

- «اللغة/ Language»
- «ضبط الزوم»
- «برنامج» و «تخطي» في البند «ضبط يدوي».
- «توضيح القناة» في البند «ضبط يدوي».
- «نظام البث»
- «شخصي» في البند «وضع الصورة» و «وضع الصوت»
- «قائمة البرنامج»
- «نوع الفيديو»

## كيفية استعمال القائمة

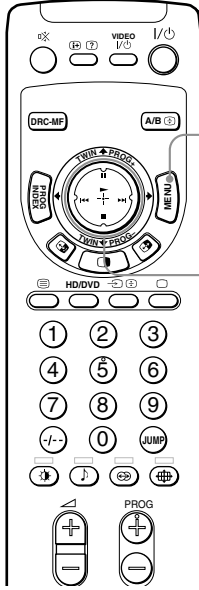

**إضغط MENU**  
لعرض القائمة.

**حرك زر ذراع القيادة**  
للأعلى، أو الأسفل، أو اليسار أو اليمين لاختيار البند المرغوب.

**إضغط زر ذراع القيادة**  
للتأكد من الاختيار و/ أو الانتقال للمستوى التالي.

## تشغيلات اخرى للقائمة

إضغط/حرك	لاجل
حرك (⊕) للأعلى، أو الأسفل أو اليسار أو اليمين.	ضبط تهيئة المقدار النسبي
حرك (⊕) لليساار أو اليمين.	الانتقال الى مستوى القائمة التالي/ السابق
إضغط MENU.	الغاء القائمة

### توجيهات

- إذا رغبت بالخروج من مستوى القائمة ٢ الى مستوى القائمة ١، حرك (⊕) للأعلى أو الأسفل الى ان يتم تظليل علامة الرجوع (←)، ثم اضغط (⊕).
- يمكن استعمال ازرار التلفزيون الإسقاطي MENU و (Enter) + و - لتفعيل العمليات اعلاه.

### ملاحظة

- إذا انقضت أكثر من ٩٠ ثانية بين عمليات التشغيل، تختفي شاشة قائمة الاختيار تلقائياً.

## تغيير ضبط الصورة «صورة»

تتيح لك قائمة «صورة» لتنفيذ:  
تهيئة ضبط الصورة، ومشاهدة  
صور عالية الجودة، وتقليل ضوضاء  
الصورة.

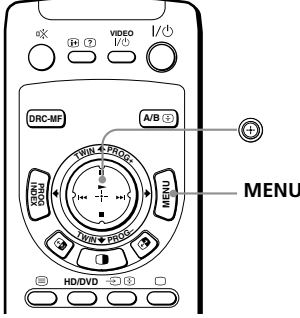

### 1 إضغط MENU.



### 2 حرك (+) الى أعلى أو الى أسفل لاختيار (A/B)، ثم اضغط (+).

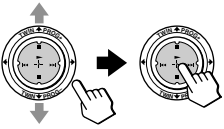

### 3 حرك (+) الى أعلى أو الى أسفل لاختيار بند الاختيار المرغوب (راجع الجدول أدناه)، ثم اضغط (+).

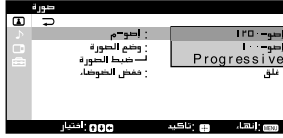
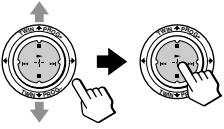

قم باختيار لكي يتم

«إص و-م»

لتشغيل خاصية الإنشاء الواقعي الرقمي - وظائف متعددة لعرض صور أعلى جودة. حرك (+) الى أعلى أو الى أسفل لاختيار «إصو-١٢٥٠» أو «إصو-١٠٠» أو «Progressive»، ثم اضغط (+).

«وضع الصورة»

يستلم وضع الصورة المناسب. حرك (+) للاعلى او الاسفل لاختيار احد الاوضاع «ديناميكي» او «قياسي» او «واضح جداً» او «شخصي»\*, ثم اضغط (+).

\* عند اختيار الوضع «شخصي» يتم استلام اخر تهيئة تم ضبطها للصورة في قائمة «ضبط الصورة» (راجع صفحة ٤٠).

يضبط جودة الصورة عند ضبط البند «وضع الصورة» الى «شخصي».

«ضبط الصورة»



لتحسين جودة صورة التلفزيون أو الفيديو إذا كانت الإشارات المستقبلية ضعيفة.

«خفض الضوضاء»

حرك  $\odot$  الى أعلى أو الى أسفل لاختيار «فتح»، ثم اضغط  $\odot$ .

للإلغاء، قم باختيار «غلق»، ثم اضغط  $\odot$ .

#### توجيهات

- لمزيد من التفاصيل عن الخيارات في كل من الأوضاع «إص و- م» و «وضع الصورة»، راجع الصفحات ١٩ و ٢٠، على التوالي.
- عندما تكون إشارات الدخل هي إشارات شديدة الوضوح HD (ذات التحليل العالي) او إشارات الدخل التقديمية، فلا يعمل الوضع «إص و- م».

#### للعودة الى الشاشة العادية

إضغط MENU.

## تغيير ضبط الصورة «صورة» (تتمة)

### ضبط خيارات «ضبط الصورة»

يمكنك تشغيل قائمة «ضبط الصورة» فقط في حالة اختيار «شخصي» لبند «وضع الصورة».

**1** قم بعرض قائمة «صورة» واختر «شخصي» لبند «وضع الصورة».

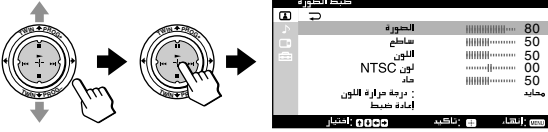

**2** حرك  $\odot$  للأعلى أو الأسفل لاختيار «ضبط صورة»، ثم اضغط  $\odot$ .

**3** حرك  $\odot$  إلى أعلى أو إلى أسفل لاختيار البند المرغوب (مثل: «اللون»)، ثم اضغط  $\odot$ .

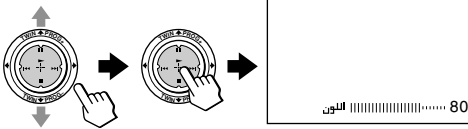

**4** قم بضبط القيمة او اختر الخيار المرغوب تبعاً للجدول الآتي، ثم اضغط  $\odot$ .

للبند	حرك $\odot$ إلى أسفل أو إلى اليسار لكي يتم	حرك $\odot$ إلى أعلى أو إلى اليمين لكي يتم
«صورة»	تقليل تباين الصورة	زيادة تباين الصورة
«ساطع»	تعقيم الصورة	تفتح الصورة
«اللون»	تقليل شدة تركيز الألوان	زيادة شدة تركيز الألوان
«لون NTSC»*	زيادة احمرار الصورة	زيادة اخضرار الصورة
«حاد»	جعل الصورة أكثر نعومة	جعل الصورة أكثر حدة
«درجة حرارة اللون»	حرك $\odot$ للأعلى أو الأسفل لاختيار «بارد» أو «محايد» أو «دافئ».	
«إعادة ضبط»	قم باختيار «إعادة ضبط» واضغط $\odot$ لإعادة ضبط الصورة إلى التهيئات المسبقة في المصنع.	

\* يمكنك ضبط ظلال الألوان «لون NTSC» لنظام الألوان NTSC فقط.

**5** كرر الخطوات من 3 إلى 4 لضبط فقرات أخرى.

التهيئات التي تم ضبطها يتم استقبالها عندما تختار الوضع «شخصي».



## تغيير ضبط الصوت «صوت»

قائمة اختيار الصوت «صوت» تتيح لك إمكانية ضبط تهيئة الصوت وضبط مستوى الصوت تلقائياً. يمكنك أيضاً الاستماع للصوت مع تأثير الإحاطة.

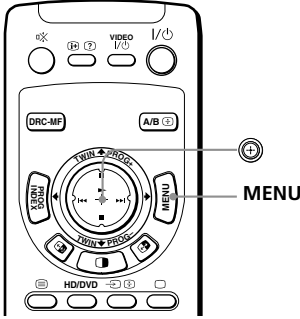

### 1 إضغط MENU.



### 2 حرك (+) الى أعلى أو الى أسفل لاختيار ، ثم اضغط (+).

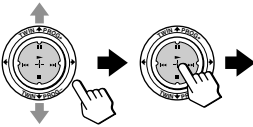

### 3 حرك # للاعلى او الاسفل لاختيار الخيار المرغوب (راجع الجدول ادناه)، ثم اضغط (+).

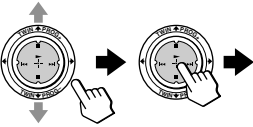

### إختر «وضع الصوت»

يختار وضع الصوت المناسب. حرك (+) للأعلى أو الأسفل لاختيار «ديناميكي» أو «دراما» أو «ناعم» أو «شخصي»\*، ثم اضغط (+).

\* عند اختيار الوضع «شخصي» يتم استلام اخر تهيئة تم ضبطها للصوت في قائمة ضبط الصوت» (راجع صفحة ٧٥).

### ضبط جودة الصوت عند ضبط «وضع الصوت» الى «شخصي».



## تغيير ضبط الصوت «صوت» (تتممة)

إختر	لكي
«التوازن»	يضبط التوازن بين مستوى صوت السماعات اليمنى واليسرى. حرك Ⓢ للأسفل أو اليسار لرفع مستوى صوت السماعة اليسرى، أو حركه للأعلى أو اليمين لرفع مستوى صوت السماعة اليمنى، ثم اضغط Ⓢ.
«الصوت الذكي»	يضبط مستوى صوت جميع برامج التلفزيون ودخل الفيديو تلقائياً. حرك Ⓢ للأعلى أو الأسفل لاختيار «فتح» لتشغيل خاصية الصوت الذكي، ثم اضغط Ⓢ. لإلغاء هذه الخاصية، اختر «غلق»، ثم اضغط Ⓢ.
«صوت محيطي»	يختار وضع صوت الاحاطة حرك Ⓢ للأعلى أو الأسفل لاختيار "TruSurround" أو «شبيه» أو «غلق»، ثم اضغط Ⓢ.

### توجيه

- لمعرفة تفاصيل اختيارات الوضعين «وضع الصوت» و «صوت محيطي»، راجع الصفحتين ١٩ و ٢٦ على التوالي.

### للعودة الى الشاشة العادية

إضغط MENU.

## ضبط اختيارات الضبط «التوضيح» في وضع الصوت «وضع الصوت»

يمكنك تشغيل قائمة «ضبط الصوت» فقط في حالة اختيار «شخصي» لبند «وضع الصوت».

**1** قم بعرض قائمة «صوت» واختر «شخصي» لبند «وضع الصوت».

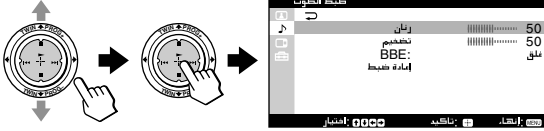

**2** حرك للأعلى أو الأسفل لاختيار «ضبط صوت»، ثم اضغط .

**3** حرك للأعلى أو الأسفل لاختيار البند المرغوب (على سبيل المثال، «رنان»)، ثم اضغط .

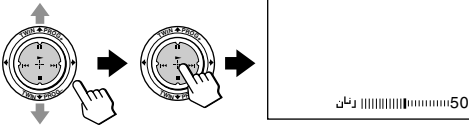

**4** قم بضبط القيمة أو اختر الخيار المرغوب تبعاً للجدول الآتي، ثم اضغط .

للبنـد	حرك
«رنان»	إلى أسفل أو إلى اليسار لخفض الرنين، أو إلى أعلى أو إلى اليمين لزيادة الرنين.
«تضخيم»	إلى أسفل أو إلى اليسار لخفض الجهير، أو إلى أعلى أو إلى اليمين لزيادة الجهير.
«BBE»	إلى أعلى أو إلى أسفل لاختيار «عالي» أو «منخفض» أو «غلق».
«إعادة ضبط»	وضع «BBE» يمكن أن يعطي صوتاً واضحاً. قم باختيار «إعادة ضبط» اضغط  لإعادة ضبط الصورة إلى التهيئات المسبقة في المصنع.

**5** كرر الخطوات من 3 إلى 4 لضبط فقرات أخرى.

يتم استقبال التهيئات التي تم ضبطها عندما تختار الوضع «شخصي».

# تشغيل وظيفة اختيار «صورة متعددة» باستعمال القائمة

تتيح لك قائمة اختيار «صورة متعددة» إمكانية استعمال خاصية الصور المزدوجة أو خاصية فهرس البرامج PROGRAM INDEX.

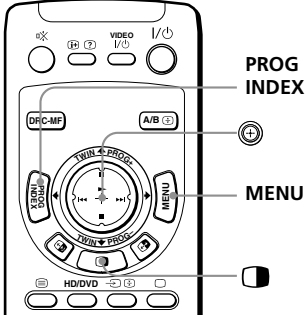

1 إضغط MENU.

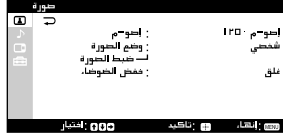

2 حرك (↑) الى أعلى أو الى أسفل لاختيار (□)، ثم اضغط (○).

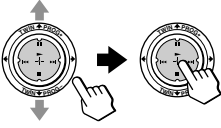

3 حرك (○) الى أعلى أو الى أسفل لاختيار بند الاختيار المرغوب (راجع الجدول أدناه)، ثم اضغط (○).

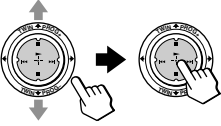

قم باختيار

لكي يتم

«ثاني»

عرض برنامج تلفزيوني مختلف بجانب الصورة الرئيسية.

حرك (↑) الى أعلى أو الى أسفل لاختيار «فتح»، ثم اضغط (○).

للإلغاء، اضغط (□) لاختيار «غلق»، ثم اضغط (○).

«تبديل»

لاستبدال الصورتين اليمنى واليسرى لشاشة الصورة المزدوجة «ثاني» ببعضهما البعض.

«قائمة البرامج»

لمشاهدة برامج متعددة على الشاشات الفرعية.

للإلغاء، اضغط PROG INDEX.

للعودة الى الشاشة العادية

إضغط MENU.

## تغيير ضبط التهيئة «تجهيز»

قائمة اختيار التهيئة «تجهيز» تتيح لك إمكانية ضبط تهيئة تلفزيونك الإسقاطي. على سبيل المثال، يمكنك تغيير لغة قائمة الاختيار أو القنوات المهيأة مسبقاً الخ.

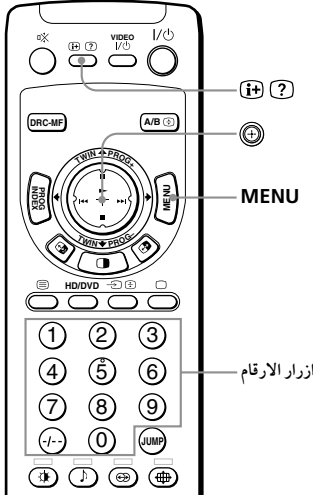

### 1 إضغط MENU.



### 2 حرك (+) الى أعلى أو الى أسفل لاختيار (⊕)، ثم اضغط (+).

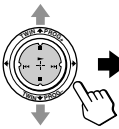

### 3 حرك (+) الى أعلى أو الى أسفل لاختيار بند الاختيار المرغوب (راجع الجدول أدناه)، ثم اضغط (+).

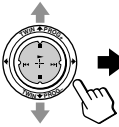

لكي يتم

قم باختيار

تغيير لغة قوائم الاختيار.

«اللغة/Language»

حرك (+) الى أعلى أو الى أسفل لاختيار «English» (الإنجليزية) أو «中文» (الصينية) أو «عربي» (العربية)، ثم اضغط (+).

## تغيير ضبط التهيئة «تجهيز» (تتمه)

قم باختيار

لكي يتم

«ضبط الزوم»

لضبط الالتقاء.



يمكنك اختيار الضبط التلقائي أو اليدوي لنقطة الالتقاء. راجع قسم «ضبط الالتقاء يدويًا» في صفحة ٤٨.

«اعداد القناة»

للتهيئة المسبقة للقنوات.



يمكنك اختيار التهيئة المسبقة التلقائية أو اليدوية للقنوات.

راجع قسم «التهيئة المسبقة اليدوية للقنوات» في صفحة ٤٩.

يمكنك تغيير نظام التلفزيون باختيار «نظام البث».

حول «قائمة البرامج» أو «حجب البرامج»، راجع قسم تعيين علامات مميزة للقنوات المهئية مسبقاً «قائمة البرامج» في صفحة ٥٣ وقسم «حجب البرامج» في صفحة ٥٤ على التوالي. يمكنك أيضاً تغيير ترتيب القنوات المهئية مسبقاً حسب التفضيل. راجع قسم «تغيير ترتيب القنوات المهئية» مسبقاً في صفحة ٥١.

«وضع عرض»

يغير مقياس الصورة عند ستلام إشارة صورة بالوضع العرض (٩:١٦).  
حرك (⊕) للأعلى أو الأسفل لاختيار «تشغيل»، ثم أضغط (⊕).



إذا تم ضبط «الوضع العرض» على الوضع التلقائي عند استقبال الاشارات ذات ID-1 أو WSS، يتغير تلقائياً حجم الصورة الى ذلك المضغوط عمودياً.

يمكنك أيضاً تغيير مقياس صورة الوضع العرض بإستعمال الزر (⊕).

لإعادة تخزين مقياس الصورة العادي، قم باختيار «إيقاف» ثم أضغط (⊕).

«وضعية الألعاب»

يضبط تهيئة الصورة المناسبة مشاهدة العاب الفيديو.

حرك (⊕) للأعلى أو الأسفل لاختيار «فتح»، ثم أضغط (⊕).

للإلغاء، اختر «غلق»، ثم أضغط (⊕).

## قم باختيار

لكي يتم

«نوع الفيديو»

يحدد علامات لجهاز الصوت/ الفيديو الموصول.



راجع قسم «تعيين علامات لجهاز الصوت/ الفيديو الموصول» في صفحة ٥٥.

«نظام اللون»

لاختيار نظام الألوان. في العادة، أضبط هذا على الوضع التلقائي «تلقائي». يمكنك اختيار نظام الألوان لكل قناة أو لكل مصدر دخل فيديو.

«توفير طاقة»

لخفض استهلاك القدرة الكهربائية لتلفزيونك وتوفير الطاقة. حرك  $\odot$  الى أعلى أو الى أسفل لاختيار «فتح»، ثم اضغط  $\odot$ . للإلغاء، قم باختيار «غلق»، ثم اضغط  $\odot$ .

«S مدخل»

يختار وضع دخل الفيديو المتفوق. حرك  $\odot$  للأعلى أو للأسفل لاختيار «تلقائي» لاستقبال إشارة الفيديو المتفوق تلقائياً عندما ادخال الأشارات عبر كل من مقابس  $\odot$  (دخل الفيديو المتفوق) و  $\odot$  (دخل الفيديو) لنفس قناة دخل الفيديو، ثم اضغط  $\odot$ . لإلغاء تشغيل دخل الفيديو المتفوق، اختر «غلق»، ثم اضغط  $\odot$ .

## ملاحظات



- إذا تم تشغيل وضع الاقتصاد «توفير طاقة»، تظهر أيقونة «ECO MODE» وضع الاقتصاد «توفير طاقة» «ECO» في الركن السفلي الأيمن للشاشة عندما تقوم بتشغيل تلفزيونك الإسقاطي أو عندما تضغط  $\odot$  في وحدة التحكم عن بعد.
- الوضع «وضعية الألعاب» متاح فقط عند استلام إشارات عبر مقابس  $\odot$  (دخل الفيديو) أو  $\odot$  (دخل الفيديو المتفوق) أو  $\odot$  (دخل فيديو المكونة).
- في حالة إشارات الدخل الشديدة الوضوح HD (ذات التحليل العالي) أو إشارات الدخل التقديمية، لاتعمل وظيفة «وضعية الألعاب» و«وضع عريض».

للعودة الى الشاشة العادية

إضغط MENU.



## ضبط الالتقاء يدوياً

1

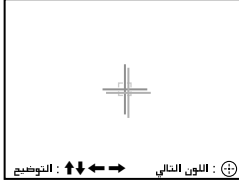
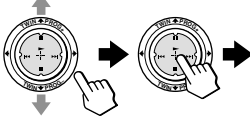
بعد اختيار «ضبط الزوم»، حرك  الى أعلى أو الى أسفل لاختيار «ضبط يدوي»، ثم اضغط . يظهر الشكل المصلب على الشاشة.



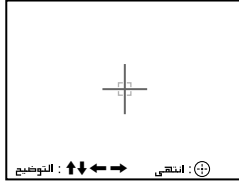
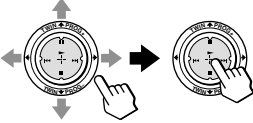

2

حرك  الى اليسار أو الى اليمين لضبط الخطوط الحمراء الى أن تلتقي مع الخطوط الخضراء، ثم اضغط .



3

حرك  الى أعلى أو الى أسفل الى اليسار أو الى اليمين لضبط الخطوط الزرقاء الى أن تلتقي مع الشكل المصلب المركزي، ثم اضغط .

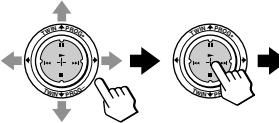

للعودة الى الشاشة العادية

إضغط MENU.

توجيه

- اختيار الوضع «ضبط رقمي» في الوضع «ضبط الزوم» يتيح لك إمكانية ضبط الالتقاء تلقائياً. عند تنفيذ خاصية التركيز البؤري السريع الرقمي ضبط رقمي، يتم مسح قيم الضبط اليدوي.

ملاحظات

- أضيفت الالتقاء بعد ٢٠ - ٣٠ دقيقة من تشغيل التلفزيون الإسقاطي لأول مرة.
- لا يمكنك استعمال الزرين + / - في التلفزيون الإسقاطي لضبط الالتقاء يدوياً.



## التهيئة المسبقة اليدوية للقنوات

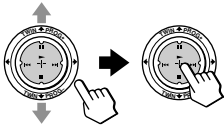

**1** بعد اختيار «اعداد القناة»، حرّك  $\oplus$  للاعلى او الاسفل لاختيار «ضبط يدوي»، ثم اضغط  $\oplus$ .

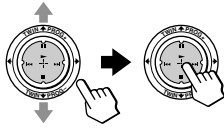

**2** قم باختيار رقم البرنامج الذي تريد عمل التهيئة المسبقة لقناته.

(1) تأكد من اختيار البند «برنامج»، ثم اضغط  $\oplus$ .

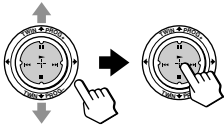

(2) حرّك  $\oplus$  للاعلى او للاسفل الى ان يظهر رقم البرنامج الذي ترغب بتهيئته مسبقاً على القائمة (على سبيل المثال، رقم البرنامج "10"، ثم اضغط  $\oplus$ ).

توجيه

• يمكنك أيضاً اختيار رقم البرنامج بواسطة  $\text{PROG} + / -$  او زر الارقام.

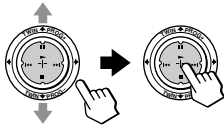

**3** اختيار القناة المرغوبة.

(1) حرّك  $\oplus$  للاعلى او الاسفل لاختيار «منخفض VHR» او «عالي VHR» ثم اضغط  $\oplus$ .

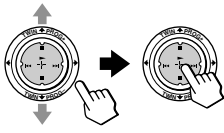

(2) حرّك  $\oplus$  للاعلى او للاسفل الى ان يظهر بث القناة المرغوبة على شاشة التلفزيون، ثم اضغط  $\oplus$ .

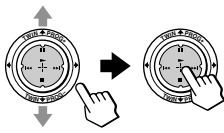

**4** اذا كان صوت القناة المرغوبة غير عادي، اختر «نظام البث» اللائق.

(1) حرّك  $\oplus$  للاعلى او الاسفل لاختيار «نظام البث»، ثم اضغط  $\oplus$ .

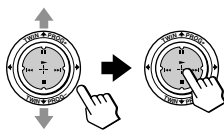

(2) حرّك  $\oplus$  للاعلى او للاسفل الى ان يصبح الصوت عادي، ثم اضغط  $\oplus$ .

## 5

إذا لم تقنع بجودة الصورة والصوت، يمكنك تحسينهما باستعمال ميزة توليف «توضيح القناة».

(1) حرك  $\oplus$  للاعلى او للاسفل للاختيار «توضيح القناة»، ثم اضغط  $\oplus$ .

(2) حرك  $\oplus$  للاعلى او للاسفل للاختيار «يدوي»، ثم اضغط  $\oplus$ .

(3) حرك  $\oplus$  اما للاعلى، او الاسفل، او اليمين او اليسار الى ان تتحسن نوعية الصورة والصوت، ثم اضغط  $\oplus$ .  
تومض العلامة + او - الموجودة على القائمة اثناء التوليف.

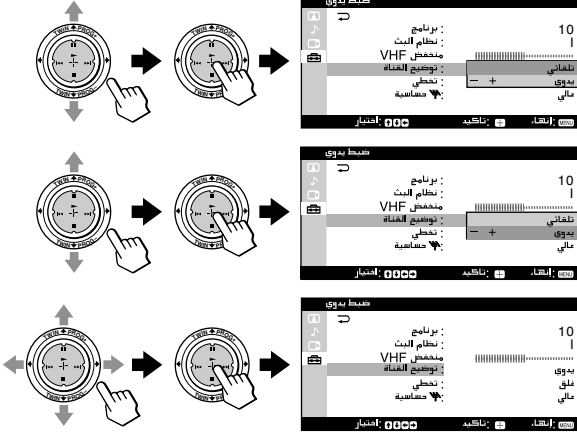

## 6

إذا كانت إشارة البث التلفزيوني قوية أكثر مما ينبغي والصورة مضطربة، يمكنك ضبط حساسية استقبال التلفزيون.

(1) حرك  $\oplus$  للاعلى او الاسفل لاختيار «حساسية»، ثم اضغط  $\oplus$ .

(2) حرك  $\oplus$  للاعلى او الاسفل لاختيار «منخفض»، ثم اضغط  $\oplus$ .

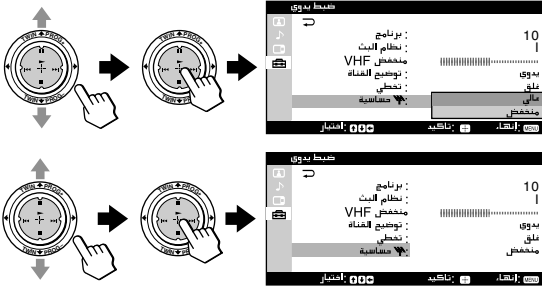

### ملاحظات

- تهيئات نظام التلفزيون «نظام البث» وحساسية الاستقبال التلفزيوني «حساسية» محفوظة في الذاكرة لكل رقم للبرنامج.
- في حالة وجود قناة مغلقة (راجع صفحة ٥٤) اثناء عمل التهيئة المسبقة في وضع «منخفض VHF» و «توضيح القناة»، يتم فك قفل تلك القناة تلقائياً.

## تغيير ترتيب القنوات المهينة مسبقاً («تحرير البرنامج»)

بعد تنفيذ «ضبط تلقائي» او «ضبط يدوي»، يمكنك تغيير القناة المضبوطة مسبقاً المعينة لكل رقم برنامج لتفضيله على غيره من البرامج.

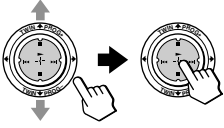

1 بعد اختيار «تحرير البرنامج» من البند «اعداد القناة»، تأكد من اختيار البند «برنامج»، ثم اضغط (+).

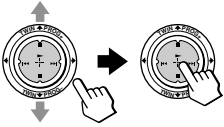

2 حرّك (+) للاعلى او الاسفل لاختيار رقم البرنامج الذي ترغب في تعيينه لقناة اخرى، ثم اضغط (+).

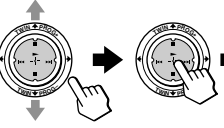

3 حرّك (+) للاعلى او الاسفل لاختيار «تحرير»، ثم اضغط (+).

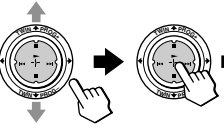

4 حرّك (+) للاعلى او الاسفل الى ان يظهر البرنامج المفضل لديك على الشاشة، ثم اضغط (+) للتحقيق تلك القناة.

5 لتغيير القنوات المعينة لارقام برامج اخرى، اختر «برنامج»، ثم كرر الخطوات من 1 الى 4.

للعودة الى الشاشة العادية

إضغط MENU.

## تغيير ضبط التهيئة «تجهيز» (تتمه)

### تخطي القنوات غير المرغوبة أو غير المستعملة («تخطي»)

بعد تنفيذ التهيئة المسبقة التلقائية للقنوات، يمكنك مسح القنوات غير المرغوبة أو غير المستعملة.

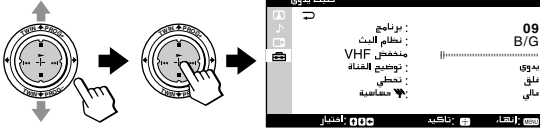

1 بعد اختيار «ضبط يدوي» من البند «اعداد القناة»، تأكد من اختيار البند «برنامج»، ثم اضغط

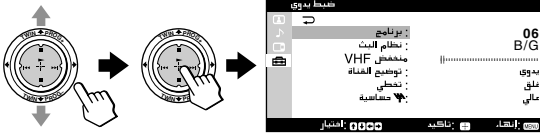

2 حرك الى أعلى أو الى أسفل الى أن يظهر رقم القناة غير المستعملة أو غير المرغوبة، ثم اضغط .

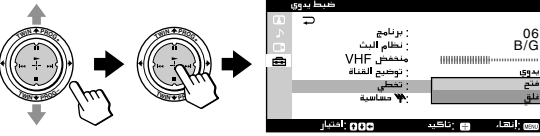

3 حرك الى أعلى أو الى أسفل لاختيار «تخطي»، ثم اضغط .

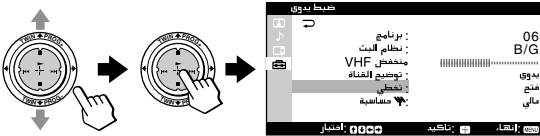

4 حرك الى أعلى أو الى أسفل لاختيار «فتح»، ثم اضغط .

5 لعدم تمكين قنوات اخرى من العمل، اختر البند «برنامج»، ثم كرر الخطوات من 2 الى 4.

لاستعادة القنوات التي تم تخطيها

قم باختيار «غلق» في الخطوة 4.



للعودة الى الشاشة العادية



إضغط MENU.

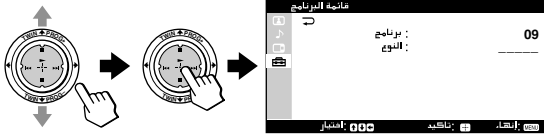

## تعيين علامات مميزة للقنوات المهيئة مسبقاً («قائمة البرنامج»)

يمكنك تعيين علامة (اسم محطة مثلاً) لما يصل الى ٥ رموز لكل قناة مهيئة مسبقاً.

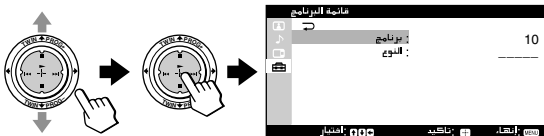

- 1** بعد اختيار «قائمة البرنامج» من البند «اعداد القناة»، تأكد من اختيار البند «برنامج»، ثم اضغط .

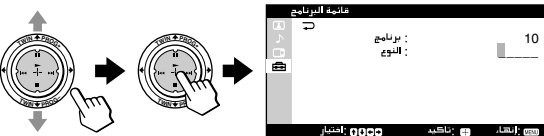

- 2** حرك  للاعلى او الاسفل لاختيار القناة التي ترغب في تعيين علامة لها، ثم اضغط .

- 3** حرك  للاعلى او الاسفل لاختيار «النوع»، ثم اضغط .

- 4** حرك  للاعلى او الاسفل للانتقال بين رموز العلامة (أ الي ي او الاعداد ٠ الى ٩ أ لـخ)، ثم اضغط  لتحقيق الرمز المضلل.

لادخال فسخة بين الرموز، اترك “\_” ثم حرك  الى اليمين.

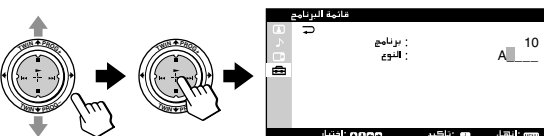
لتغيير الرمز الذي تم ادخاله، حرك  الى اليسار لتضليل ذلك الرمز، ثم حرك  الى الاعلى او الاسفل لاختيار الرمز الصحيح.



**5** كرر الخطوة 4 لاضافة ما يصل الى ٥ رموز الى العلامة او التسمية.

**6** لتعيين علامات لقنوات اخرى، قم باختيار «برنامج»، ثم كرر الخطوات من 1 الى 5.

للعودة الى الشاشة العادية

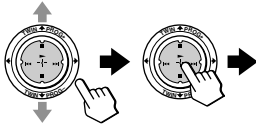

إضغط MENU.

## حجب البرامج («حجب البرنامج»)



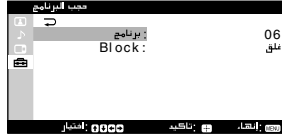
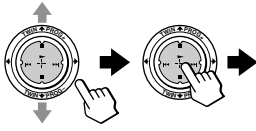

**1** بعد اختيار «حجب البرنامج» من البند «اعداد القناة»، تأكد من اختيار البند «برنامج»، ثم اضغط .



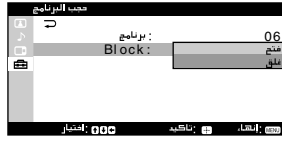
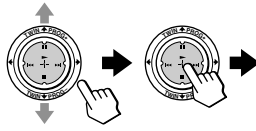

**2** حرك  الى أعلى أو الى أسفل لاختيار القناة المرغوبة (مثل : القناة رقم 06)، ثم اضغط .

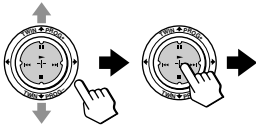

**3** حرك  للاعلى او الاسفل لاختيار «حجب»، ثم اضغط .



**4** حرك  الى أعلى أو الى أسفل لاختيار «فتح»، ثم اضغط . لفك قفل القناة، قم باختيار «غلق». تظهر علامة القفل  على الشاشة عند اختيار «فتح». إذا تم اختيار قناة مقفولة، تظهر علامة القفل على الشاشة.



**5** لقفل قنوات اخرى، اختر «برنامج»، ثم كرر الخطوات من 2 الى 4.

للعودة الى الشاشة العادية

إضغط MENU.

ملاحظة

- إذا قمت بعمل التهيئة المسبقة لقناة مقفولة يدوياً (صفحة ٤٩)، يتم فك قفل تلك القناة تلقائياً.

## تعيين علامات جهاز الصوت/ الفيديو الموصول («نوع الفيديو»)

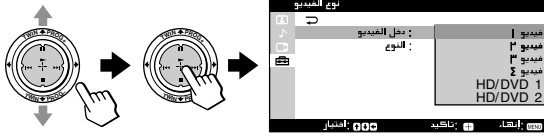

يمكنك تعيين احد الانواع المثبتة مسبقاً (على سبيل المثال، فيديو، ستلايت، الخ) او العلامات او التسميات التي تفضلها انت لجهاز الصوت/ الفيديو الموصول باطراف دخل الفيديو الموجودة على التلفزيون الإسقاطي.

لتعيين علامة مثبتة مسبقاً



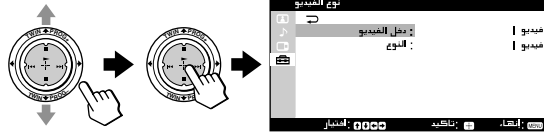

**1** بعد اختيار «نوع الفيديو»، تأكد من اختيار «دخل الفيديو»، ثم اضغط .



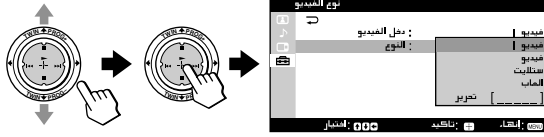

**2** حرّك  للاعلى او الاسفل لاختيار دخل الفيديو الموصول الى الجهاز الذي ترغب في تعيين علامة له، ثم اضغط .

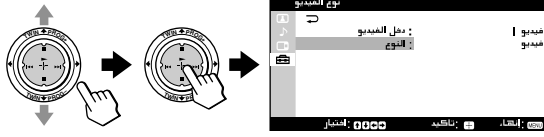

**3** حرّك  للاعلى او الاسفل لاختيار «النوع»، ثم اضغط .



**4** حرّك  للاعلى او الاسفل لاختيار احد الانواع المثبتة مسبقاً، ثم اضغط .  
لتعيين النوع المفضل لديك، راجع صفحة ٨٩.

**5** لتعيين علامة او نوع لجهاز اخر، اختر «دخل الفيديو»، ثم كرر الخطوات من 2 الى 4.

للعودة الى الشاشة العادية

إضغط MENU.

## تغيير ضبط التهيئة «تجهيز» (تممة)

### لتعيين علامتك او نوعك المفضل

- ١ اتبع الخطوات من 1 الى 3 في صفحة ٥٥ واختر «تحرير» في الخطوة ٤، ثم اضغط (⊕).
- ٢ حرك (⊕) للاعلى او الاسفل للانتقال بين رموز العلامة (أ إلى ي او الاعداد ٠ الى ٩ أ الخ)، ثم اضغط (⊕) لتحقيق الرمز المفضل.







- ٣ لادخال فسخة بين الرموز، اترك " "، ثم حرك (⊕) الى اليمين. لتغيير الرمز الذي تم ادخاله، ثم حرك (⊕) الى اليسار لتضليل ذلك الرمز، ثم حرك (⊕) الى الاعلى او الاسفل لاختيار الرمز الصحيح.
- ٣ كرر الخطوة 2 لاضافة ما يصل الى ٥ رموز للعلامة او النوع.

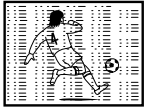

## دليل تحري الخلل وإصلاحه

إذا حدثت أية مشكلة أثناء مشاهدتك التلفزيون، يرجى فحص الدليل التالي. إذا استمرت المشكلة، اتصل بوكيل Sony (سوني).

صفحة	الحلول	السبب المحتمل	الاعراض
٧	<ul style="list-style-type: none"> <li>افحص كابل الهوائي وتوصيلات التلفزيون الاسقاطي ومسجل كاسيتات الفيديو وعلى الجدار.</li> </ul>	<ul style="list-style-type: none"> <li>التوصيل غير محكم الربط او تضرر الكابل.</li> </ul>	<p>الصورة بها نقاط تلججة</p> 
٤٩	<ul style="list-style-type: none"> <li>قم بعرض قائمة «اعداد القناة» في قائمة «تجهيز» واختر «ضبط يدوي» لاعادة ضبط القناة مرة اخرى.</li> </ul>	<ul style="list-style-type: none"> <li>التهيئة المسبقة للقناة ناقصة او غير ملائمة.</li> </ul>	<p>الصوت مضطرب</p> 
-	<ul style="list-style-type: none"> <li>تأكد من نوع الهوائي (VHF/UHF). اتصل بوكيل Sony (سوني) من اجل المشورة.</li> </ul>	<ul style="list-style-type: none"> <li>نوعية الهوائي غير ملائمة.</li> </ul>	
-	<ul style="list-style-type: none"> <li>اضبط اتجاه الهوائي. اتصل بوكيل Sony (سوني) من اجل المشورة.</li> </ul>	<ul style="list-style-type: none"> <li>اتجاه الهوائي غير ملائم.</li> </ul>	
-	<ul style="list-style-type: none"> <li>قم بتجربة جهاز التقوية.</li> </ul>	<ul style="list-style-type: none"> <li>النقل الضعيف للإشارة.</li> </ul>	
٥٠	<ul style="list-style-type: none"> <li>قم بعرض قائمة «اعداد القناة» في قائمة «تجهيز» واختر «ضبط يدوي». ثم اختر «حساسية: منخفض».</li> <li>اوقف تشغيل او افصل جهاز التقوية في حالة استخدامه.</li> </ul>	<ul style="list-style-type: none"> <li>اشارات البث قوية جداً.</li> </ul>	<p>الصورة مشوشة</p> 
-			<p>الصوت مضطرب</p> 
٤٦	<ul style="list-style-type: none"> <li>إذا حصلت ضوضاء في جميع اصوات القنوات، قم بعرض قائمة «اعداد القناة» في قائمة «تجهيز» واختر «ضبط تلقائي» لاعادة ضبط القناة مرة اخرى.</li> </ul>	<ul style="list-style-type: none"> <li>تهيئة نظام التلفزيون غير ملائمة.</li> </ul>	<p>الصورة جيدة</p> 
٤٩	<ul style="list-style-type: none"> <li>إذا حصلت ضوضاء في بعض اصوات القنوات، قم باختيار القناة، ثم اعرض قائمة «اعداد القناة» في قائمة «تجهيز» واختر نظام التلفزيون «نظام البث» المناسب.</li> </ul>		<p>الصوت مضطرب</p> 
٢٢	<ul style="list-style-type: none"> <li>إضغط (M) أو (A).</li> </ul>	<ul style="list-style-type: none"> <li>يتم اختيار صوت الصورة اليمنى عند عرض صورة مزدوجة ثنائي.</li> </ul>	

## دليل تحري الخلل وإصلاحه (تتمة)

صفحة	الحلول	السبب المحتمل	الأعراض
٧	• افحص توصيلات سلك التيار، والهوائي ومسجل كاسيتات الفيديو.	• لم يتم توصيل سلك التيار، او الهوائي او مسجل كاسيتات الفيديو.	الصورة معدومة
١٦	• اضغط الزر (L) / الموجود على وحدة التحكم عن بعد.	• لم يتم تشغيل التلفزيون الإسقاطي.	الصوت معدوم
١٧	• اضغط ① بالتلفزيون الإسقاطي لايقاف التلفزيون الإسقاطي لمدة خمس ثواني تقريبا، ثم اعد تشغيله مرة اخرى.		
١٧	• اضغط + لزيادة مستوى الصوت.	• مستوى الصوت منخفض جداً.	الصورة جيدة
١٧	• اضغط X لالغاء كتم الصوت.	• الصوت مكتوم.	الصوت معدوم
٢٧	• اضغط A/B الى ان تسمع صوت افضل.	• توجد مشكلة بنقل اشارة البث .	
٢٢	• اضغط (M) أو (C).	• يتم اختيار صوت الصورة البيني عند عرض صورة مزدوجة ثنائي.	خطوط منقطه او عرضية
-	• لا تستخدم مجفف الشعر او اية اجهزة اخرى بالقرب من التلفزيون الاسقاطي.	• هناك تداخل محلي من السيارات، لافتات النيون، مجففات الشعر، مولدات الطاقة الكهربائية... الخ.	صور مزدوجة او «الشبح»
-	• اضبط اتجاه الهوائي لاقبل تداخل. اتصل بوكيل Sony (سوني) من اجل المشورة.		
-	• استخدم هوائي عالي الاتجاه.	• تنعكس اشارات البث بواسطة الجبال والبنائيات القريبة.	
٥٠	• استعمل وظيفة الموائفة الدقيقة («توضيح القناة»).		
-	• اضبط اتجاه الهوائي. اتصل بوكيل Sony (سوني) من اجل المشورة.	• اتجاه الهوائي بحاجة للضبط.	
-	• قم بايقاف تشغيل او فصل جهاز تقوية في حالة استخدامه.	• استخدام جهاز تقوية غير ملائم.	
٤٦	• قم بعرض قائمة «الصورة» واختر «شخصي» لبند «وضع الصورة»، ثم اضبط مستوى «اللون» في بند «ضبط الصورة».	• تهيئة مستوى الالوان ضعيفة جداً.	اللون معدوم
٤٧	• قم بعرض قائمة «تجهيز» وتحقق من تهيئة نظام الالوان («نظام اللون») (اضبط هذا الى الوضع «تلقائي» عادة).	• تهيئة مستوى الالوان غير ملائمة.	
-	• اضبط اتجاه الهوائي. اتصل بوكيل Sony (سوني) من اجل المشورة.	• اتجاه الهوائي بحاجة للضبط.	

صفحة	الحلول	السبب المحتمل	الاعراض
٢٨		• تهيئة استقبال الاستيريو غير ملائمة.	لا يتمكن التلفزيون الاسقاطي من استلام بث الاستيريو.
٢٢		• اضغط (A/B) أو (M). • يتم اختيار صوت الصورة اليمنى عند عرض صورة مزدوجة ثنائي.	
٧	• افحص كابل الهوائي والتوصيلات على التلفزيون الاسقاطي، مسجل كاسيتات الفيديو وعلى الجدار.	• التوصيل مرتخي او تضرر الكابل.	يتحول بث اشارة الاستيريو ما بين الفتح والغلق او الانحراف. او
-	• اضبط اتجاه الهوائي. اتصل بوكيل Sony (سوني) للمشورة.	• اتجاه الهوائي بحاجة للضبط.	يتغير الصوت ما بين تردد الاستيريو والاحادي.
٢٧		• توجد مشكلة بنقل اشارة البث.	
٢٩	-	• القناة لا تنتقل بث نشرات التليتكست.	تظهر "100" في اعلى الشاشة بعد ١٠ ثواني تقريباً ولا يوجد عرض للتليتكست.
٧	• افحص كابل الهوائي والتوصيلات على التلفزيون الاسقاطي، مسجل كاسيتات الفيديو وعلى الجدار.	• التوصيل مرتخي او تضرر الكابل.	عرض التليتكست ناقص. (الصورة نلجية او صور مزدوجة).
-	• اضبط اتجاه الهوائي. اتصل بوكيل Sony (سوني) لمزيد من المشورة.	• اتجاه الهوائي غير ملائم.	
-	• حاول استخدام جهاز تقوية.	• نقل الاشارة ضعيف جداً.	
٥٠	• استعمل وظيفة الموالفة الدقيقة «توضيح القناة».		
٥٠	• استخدم وظيفة الموالفة الدقيقة «توضيح القناة».	• يوجد تداخل من المصادر الخارجية، مثل، المكائن الثقيلة، او محطات البث القريبة.	حركة تقلب الخطوط على طول شاشة التلفزيون.

## دليل تحري الخلل وإصلاحه (تتمة)

صفحة	الحلول	السبب المحتمل	الاعراض
-	-	<ul style="list-style-type: none"> <li>بعض ألعاب الفيديو التي تستلزم إرسال أشعة ضوئية موجهة إلى شاشة التلفزيون الإسقاطي بواسطة مسدس أو بندقيّة إلكترونية لا يمكن استعمالها مع تلفزيونك الإسقاطي. لمزيد من التفاصيل، راجع كتيب التعليمات المرفق مع برنامج ألعاب الفيديو.</li> </ul>	لا يمكنك لعب ألعاب الفيديو.
-	-	<ul style="list-style-type: none"> <li>التغير في درجة حرارة الغرفة يؤدي في بعض الأحيان إلى تمدد أو تقلص خزانة التلفزيون الإسقاطي، مما يسبب في حدوث ضوضاء. هذا ليس مؤشر على قصور في الأداء.</li> </ul>	سماع طقطقة صادرة من خزانة التلفزيون الإسقاطي.
-	-	<ul style="list-style-type: none"> <li>هذه نفس الكهرباء الاستاتيكية المفرغة التي تشعر بها عندما تلمس مقابض الباب المعدنية أو أبواب السيارة خصوصاً عندما يكون الهواء جاف، على سبيل المثال في فصل الشتاء. هذا ليس دليلاً على وجود خلل.</li> </ul>	تشعر بالكهرباء الاستاتيكية عندما تلمس خزانة التلفزيون الإسقاطي.

## وظيفة التشخيص الذاتي

ان تلفزيونك الإسقاطي مجهز بوظيفة التشخيص الذاتي. اذا كانت هناك اية مشكلة بجهازك تلفزيون إسقاطي، يومض المؤشر (⏻) (الاستعداد للتشغيل) باللون الاحمر. ان عدد المرات التي يومض فيها المؤشر (⏻) تشير الى الاسباب المحتملة.

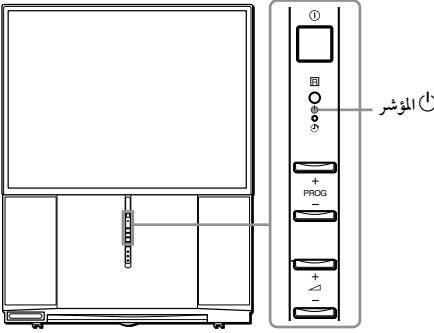

**1** تأكد من ان المؤشر (⏻) يومض باللون الاحمر لفترة من الوقت وبفواصل مقدارها 3 ثواني.

**2** احسب عدد المرات التي يومض فيها المؤشر (⏻).

**3** اضغط (⏻) (التيار الرئيسي) لايقاف جهاز تلفزيونك الإسقاطي.

**4** قم باخبار اقرب مركز صيانة لسوني بعدد المرات التي يومض فيها المؤشر (⏻).  
كن متأكداً من اسم الموديل ورقم التسلسل الموجود على الجهة الخلفية لتلفزيونك الإسقاطي.

# التعريف بالأجزاء ومفاتيح التحكم

اللوحة الأمامية وداخل اللوحة المنزقة الى أسفل

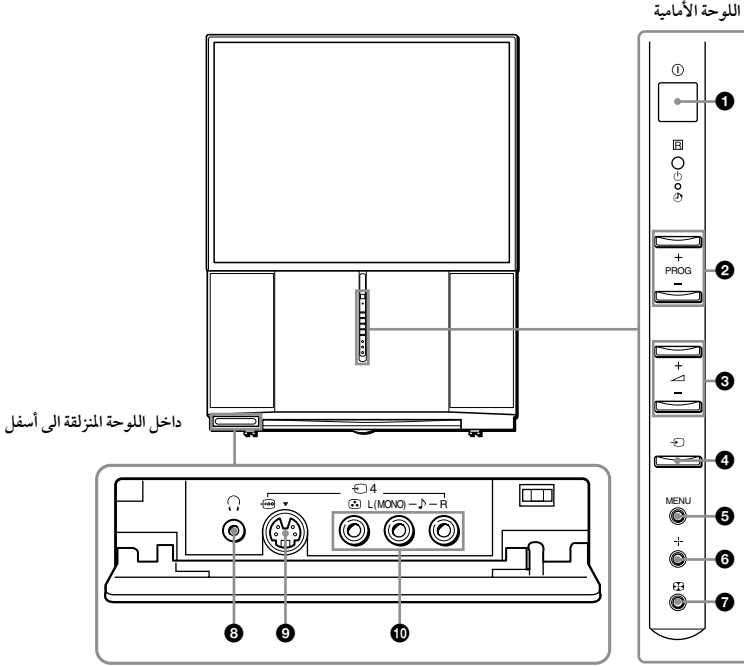

الصفحة	الوظيفة	الزر/ موصلات
١٦	إيقاف التلفزيون بشكل تام أو تشغيله.	① 1
١٦	إختيار رقم البرنامج.	PROG +/- 2
١٧	• ضبط مستوى الصوت. • يختار البنود من القائمة.	∇ +/- 3
٣٧	إختيار دخول التلفزيون أو الفيديو.	↵ 4
٣٧	عرض قائمة الاختيار.	MENU 5
٣٧	تثبيت البنود المختارة.	⏏ 6
١٠	ضبط الالتقاء تلقائياً.	⏏ 7
-	مقيس سماعات الرأس.	🎧 8
١١	للتوصيل بخرج الفيديو المنفصل لجهاز فيديو.	↵ 4 (📺) 9
١١	للتوصيل بأطراف خرج الصورة/ الصوت في الجهاز.	↵ 4 (📺) 🎵 10 L(MONO)/R

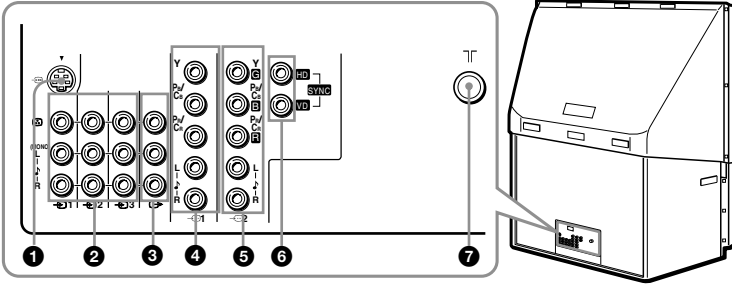

الصفحة	الوظيفة	موصلات
٨	للتوصيل بخرج الفيديو المنفصل لجهاز فيديو.	1
٨	للتوصيل بأطراف خرج الصورة/ الصوت لجهاز الفيديو.	2/3
١٢	للتوصيل بأطراف دخل الصورة/ الصوت لجهاز سمعي/ مرئي.	3
١٣	للتوصيل بأطراف خرج المكونات لمشغل اسطوانات DVD.	1
١٣	للتوصيل بأطراف خرج المكونات لمشغل اسطوانات DVD.	2
١٥	للتوصيل بأطراف خرج فيديو المكونات لجهاز استقبال تلفزيوني رقمي مزود بأطراف الخرج G/B/R/HD/VD.	
١٥	توصيل الى اطراف دخل HD/VD على جهاز استقبال تلفزيوني رقمي.	6 SYNC HD/VD
٧	للتوصيل بكبل الهوائي.	7

## التعريف بالأجزاء ومفاتيح التحكم (تتمة)

### وحدة التحكم عن بعد

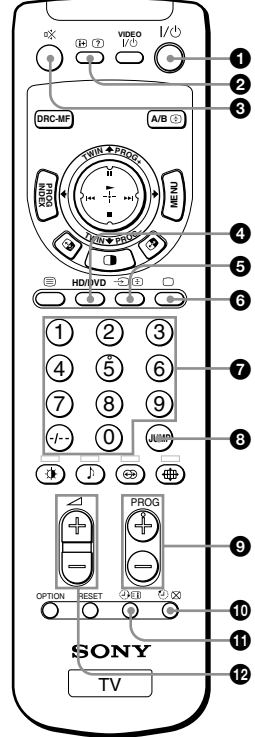

لون البطاقة	وظيفة الزر
ابيض	للتشغيل العام للتلفزيون
اخضر	للتشغيل نشرات تليتكست
اصفر	لعمليات تشغيل الصورة المزدوجة
وردي	لعمليات تشغيل الأجهزة الاختيارية

الصفحة	الوظيفة	الزر
١٧	إيقاف التلفزيون بشكل تام أو تشغيله.	I/⏻ ①
١٧	• عرض المعلومات على الشاشة.	i+ ? ②
٣٠	• كشف معلومات تليتكست المخفية.	
١٧	كتم الصوت.	⊘ ③
١٧	إختيار دخل الجهاز.	HD/DVD ④
١٧	• إختيار دخل التلفزيون أو الفيديو.	↶ ⏪ ⑤
٣٠	• إيقاف حركة استعراض صفحة تليتكست.	
١٧	• عرض برنامج التلفزيون.	□ ⑥
٢٩	• إيقاف نشرات تليتكست	
١٦	إدخال الأرقام.	-/0-9 ⑦
١٧	القفز الى القناة السابقة.	JUMP ⑧
١٦	• إختيار رقم البرنامج.	PROG +/- ⑨
١٨	• ضبط التلفزيون الإسقاطي بحيث يتم إيقافه تلقائياً.	⌚ ⊗ ⑩
٣٠	• إظهار شاشة التلفزيون أثناء انتظار صفحة تليتكست.	
١٨	• ضبط التلفزيون الإسقاطي بحيث يتم تشغيله تلقائياً.	⏹ i+ ⑪
٣٠	• عرض محتويات خدمة تليتكست.	
١٧	ضبط مستوى الصوت.	⏮ ⏭ ⑫





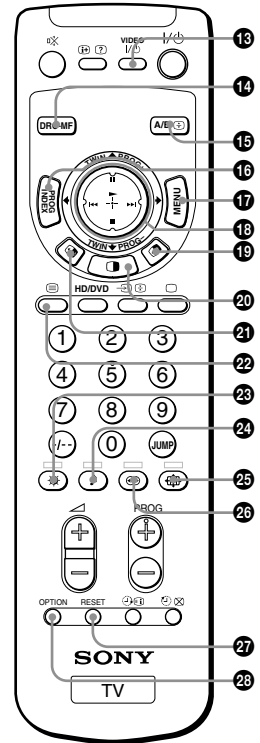



الصفحة	الوظيفة	الزر
٣٢	• زر التبار لجهاز الفيديو.	VIDEO I /  13
٣١	• للاستعمال مع أزرار الأرقام لتهيئة وحدة التحكم عن بعد.	
٢٠	لاختيار وضع إص و-م	DRC-MF 14
٢٧	• لاختيار وضع الستيريو/ ثنائي اللغة.	A/B  15
٣٠	• تكبير نشرة تليكتست المعروضة.	
٢٤	عرض جميع برامج التلفزيون المهيأة مسبقاً.	PROG INDEX 16
٣٧	عرض قائمة الاختيار.	MENU 17
٣٧	• إختيار وضبط وتثبيت البنود المختارة في قائمة الاختيار.	 18
٢٣ , ٢٢	• لاختيار برنامج الصورة اليمنى.	
٢٤	• لاختيار البرنامج المرغوب في قائمة البرامج.	
٣١	• لتشغيل الأجهزة الاختيارية.	
٢٢	إستبدال الصورتين اليسرى واليمنى ببعضهما البعض.	 19
٢١	عرض الصور المزدوجة ثنائي.	 20
٢٢	إستبدال الصوت بين الصورتين اليسرى واليمنى.	 21
٢٩	عرض صفحة تليكتست على شاشة التلفزيون.	 22
١٩	• إختيار وضع الصورة.	 23 (أحمر)
٣٠	• الحصول على قائمة اختيار فاستيكتست.	
١٩	• إختيار وضع الصوت.	 24 (أخضر)
٣٠	• الحصول على قائمة اختيار فاستيكتست.	
٤٦	• إختيار الوضع العريض.	 25 (زرقاء)
٣٠	• الحصول على قائمة اختيار فاستيكتست.	
٢٦	• إختيار وضع الإحاطة.	 26 (أصفر)
٣٠	• الحصول على قائمة اختيار فاستيكتست.	
٣٦	إعادة تهيئة البنود في قائمة الاختيار على قيمها المهيأة مسبقاً في المصنع.	RESET 27
٣١	للاستعمال مع  لتشغيل الأجهزة الاختيارية.	OPTION 28







# Specifications

	KP-FX532M91	KP-FX432M91 KP-FX432M31
<b>Projection system</b>	3 picture tubes, 3 lenses, horizontal inline system	
<b>Picture tube</b>	7 inch high-brightness monochrome tubes (6.3 raster size), with optical coupling and liquid cooling system	
<b>Projection lenses</b>	High performance, large-diameter hybrid lens F1.0	
<b>Screen size</b>	53 inches	43 inches
<b>Television system</b>	B/G, I, D/K, M	
<b>Color system</b>	PAL, PAL 60, SECAM, NTSC4.43, NTSC3.58	
<b>Stereo/Bilingual system</b>	NICAM Stereo/Bilingual B/G, I, D/K	
<b>Channel coverage</b>	VHF : E2 to E12 / UHF : E21 to E69 / CATV : S01 to S03, S1 to S41	
<b>B/G</b>		
<b>I</b>	UHF : B21 to B68 / CATV : S01 to S03, S1 to S41	
<b>D/K</b>	VHF : C1 to C12, R1 to R12 / UHF : C13 to C57, R21 to R60 / CATV : S01 to S03, S1 to S41, Z1 to Z39	
<b>M</b>	VHF : A2 to A13 / UHF : A14 to A79 / CATV : A-8 to A-2, A to W+4, W+6 to W+84	
<b>Antenna</b>	75-ohm external terminal	
<b>Audio output (Speaker)</b>	15W + 15W	
<b>Number of terminal</b>		
 <b>(Video)</b>	Input: 4 Output: 1	Phono jacks; 1 Vp-p, 75 ohms
 <b>(Audio)</b>	Input: 6 Output: 1	Phono jacks; 500 mVrms
 <b>(S Video)</b>	Input: 2	Y: 1 Vp-p, 75 ohms, unbalanced, sync negative C: 0.286 Vp-p, 75 ohms
 <b>(Component Video)</b>	Input: 2	Phono jacks Y: 1 Vp-p, 75 ohms, sync negative P <sub>B</sub> /C <sub>B</sub> : 0.7 Vp-p, 75 ohms P <sub>R</sub> /C <sub>R</sub> : 0.7 Vp-p, 75 ohms Audio: 500 mVrms
 <b>(G/B/R/HD/VD Video)</b>	Input: 1	Phono jacks G: 0.7 Vp-p, 75 ohms B: 0.7 Vp-p, 75 ohms R: 0.7 Vp-p, 75 ohms HD: 0.7 Vp-p, 75 ohms VD: 0.7 Vp-p, 75 ohms
 <b>(Headphones)</b>	Output: 1	Stereo minijack
<b>Power requirements</b>	110-240 V AC, 50/60Hz (KP-FX432/532M91) 220-240V AC, 50/60Hz (KP-FX432M31)	
<b>Power consumption (W)</b>	250 W	
<b>Dimensions (w/h/d, mm)</b>	1136 × 1438 × 666	926 × 1255 × 534
<b>Mass (kg)</b>	80	62

Design and specifications are subject to change without notice.